

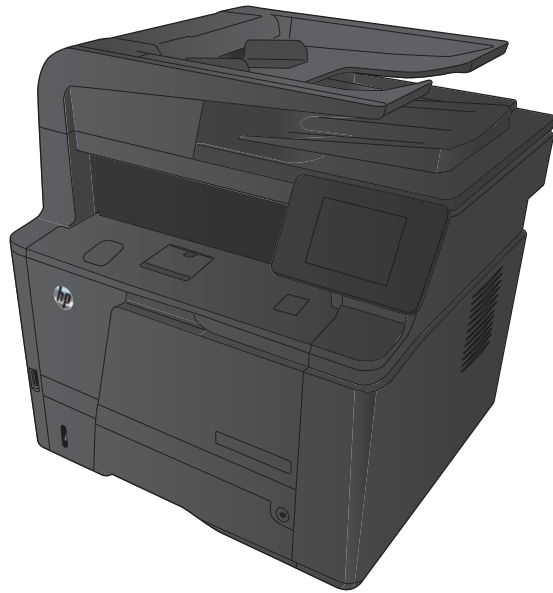

LASERJET PRO 400 MFP

## Benutzerhandbuch



M425





# HP LaserJet Pro 400 MFP M425 Serie

Benutzerhandbuch

## **Copyright und Lizenz**

© 2014 Copyright Hewlett-Packard Development Company, L.P.

Die Vervielfältigung, Adaption oder Übersetzung ist ohne vorherige schriftliche Genehmigung nur im Rahmen des Urheberrechts zulässig.

Die in diesem Dokument enthaltenen Informationen können ohne Vorankündigung geändert werden.

Für HP Produkte und Dienste gelten nur die Gewährleistungen, die in den ausdrücklichen Gewährleistungserklärungen des jeweiligen Produkts bzw. Dienstes aufgeführt sind. Dieses Dokument gibt keine weiteren Gewährleistungen. HP haftet nicht für technische oder redaktionelle Fehler oder Auslassungen in diesem Dokument.

Edition 1, 9/2014

Teilenummer: CF286-91025

## **Marken**

Adobe®, Acrobat® und PostScript® sind Marken von Adobe Systems Incorporated.

Apple und das Apple-Logo sind Marken von Apple Computer, Inc., eingetragen in den USA und anderen Ländern/Regionen. iPod ist eine Marke von Apple Computer, Inc. iPod darf nur für legale oder vom Rechtsinhaber genehmigte Kopien verwendet werden. Erwerben Sie Musik auf legale Weise.

Bluetooth ist eine Marke ihres Besitzers und wird von Hewlett-Packard Company unter Lizenz verwendet.

Java™ ist ein Warenzeichen der Sun Microsystems Corporation in den USA.

Microsoft®, Windows®, Windows® XP und Windows Vista® sind in den USA eingetragene Marken der Microsoft Corporation.

UNIX® ist eine eingetragene Marke von The Open Group.

---

# Inhaltsverzeichnis

<b>1 Produkteinführung</b> .....	<b>1</b>
Druckeransichten .....	2
Vorderansicht des Geräts .....	2
Rückansicht des Geräts .....	3
Position der Serien- und Modellnummer .....	3
Bedienfeldanordnung .....	4
Home-Bildschirm des Bedienfelds .....	4
Drucken von Geräteberichten .....	6
Hinweis zur Druckerfreigabe .....	7
<b>2 Papierfach</b> .....	<b>9</b>
Unterstützte Papierformate .....	10
Unterstützte Papiersorten .....	12
Beladen der Zufuhrfächer .....	13
Einlegen in Fach 1 .....	13
Einlegen in Fach 2 .....	14
Optionales Fach 3 laden .....	16
<b>3 Drucken</b> .....	<b>19</b>
Unterstützte Druckertreiber (Windows) .....	20
Ändern der Druckjobeinstellungen (Windows) .....	22
Priorität für das Ändern von Druckjobeinstellungen .....	22
Ändern der Einstellungen für alle Druckjobs, bis das Softwareprogramm geschlossen wird .....	22
Ändern der Standardeinstellungen für alle Druckjobs .....	22
Ändern der Konfigurationseinstellungen des Geräts .....	23
Ändern der Druckjobeinstellungen (Mac OS X) .....	24
Priorität für das Ändern von Druckjobeinstellungen .....	24
Ändern der Einstellungen für alle Druckjobs, bis das Softwareprogramm geschlossen wird .....	24
Ändern der Standardeinstellungen für alle Druckjobs .....	24
Ändern der Konfigurationseinstellungen des Geräts .....	24
Druckaufträge für Windows .....	26

Verwenden einer Druckverknüpfung (Windows) .....	26
Erstellen einer Druckverknüpfung (Windows) .....	27
Automatisches Drucken auf beiden Seiten unter Windows .....	29
Manuelles Drucken auf beiden Seiten unter Windows .....	30
Drucken mehrerer Seiten pro Blatt unter Windows .....	32
Auswählen der Seitenausrichtung (Windows) .....	34
Auswählen der Papiersorte (Windows) .....	35
Drucken der ersten oder letzten Seite auf anderem Papier (Windows) .....	36
Anpassen eines Dokuments auf Seitenformat (Windows) .....	37
Erstellen einer Broschüre (Windows) .....	38
Druckaufträge für Mac OS X .....	41
Verwenden einer Druckvoreinstellung (Mac OS X) .....	41
Erstellen einer Druckvoreinstellung (Mac OS X) .....	41
Automatischer beidseitiger Druck (Mac OS X) .....	41
Manueller beidseitiger Druck (Mac OS X) .....	41
Drucken mehrerer Seiten auf einem Blatt Papier (Mac OS X) .....	42
Auswählen der Seitenausrichtung (Mac OS X) .....	43
Auswählen der Papiersorte (Mac OS X) .....	43
Drucken eines Deckblatts (Mac OS X) .....	43
Anpassen eines Dokuments auf Seitenformat (Mac OS X) .....	43
Erstellen einer Broschüre (Mac OS X) .....	44
Weitere Druckaufträge (Windows) .....	45
Abbrechen eines Druckjobs (Windows) .....	45
Auswählen des Papierformats (Windows) .....	45
Auswählen eines benutzerdefinierten Papierformats (Windows) .....	45
Drucken von Wasserzeichen (Windows) .....	46
Weitere Druckaufträge (Mac OS X) .....	47
Abbrechen eines Druckjobs (Mac OS X) .....	47
Auswählen des Papierformats (Mac OS X) .....	47
Auswählen eines benutzerdefinierten Papierformats (Mac OS X) .....	47
Drucken von Wasserzeichen (Mac OS X) .....	47
Erstellen dokumentenechter Ausdrücke .....	49
Verwenden von HP ePrint .....	50
Verwenden von AirPrint .....	51
Neudruck über USB .....	52
<b>4 Kopieren .....</b>	<b>53</b>
Erstellen einer einzelnen Kopie .....	54
Erstellen mehrerer Kopien .....	55
Kopieren einer mehrseitigen Vorlage .....	56
Sortieren eines Kopierjobs .....	57

Kopieren auf beiden Seiten (Duplex) .....	58
Verkleinern oder Vergrößern einer Kopie .....	59
Kopieren von Ausweisen .....	60
Optimieren der Kopierqualität .....	61
Anpassen der Helligkeit und Dunkelheit für Kopien .....	62
Kopieren im Entwurfsmodus .....	63
Einstellen des Papierformats und der Papiersorte für das Kopieren auf Spezialpapier .....	64
Festlegen neuer Standardkopiereinstellungen .....	65
Wiederherstellen der Standardeinstellungen für das Kopieren .....	66
<b>5 Scannen .....</b>	<b>67</b>
Scannen mit der Software HP Scan (Windows) .....	68
Scannen mit der Software HP Scan (Mac OS X) .....	69
Scannen auf ein USB-Flash-Laufwerk .....	70
Einrichten von Scannen in Netzwerkordner und Scannen in E-Mail .....	71
Scannen in einen Netzwerkordner .....	72
Scannen in eine E-Mail .....	73
Scannen mit Hilfe anderer Software .....	74
Scannen aus einer TWAIN-kompatiblen Anwendung .....	74
Scannen aus einem WIA-kompatiblen Programm .....	74
<b>6 Fax .....</b>	<b>75</b>
Anschließen des Faxgeräts an eine Telefonleitung .....	76
Einrichten eines Anrufbeantworters auf dem Faxgerät .....	76
Einrichten der Faxfunktion über ein Nebenstellentelefon .....	76
Einrichtung als eigenständiges Faxgerät .....	76
Konfigurieren der Uhrzeit, des Datums und der Kopfzeile des Faxgeräts .....	77
Verwenden des Bedienfelds .....	77
Verwenden des HP Assistenten für die Faxeinrichtung .....	77
Verwenden von Sonderzeichen in Faxkopfzeilen .....	77
Verwenden des Telefonbuchs .....	78
Verwenden des Bedienfelds zum Erstellen und Bearbeiten des Faxtelefonbuchs .....	78
Löschen von Telefonbucheinträgen .....	78
Erstellen und Bearbeiten von Kurzwahleinträgen .....	79
Löschen von Kurzwahleinträgen .....	80
Erstellen und Bearbeiten von Gruppenwahleinträgen .....	80
Löschen von Gruppenwahleinträgen .....	80
Konfigurieren von Sendeeinstellungen des Faxgeräts .....	82
Einrichten spezieller Wählzeichen und Optionen .....	82
So richten Sie ein Wählpräfix ein .....	82
So stellen Sie die Wahltonerkennung ein .....	82

Ton- oder Impulswahlverfahren .....	83
Einrichten der automatischen Wahlwiederholung und der Zeit zwischen Wahlwiederholungen .....	83
Festlegen von Hell/Dunkel und Auflösung .....	84
Festlegen der Standardeinstellung für Hell/Dunkel (Kontrast) .....	84
Festlegen der Auflösungseinstellungen .....	84
Festlegen von Abrechnungs_codes .....	85
Konfigurieren von Empfangseinstellungen des Faxgeräts .....	86
Festlegen der Faxweiterleitung .....	86
Festlegen des Rufannahmemodus .....	86
Sperrern oder Freigeben von Faxnummern .....	87
Festlegen der Anzahl von Ruftönen bis zur Rufannahme .....	87
Einrichten von Spezialtonfolgen .....	88
Einrichten von Benachrichtigungen für erhaltene Faxnachrichten auf einem Computer .....	89
Automatisches Verkleinern ankommender Faxe .....	89
Festlegen der Einstellungen für das erneute Drucken von Faxen .....	89
Festlegen der Faxtonlautstärke .....	89
Festlegen der Lautstärke für Alarm, Telefonleitung und Rufzeichen .....	90
Erstellen von Faxen mit Zeitstempel .....	90
Einrichten der privaten Empfangsfunktion .....	90
Einrichten des Faxabrufs .....	91
Faxen .....	92
Unterstützte Faxprogramme .....	92
Abbrechen von Faxen .....	92
Abbrechen des aktuellen Faxauftrags .....	92
Abbrechen ausstehender Faxaufträge .....	92
Löschen von Faxen aus dem Speicher .....	92
Verwenden des Faxgeräts in DSL-, PBX- oder ISDN-Systemen .....	93
DSL .....	93
Nebenstellenanlage .....	93
ISDN .....	93
Verwenden der Faxfunktion mit einem VoIP-Dienst .....	93
Die Faxe im Speicher bleiben bei einem Stromausfall erhalten .....	94
Sicherheitsbedenken bei der Verbindung interner Netzwerke mit öffentlichen Telefonleitungen .....	94
Senden von Faxen vom Flachbettscanner aus .....	94
Faxen über den Vorlageneinzug .....	95
Verwenden von Kurz- und Gruppenwahleinträgen .....	96
Senden von Faxen von der Software aus .....	96
Senden von Faxen über ein mit der Faxleitung verbundenes Telefon .....	98
Senden einer Faxnachricht mit Bestätigung .....	98



Planen der Faxesendung zu einem späteren Zeitpunkt .....	98
Senden eines Fax bestehend aus einem elektronischen und einem schriftlichen Dokument .....	100
Verwenden von Amtscodes, Kreditkarten oder Telefonkarten .....	100
Senden von Faxen ins Ausland .....	100
Drucken eines Faxes .....	101
Erneutes Drucken von Faxen .....	102
Automatischer beidseitiger Druck bei empfangenen Faxen .....	103
Empfangen von Faxen mit Faxtönen über die Telefonleitung .....	103
Empfangen von Faxnachrichten auf einem Computer .....	103
Drucken von gespeicherten Faxen bei aktivierter privater Empfangsfunktion .....	103
Lösen von Faxproblemen .....	104
Checkliste für die Fehlerbehebung beim Faxen .....	104
Faxaktivitätsbericht .....	106
Drucken des Faxfehlerberichts .....	106
Drucken aller Faxberichte .....	106
Drucken einzelner Faxberichte .....	106
Festlegen des Faxfehlerberichts .....	107
Festlegen des Fehlerkorrekturmodus .....	107
Ändern der Faxgeschwindigkeit .....	107
Faxfehlermeldungen .....	108
Fehlerbehebung beim Senden von Faxen .....	115
Auf dem Bedienfeld wird eine Fehlermeldung angezeigt .....	115
Die Meldung „Kommunikationsfehler“ wird angezeigt .....	115
Kein Wählton .....	116
Die Meldung „Fax belegt“ wird angezeigt .....	116
Die Meldung „Keine Faxantwort“ wird angezeigt .....	117
ADF-Papierstau .....	117
Die Meldung „Faxsp. voll.“ wird angezeigt .....	117
Scannerfehler .....	118
Auf dem Bedienfeld wird die Meldung „Bereit“ angezeigt, das Fax wird jedoch nicht gesendet .....	118
Auf dem Bedienfeld wird die Meldung „Speichern von Seite 1“ angezeigt und der Vorgang stoppt nach dieser Meldung .....	118
Faxe können empfangen, jedoch nicht gesendet werden .....	118
Das Gerät ist kennwortgeschützt .....	119
Die Verwendung der Faxfunktionen über das Bedienfeld ist nicht möglich .....	119
Kurzwahleinträge können nicht verwendet werden .....	119
Gruppenwahleinträge können nicht verwendet werden .....	119
Bei dem Versuch, ein Fax zu senden, erhalten Sie eine Fehleransage des Telefonanbieters .....	120

Es können keine Faxe gesendet werden, wenn ein Telefon am Produkt angeschlossen ist .....	120
Fehlerbehebung beim Empfangen von Faxen .....	120
Das Fax reagiert nicht .....	121
Das Fax verfügt über eine gesonderte Telefonleitung .....	121
An das Produkt ist ein Anrufbeantworter angeschlossen .....	121
An das Produkt ist ein Telefonhörer angeschlossen .....	122
Die Einstellung Rufannahmemodus ist auf die Einstellung Manuell festgelegt .....	122
Die Faxleitung bietet Voicemail .....	122
Das Produkt ist an einen DSL-Telefondienst angeschlossen .....	123
Das Produkt verwendet einen Fax over IP- oder VoIP-Dienst .....	123
Auf dem Bedienfeld wird eine Fehlermeldung angezeigt .....	123
Die Meldung „Kein Fax erkannt“ wird angezeigt .....	123
Die Meldung „Kommunikationsfehler“ wird angezeigt .....	124
Die Meldung „Faxsp. voll.“ wird angezeigt .....	124
Die Meldung „Fax belegt“ wird angezeigt .....	125
Ein empfangenes Fax wird nicht gedruckt .....	125
Die Funktion „Empfang privat“ ist aktiviert. ....	125
Der Absender empfängt ein Besetztzeichen .....	125
An das Produkt ist ein Telefonhörer angeschlossen .....	125
Es wird ein Splitter verwendet .....	126
Kein Wählton .....	126
Das Senden und Empfangen von Faxen ist an einer Nebenstellenanlage nicht möglich .....	126
Beheben allgemeiner Faxprobleme .....	126
Faxe werden nur langsam gesendet .....	126
Faxqualität ist schlecht .....	127
Fax wird abgeschnitten oder auf zwei Seiten gedruckt .....	127

## **7 Verwaltung und Wartung ..... 129**

Verwenden des HP Dienstprogramms für die Neukonfiguration zur Änderung der Geräteverbindung .....	130
Einrichten von HP Wireless Direct Printing .....	131
Verwenden der HP Web Services-Anwendungen .....	132
Konfigurieren der IP-Netzwerkeinstellungen .....	133
Abrufen oder Ändern der Netzwerkeinstellungen .....	133
Manuelles Konfigurieren von IPv4-TCP/IP-Parametern über das Bedienfeld .....	133
Umbenennen des Geräts in einem Netzwerk .....	133
Verbindungsgeschwindigkeit und Duplexeinstellungen .....	135
Toolbox für HP Gerät (Windows) .....	136
HP Dienstprogramm für Mac OS X .....	138

Öffnen des HP Dienstprogramms .....	138
Funktionen des HP Dienstprogramms .....	138
HP Web Jetadmin .....	139
Sicherheitsfunktionen des Geräts .....	140
Diebstahlsicherung .....	140
Festlegen oder Ändern des Gerätekenneworts .....	140
Energiespareinstellungen .....	141
Drucken im EconoMode .....	141
Festlegen der Bereitschaftseinstellung .....	141
Einrichten des Intervalls für das automatische Herunterfahren .....	141
Drucken nach Ablauf der geschätzten Gebrauchsdauer einer Tonerpatrone .....	143
Aktivieren oder Deaktivieren der Einstellungen für den Status „fast leer“ .....	143
Aufbewahrung und Recycling von Verbrauchsmaterial .....	145
Recycling von Verbrauchsmaterial .....	145
Aufbewahrung von Tonerpatronen .....	145
Anleitungen für den Austausch .....	146
Austausch der Tonerpatrone .....	146
Speicher .....	148
Aktualisieren der Firmware .....	149
Manuelles Aktualisieren der Firmware .....	149
Einrichten von automatischen Firmware-Aktualisierungen durch das Gerät .....	149
<b>8 Beheben von Problemen .....</b>	<b>151</b>
Checkliste für die Fehlerbehebung .....	152
Schritt 1: Überprüfen der ordnungsgemäßen Konfiguration des Druckers .....	152
Schritt 2: Überprüfen der Kabel- oder Drahtlos-Verbindung .....	152
Schritt 3: Überprüfen des Bedienfelds auf Fehlermeldungen .....	153
Schritt 4: Prüfen des Papiers .....	153
Schritt 5: Prüfen der Software .....	153
Schritt 6: Testen der Druckfunktion .....	153
Schritt 7: Testen der Kopierfunktion .....	153
Schritt 8: Überprüfen der Tonerpatrone .....	153
Schritt 9: Versuch, einen Druckjob von einem Computer aus zu senden .....	154
Schritt 10: Überprüfen, ob sich das Gerät im Netzwerk befindet .....	154
Wiederherstellen der werkseitigen Standardeinstellungen .....	155
Hilfesystem zum Bedienfeld .....	156
Interpretieren von Bedienfeldmeldungen .....	157
Meldungstypen des Bedienfeldes .....	157
Bedienfeldmeldungen .....	157
49 Fehler, Ein- & ausschalt .....	157
50.x Fixierfehler .....	157

51.XX Fehler .....	158
54.XX Fehler .....	158
55.X Fehler .....	158
57 Lüfterfehler, Ein- & ausschalt .....	158
59.X Fehler .....	159
79 Fehler, Ein- & ausschalt .....	159
79 Servicefehler .....	159
Druckfehler, drücken Sie [OK]. Erneuter Fehler: ein- und aussch. ....	159
Duplex manuell, Fach 1 laden, OK drücken. ....	160
Fach <X> <TYP> <FORMAT> laden .....	160
Fach <X> laden [OK] für verfügbare Medien drücken .....	160
Fach 1 laden, <NORMAL> <FORMAT>/Reinigungsmodus, mit [OK] starten .....	160
Fach 1 laden, <TYP> <FORMAT>, [OK], um verfügbaren Medien zu verwenden .....	160
Fehldruck, [OK] drücken .....	161
Gebrauchte schwarze Patrone eingesetzt Zum Fortfahren auf [OK] drücken .....	161
Gerätefehler [OK] drücken .....	161
Hintere Klappe offen .....	161
HP Original-Verbrauchsmaterial eingesetzt .....	162
Inkompatible schwarze Patrone .....	162
Klappe offen .....	162
Manuelle Zufuhr <FORMAT> <TYP>, [OK], um verfügbaren Medien zu verwenden ...	162
Nicht unterstützte schwarze Patrone Zum Fortfahren auf [OK] drücken .....	162
Patrone Schwarz bald leer .....	163
Patrone Schwarz einsetzen .....	163
Patrone Schwarz fast leer .....	163
Schwarze Patrone ersetzen .....	163
Stau in Fach 1. Stau beseitigen und OK drücken. ....	164
Treiber ung. [OK] drücken .....	164
Unerwartetes Format in Fach <X> <Format> einlegen [OK] drücken .....	164
Verpackungsmaterial von Tonerpatrone entfernen .....	164
Wird gereinigt .....	164
Zu wenig Speicher Drücken Sie auf OK. ....	164
Das Papier wird falsch eingezogen oder staut sich .....	166
Das Gerät zieht kein Papier ein .....	166
Das Gerät zieht mehrere Blatt Papier ein .....	166
Vermeiden von Papierstaus .....	166
Beseitigen von Papierstaus .....	167
Papierstau-Positionen .....	167
Beseitigen von Medienstaus im Vorlageneinzug .....	168
Beheben Sie den Stau in Fach 1 .....	169
Beheben Sie den Stau in Fach 2 .....	171

Beheben Sie den Stau im optionalen Fach 3 .....	173
Beheben von Papierstaus im Ausgabefach .....	174
Beseitigen Sie den Papierstau im Bereich des Duplexers .....	174
Beheben Sie den Papierstau im Fixierbereich .....	175
Verbesserung der Druckqualität .....	177
Überprüfen der Papiersorteneinstellung (Windows) .....	177
Überprüfen der Papiersorteneinstellung (Mac OS X) .....	177
Überprüfen des Status der Tonerpatrone .....	178
Drucken der Statusseite für Verbrauchsmaterial .....	178
Überprüfen des Status des Verbrauchsmaterials .....	178
Drucken einer Reinigungsseite .....	178
Überprüfen der Tonerpatrone auf Schäden .....	178
Überprüfen des Papiers und der Druckumgebung .....	179
Verwenden von Papier, das den HP Spezifikationen entspricht .....	179
Überprüfen der Umgebungsbedingungen des Druckers .....	180
Überprüfen der Einstellungen für den Druckjob .....	180
Überprüfen der EconoMode-Einstellung .....	180
Verwenden des Druckertreibers, der Ihren Druckanforderungen am meisten gerecht wird .....	180
Lösen von Problemen mit der Kopierqualität .....	182
Überprüfen des Scannerglases auf Schmutz und Flecken .....	182
Überprüfen der Papiereinstellungen .....	183
Optimieren für Text oder Grafiken .....	183
Randloses Kopieren .....	184
Reinigen der Walzen und der Trennvorrichtung des Vorlageneinzugs .....	184
Lösen von Problemen mit der Scanqualität .....	186
Überprüfen des Scannerglases auf Schmutz und Flecken .....	186
Überprüfen der Auflösungseinstellungen .....	186
Überprüfen der Farbeinstellungen .....	187
Optimieren für Text oder Grafiken .....	187
Reinigen der Walzen und der Trennvorrichtung des Vorlageneinzugs .....	188
Fehler beim Scannen in E-Mails beheben .....	190
Keine Verbindung zum E-Mail-Server .....	190
E-Mail fehlgeschlagen .....	190
Scannen nicht möglich .....	190
Fehlerbehebung beim Scannen in Netzwerkordnern .....	191
Der Scan ist fehlgeschlagen .....	191
Lösen von Problemen mit der Faxqualität .....	192
Überprüfen des Scannerglases auf Schmutz und Flecken .....	192
Überprüfen der Auflösungseinstellung zum Senden von Faxen .....	192
Optimieren für Text oder Grafiken .....	193
Überprüfen der Fehlerkorrektureinstellungen .....	193

Senden an ein anderes Faxgerät .....	194
Reinigen der Walzen und der Trennvorrichtung des Vorlageneinzugs .....	194
Überprüfen der Seitenformateinstellung .....	195
Überprüfen des Faxgeräts des Absenders .....	195
Durchführen eines Faxdiagnosetests .....	196
Das Gerät druckt nicht oder nur langsam .....	197
Das Gerät druckt nicht .....	197
Das Gerät druckt langsam .....	197
Beheben von Fehlern beim Neudruck über USB .....	199
Das Menü „USB-Flash-Laufwerk“ wird nicht geöffnet, wenn USB-Zubehör angeschlossen ist ...	199
Die Datei wird nicht vom USB-Speicherzubehör gedruckt .....	199
Die Datei, die Sie drucken möchten, wird nicht im Menü „USB-Flash-Laufwerk“ aufgeführt .....	200
Beheben von Direktverbindungsproblemen .....	201
Lösen von Problemen in drahtgebundenen Netzwerken .....	202
Unzureichende physische Verbindung .....	202
Der Computer verwendet die falsche IP-Adresse für das Gerät .....	202
Der Computer kann nicht mit dem Gerät kommunizieren .....	202
Das Gerät verwendet falsche Verbindungs- oder Duplexeinstellungen für das Netzwerk .....	203
Neue Softwareprogramme können Kompatibilitätsprobleme verursachen .....	203
Ihr Computer oder Ihre Arbeitsstation sind möglicherweise nicht richtig eingerichtet .....	203
Das Gerät ist deaktiviert, oder die Netzwerkeinstellungen sind falsch .....	203
Beheben von Problemen mit dem drahtlosen Netzwerk .....	204
Checkliste für die drahtlose Verbindung .....	204
Nach Abschluss der drahtlosen Konfiguration druckt das Gerät nicht .....	204
Das Gerät druckt nicht, und auf dem Computer ist eine Firewall eines Drittanbieters installiert .....	205
Die drahtlose Verbindung funktioniert nicht mehr, nachdem die Position des drahtlosen Routers oder des Geräts verändert wurde .....	205
Der Anschluss mehrerer Computer an das drahtlose Gerät ist nicht möglich .....	205
Beim Anschluss an ein VPN wird die Verbindung des drahtlosen Geräts unterbrochen .....	205
Das Netzwerk erscheint nicht in der Liste der drahtlosen Netzwerke .....	206
Das drahtlose Netzwerk funktioniert nicht .....	206
Durchführen eines Diagnosetests für ein drahtloses Netzwerk .....	206
Reduzieren von Störungen in einem drahtlosen Netzwerk .....	206
Beheben von Problemen mit der Gerätesoftware unter Windows .....	208
Im Ordner „Drucker“ ist kein Druckertreiber für das Gerät zu finden .....	208
Bei der Softwareinstallation wurde eine Fehlermeldung angezeigt .....	208
Der Drucker befindet sich im Bereitschaftsmodus, druckt jedoch nicht .....	208
Beheben von Problemen mit der Gerätesoftware unter Mac OS X .....	210
Der Druckertreiber ist nicht in der Druck- & Fax- oder Druck- & Scan-Liste aufgeführt .....	210

Der Gerätenamen wird nicht in der Geräteliste der Druck- & Fax- oder Druck- & Scan-Liste angezeigt .....	210
Das ausgewählte Gerät wird vom Druckertreiber nicht automatisch in der Druck- & Fax- oder Druck- & Scan-Liste eingerichtet .....	210
Ein Druckjob wurde nicht an das gewünschte Gerät gesendet .....	211
Bei USB-Verbindungen wird das Gerät nicht in der Druck- & Fax- oder Druck- & Scan-Liste angezeigt, nachdem der Treiber ausgewählt wurde. ....	211
Sie verwenden einen generischen Druckertreiber, wenn eine USB-Verbindung aufgebaut wurde .....	211
Entfernen von Software (Windows) .....	212
Entfernen von Software (Mac OS X) .....	213
<b>9 Verbrauchsmaterial und Zubehör .....</b>	<b>215</b>
Bestellen von Teilen, Zubehör und Verbrauchsmaterialien .....	216
HP Richtlinien für nicht von HP hergestelltes Verbrauchsmaterial .....	216
HP Website zum Schutz vor Fälschungen .....	216
<b>Index .....</b>	<b>217</b>





---

# 1 Produkteinführung

- [Druckeransichten](#)
- [Drucken von Geräteberichten](#)
- [Hinweis zur Druckerfreigabe](#)

# Druckeransichten

## Vorderansicht des Geräts

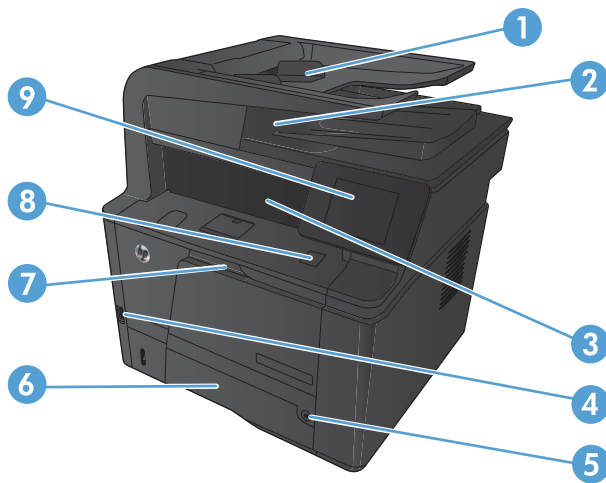

1	Vorlageneinzug
2	Doppelkopf-Scanner
3	Ausgabefach
4	Direktdruck-USB-Anschluss
5	Netztaaste
6	Fach 2
7	Fach 1
8	Knopf zum Öffnen der vorderen Klappe
9	Farb-Touchscreen mit Bedienfeld

## Rückansicht des Geräts

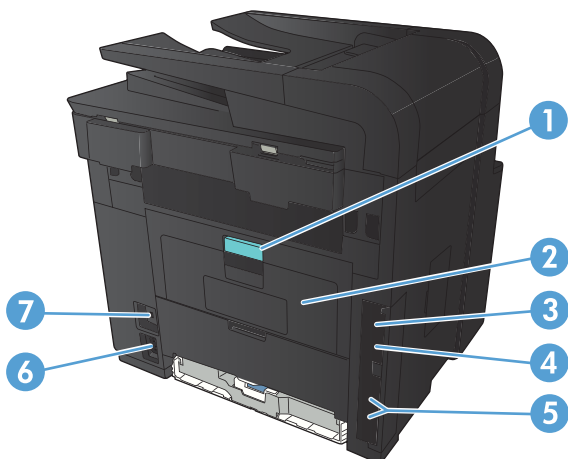

1	Hintere Papierstauklappe
2	Klappe für geraden Papierpfad
3	High-Speed-USB 2.0-Anschluss
4	Netzwerkanschluss
5	Fax- und Telefonanschlüsse
6	Netzanschluss
7	Öffnung für Kabel-Sicherheitsperre

## Position der Serien- und Modellnummer

Der Aufkleber mit der Seriennummer und der Gerätemodellnummer befindet sich an der Rückseite des Geräts.

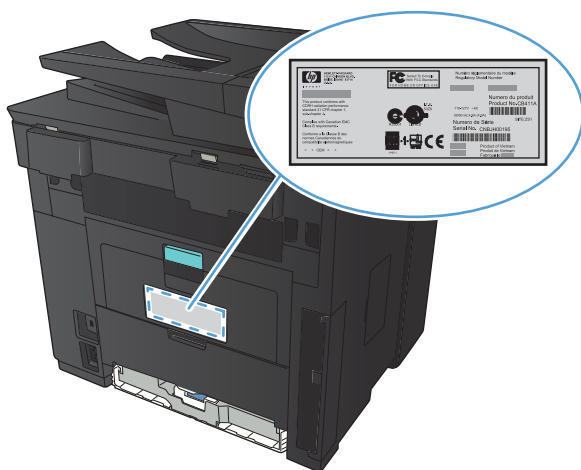

## Bedienfeldanordnung

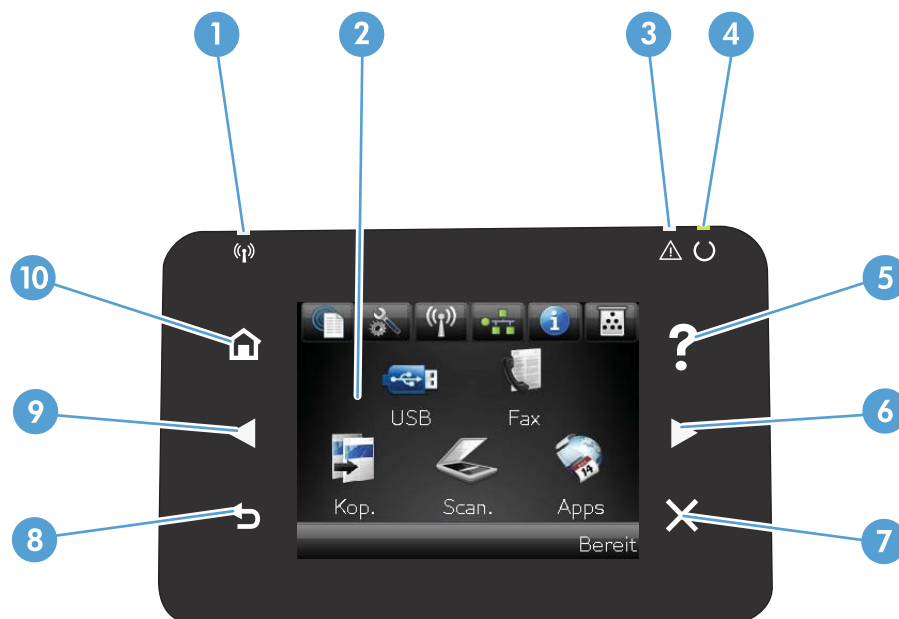





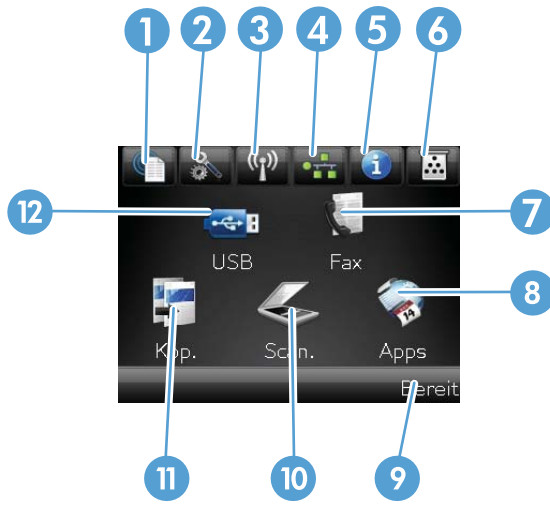

1	Touchscreen-Anzeige
2	Taste Hilfe und zugehörige LED: bietet Zugriff auf das Hilfesystem zum Bedienfeld.
3	Pfeiltaste nach rechts und zugehörige LED: bewegt den Cursor nach rechts oder verschiebt das Anzeigebild auf den nächsten Bildschirm. <b>HINWEIS:</b> Diese Taste leuchtet nur, wenn diese Funktion für den aktuellen Bildschirm zur Verfügung steht.
4	Taste Abbrechen und zugehörige LED: setzt Einstellungen zurück, bricht den aktuellen Job ab oder beendet den aktuellen Bildschirm. <b>HINWEIS:</b> Diese Taste leuchtet nur, wenn diese Funktion für den aktuellen Bildschirm zur Verfügung steht.
5	LED Drahtlos: zeigt an, dass das drahtlose Netzwerk deaktiviert ist. Die LED blinkt, während das Gerät eine Verbindung zum drahtlosen Netzwerk aufbaut (nur HP LaserJet Pro 400 MFP M425dw).
6	LED Achtung: zeigt an, dass ein Problem mit dem Gerät vorliegt.
7	LED Bereit: zeigt die Bereitschaft des Geräts an.
8	Taste Zurück und zugehörige LED: wechselt zum vorherigen Bildschirm. <b>HINWEIS:</b> Diese Taste leuchtet nur, wenn diese Funktion für den aktuellen Bildschirm zur Verfügung steht.
9	Pfeiltaste nach links und zugehörige LED: bewegt den Cursor nach links. <b>HINWEIS:</b> Diese Taste leuchtet nur, wenn diese Funktion für den aktuellen Bildschirm zur Verfügung steht.
10	Taste Home und zugehörige LED: öffnet den Home-Bildschirm.

## Home-Bildschirm des Bedienfelds

Über den Home-Bildschirm können Sie auf die Produktfunktionen zugreifen und den Status des Produkts einsehen.

 **HINWEIS:** Je nach Konfiguration des Produkts können unterschiedliche Funktionen auf dem Home-Bildschirm angezeigt werden. Möglicherweise wird das Layout bei einigen Sprachen auch umgekehrt dargestellt.



- |    |  |
|----|--|
| 1  | Schaltfläche Web Services  : ermöglicht schnellen Zugriff auf Funktionen der HP Web Services, einschließlich HP ePrint.<br><br>HP ePrint ist ein Tool, das Dokumente druckt, indem es ein beliebiges E-Mail-fähiges Gerät verwendet, um die Dokumente an die E-Mail-Adresse des Geräts zu senden.                   |
| 2  | Schaltfläche Setup  : bietet Zugriff auf die Hauptmenüs.  |
| 3  | Schaltfläche Drahtlos  : bietet Zugriff auf das <b>Drahtlos-Menü</b> und die Wireless-Statusinformationen (nur HP LaserJet Pro 400 MFP M425dw)<br><br><b>HINWEIS:</b> Wenn Sie mit einem drahtlosen Netzwerk verbunden sind, werden statt dieses Symbols mehrere Balken zur Anzeige der Signalstärke dargestellt. |
| 4  | Schaltfläche Netzwerk  : bietet Zugriff auf die Netzwerkeinstellungen und -informationen. Auf dem Bildschirm für Netzwerkeinstellungen können Sie die Seite <b>Netzwerkübersicht</b> drucken.   |
| 5  | Schaltfläche Informationen  : liefert Informationen zum Gerätestatus. Auf dem Bildschirm der Statusübersicht können Sie die Seite <b>Konfigurationsbericht</b> drucken.   |
| 6  | Schaltfläche Verbrauchsmaterial  : bietet Informationen zum Status der Verbrauchsmaterialien. Auf dem Bildschirm der Verbrauchsmaterialienübersicht können Sie die Seite <b>Zubehörstatus</b> drucken.  |
| 7  | Schaltfläche <b>Faxen</b> : bietet Zugriff auf die Funktion <b>Faxen</b> .   |
| 8  | Schaltfläche <b>Apps</b> : ermöglicht Zugriff auf das Menü <b>Apps</b> , um Dokumente direkt aus Webanwendungen zu drucken, die Sie von der HP ePrintCenter-Website unter <a href="http://www.hpprintcenter.com">www.hpprintcenter.com</a> heruntergeladen haben.  |
| 9  | Gerätestatus   |
| 10 | Schaltfläche <b>Scannen</b> : bietet Zugriff auf die Scanfunktion.   |
| 11 | Schaltfläche <b>Kopieren</b> : bietet Zugriff auf die Kopierfunktion.  |
| 12 | Schaltfläche <b>USB</b> : bietet Zugriff auf das Menü <b>USB-Flash-Laufwerk</b> .  |

# Drucken von Geräteberichten

Die Geräteberichte befinden sich im Gerätespeicher. Mit Hilfe dieser Seiten können Sie Probleme mit dem Gerät analysieren und beheben.

 **HINWEIS:** Wenn die Sprache des Geräts bei der Installation nicht richtig festgelegt wurde, kann sie manuell geändert werden, damit die Informationsseiten in einer der unterstützten Sprachen gedruckt werden. Ändern Sie die Sprache am Bedienfeld über das Menü [System-Setup](#) oder mit dem integrierten Webserver

Über das Menü [Berichte](#) können Sie mehrere Informationsseiten zu dem Gerät ausdrucken.

1. Berühren Sie auf dem Bedienfeld des Geräts auf dem Home-Bildschirm die Schaltfläche [Setup](#) .
2. Wählen Sie die Schaltfläche [Berichte](#).
3. Wählen Sie den Namen des Berichts aus, den Sie drucken möchten.

Menüoption	Beschreibung
<a href="#">Demoseite</a>	Druckt eine Seite, um die Druckqualität zu veranschaulichen.
<a href="#">Menüstruktur</a>	Druckt eine Übersicht mit allen Menüoptionen des Bedienfelds. Die aktiven Einstellungen für jedes Menü sind aufgeführt.
<a href="#">Konfigurationsbericht</a>	Druckt eine Liste aller Produkteinstellungen. Wenn das Produkt mit einem Netzwerk verbunden ist, zählen dazu auch Netzwerkinformationen.
<a href="#">Zubehörstatus</a>	Druckt den Status der einzelnen Tonerpatronen einschließlich der folgenden Informationen: <ul style="list-style-type: none"><li>• Verbleibende Gebrauchsdauer der Druckpatrone in Prozent (geschätzt)</li><li>• Verbleibende Seiten (geschätzt)</li><li>• Teilenummern für HP Tonerpatronen</li><li>• Anzahl der gedruckten Seiten</li></ul>
<a href="#">Netzwerkübersicht</a>	Druckt eine Liste aller Produktnetzwerkeinstellungen.
<a href="#">Verbrauchsseite</a>	Druckt eine Seite, die PCL-Seiten, PCL 6-Seiten, PS-Seiten, im Drucker gestaute oder falsch eingezogene Seiten, Monochrom- (Schwarzweiß-) oder Farbseiten sowie die Seitenanzahl auflistet
<a href="#">PCL-Schriftartenliste</a>	Druckt eine Liste aller installierten PCL-Schriftarten.
<a href="#">PS-Schriftartenliste</a>	Druckt eine Liste aller installierten PS-Schriftarten (PostScript)
<a href="#">PCL6-Schriftenliste</a>	Druckt eine Liste aller installierten PCL6-Schriftarten
<a href="#">Service-Seite</a>	Druckt den Servicebericht

## Hinweis zur Druckerfreigabe

HP unterstützt keine Peer-to-Peer-Netzwerke, da es sich dabei um eine Funktion der Microsoft-Betriebssysteme und nicht der HP Druckertreiber handelt. Weitere Informationen finden Sie auf der Microsoft-Website [www.microsoft.com](http://www.microsoft.com).





---

## 2 Papierfach

- [Unterstützte Papierformate](#)
- [Unterstützte Papiersorten](#)
- [Beladen der Zufuhrfächer](#)

# Unterstützte Papierformate

Dieses Gerät unterstützt eine Vielzahl von Papier- und Druckmedienformaten.



**HINWEIS:** Sie erzielen die besten Ergebnisse, wenn Sie vor dem Drucken das Format und den Typ des verwendeten Druckmediums im Druckertreiber auswählen.

**Tabelle 2-1 Unterstützte Papier- und Druckmedienformate**

Format und Abmessungen	Fach 1	Fach 2	Optionales 500-Blatt-Fach 3	Duplexeinheit
Letter 216 x 279 mm	✓	✓	✓	✓
Legal 216 x 356 mm	✓	✓	✓	✓
A4 210 x 297 mm	✓	✓	✓	✓
A5 148 x 210 mm	✓	✓	✓	
A6 105 x 148 mm	✓	✓	✓	
B5 JIS 182 x 257 mm	✓	✓	✓	
Executive 184 x 267 mm	✓	✓	✓	
Postkarte (JIS) 100 x 148 mm	✓			
Doppelte Postkarte (JIS) 148 x 200 mm	✓			
16K 184 x 260 mm	✓			
16K 195 x 270 mm	✓			
16K 197 x 273 mm	✓			
8,5 × 13 216 x 330 mm	✓	✓	✓	
Umschlag Commercial Nr. 10 105 x 241 mm	✓			

**Tabelle 2-1 Unterstützte Papier- und Druckmedienformate (Fortsetzung)**

<b>Format und Abmessungen</b>	<b>Fach 1</b>	<b>Fach 2</b>	<b>Optionales 500-Blatt- Fach 3</b>	<b>Duplexeinheit</b>
Umschlag B5 ISO 176 x 250 mm	✓			
Umschlag C5 ISO 162 x 229 mm	✓			
Umschlag DL ISO 110 x 220 mm	✓			
Umschlag Monarch 98 x 191 mm	✓			
Benutzerdefiniert 76 × 127 mm bis 216 × 356 mm	✓			

## Unterstützte Papiersorten

Eine vollständige Liste der HP Markenpapiersorten, die von diesem Gerät unterstützt werden, finden Sie unter [www.hp.com/support/ljm425series](http://www.hp.com/support/ljm425series).

Papiertyp (Bedienfeld)	Papiertyp (Druckertreiber)	Fach 1	Fach 2	Optionales 500-Blatt-Fach 3	Duplex-einheit
<b>NORMAL</b>	<b>Normalpapier</b>	✓	✓	✓	✓
<b>HP EcoSMART Lite</b>	<b>HP EcoSMART Lite</b>	✓	✓	✓	✓
<b>LEICHT 60–74 g</b>	<b>Leicht 60–74 g</b>	✓	✓	✓	✓
<b>MITTLERES GEWICHT 96–110 g</b>	<b>Mittleres Gewicht</b>	✓	✓	✓	✓
<b>SCHWER 111–130 g</b>	<b>Schwer 111–130 g</b>	✓	✓	✓	
<b>SEHR SCHWER 131–175 g</b>	<b>Sehr schwer 131–175 g</b>	✓			
<b>TRANSPARENTFOLIE</b>	<b>Laser-Transparentfolie für Schwarzweißdruck</b>	✓	✓	✓	
<b>ETIKETTEN</b>	<b>Etiketten</b>	✓			
<b>BRIEFKOPF</b>	<b>Briefkopf</b>	✓	✓	✓	✓
<b>VORGEDRUCKT</b>	<b>Vorgedrucktes Papier</b>	✓	✓	✓	✓
<b>GELOCHT</b>	<b>Gelochtes Papier</b>	✓	✓	✓	✓
<b>FARBE</b>	<b>Farbiges Papier</b>	✓	✓	✓	✓
<b>RAU</b>	<b>Raues Papier</b>	✓	✓	✓	
<b>SCHREIBM.-PAPIER</b>	<b>Schreibmaschinenpapier</b>	✓	✓	✓	✓
<b>RECYCELT</b>	<b>Recyclingpapier</b>	✓	✓	✓	✓
<b>UMSCHLAG</b>	<b>Umschlag</b>	✓			

# Beladen der Zufuhrfächer

## Einlegen in Fach 1

1. Öffnen Sie Fach 1, und ziehen Sie die Fachverlängerung heraus.

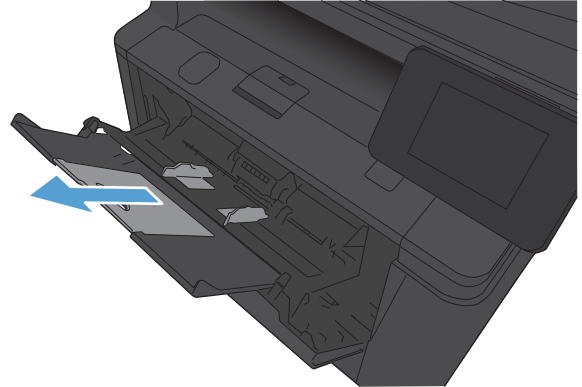

2. Klappen Sie bei langem Papier die Verlängerung aus, damit das Papier sicher im Fach sitzt.

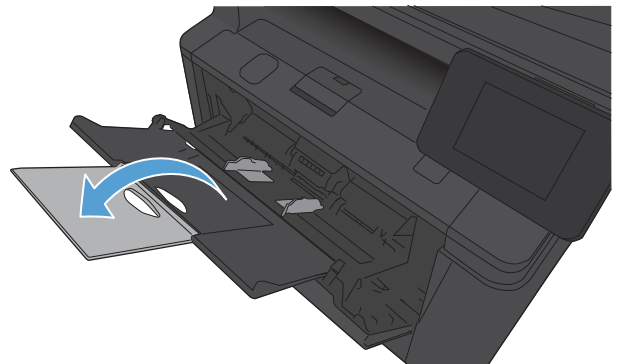

3. Legen Sie den Papierstapel in Fach 1 ein, und richten Sie die Papierführungen am Stapel aus.

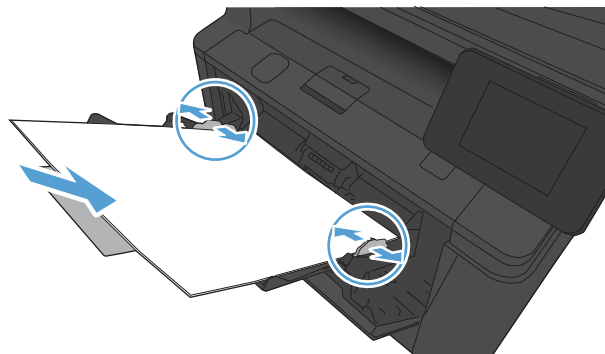

4. Schieben Sie den Papierstapel bis zum Anschlag in das Fach hinein.

## Einlegen in Fach 2

1. Ziehen Sie das Fach aus dem Drucker heraus.

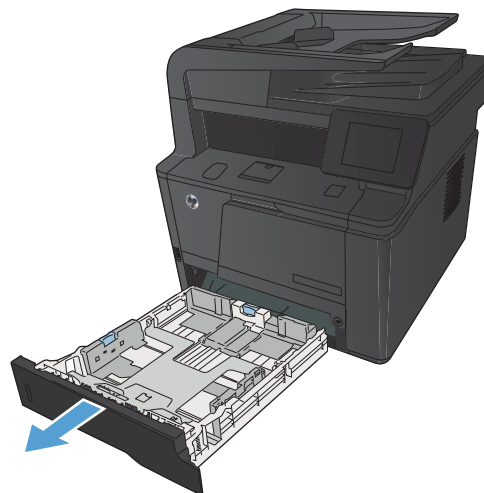

2. Fahren Sie die seitliche und obere Papierführung aus, indem Sie die blauen Laschen nach außen drücken.

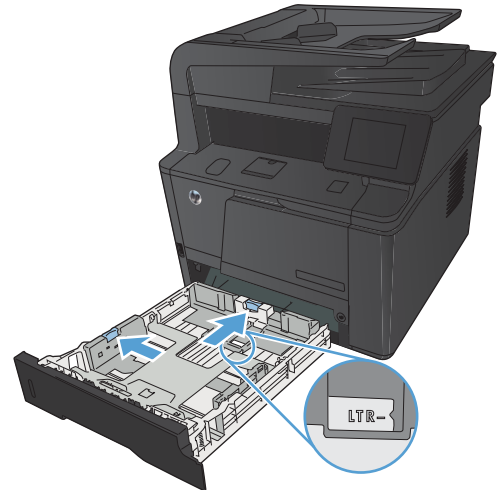

3. Zum Einlegen von Papier des Formats „Legal“ verlängern Sie das Fach, indem Sie den Entriegelungsknopf an der Rückseite des Fachs nach innen drücken und die Rückseite des Fachs nach außen ziehen.

**HINWEIS:** Wenn das Fach mit Papier des Formats Legal befüllt ist, ist es gegenüber dem ursprünglichen Zustand um ca. 70 mm verlängert.

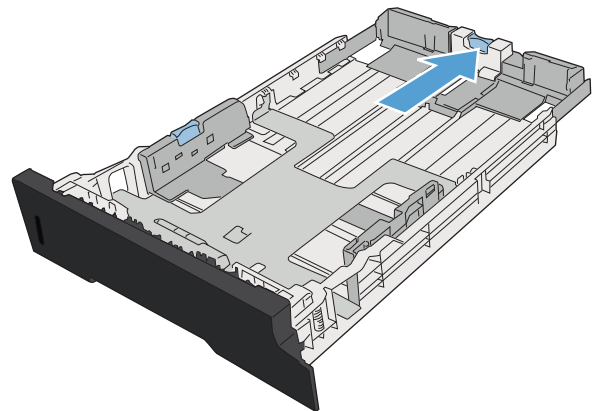

4. Legen Sie das Papier in das Fach ein, und stellen Sie sicher, dass es an allen vier Ecken flach aufliegt. Stellen Sie die Führungen für Papierlänge und -breite so ein, dass sie am Papierstapel anliegen.

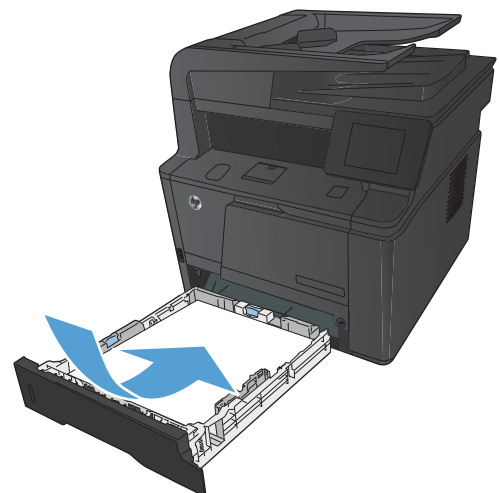

5. Drücken Sie das Papier nach unten, um sicherzustellen, dass sich der Papierstapel unter den Höhenbegrenzungsmarken an der rechten Seite und an der Rückseite des Fachs befindet.

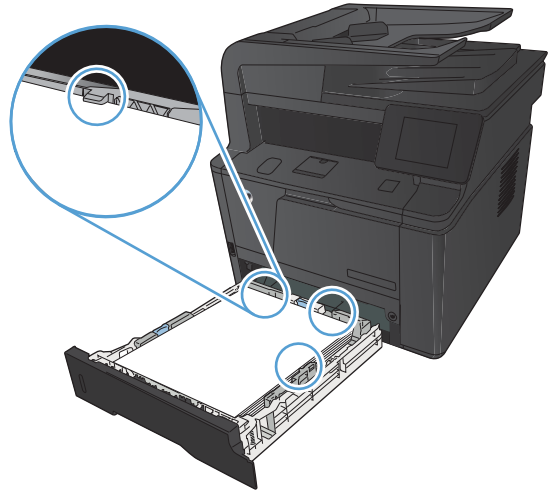

6. Schieben Sie das Fach in das Gerät.

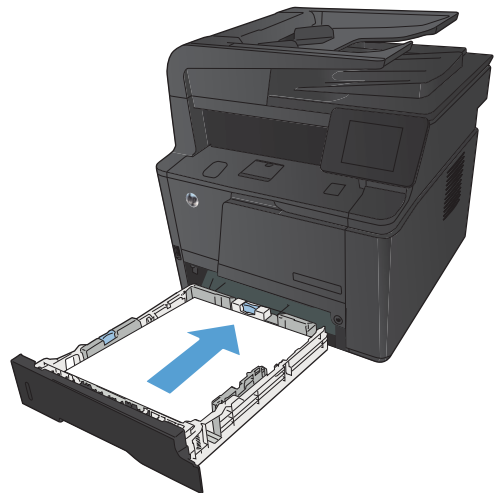

## Optionales Fach 3 laden

1. Ziehen Sie das Fach aus dem Drucker heraus.

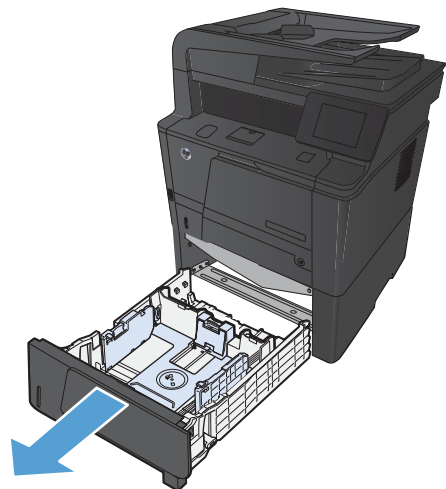



2. Fahren Sie die seitliche und obere Papierführung aus, indem Sie die blauen Laschen nach außen drücken.

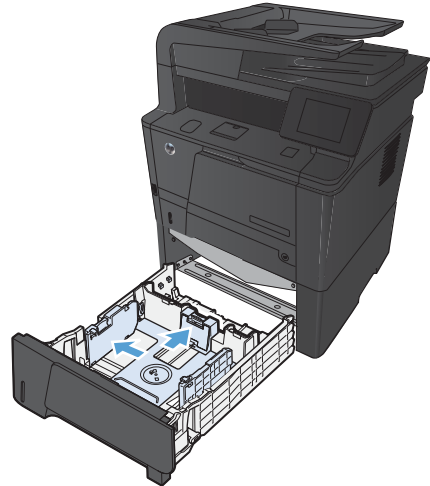

3. Zum Einlegen von Papier des Formats „Legal“ verlöngern Sie das Fach, indem Sie den Entriegelungsknopf an der Röckseite des Fachs nach innen dröcken und die Röckseite des Fachs nach auöen ziehen.

**HINWEIS:** Wenn das Fach mit Papier des Formats Legal befüllt ist, ist es gegenöber dem ursprönglichen Zustand um ca. 70 mm verlöngert.

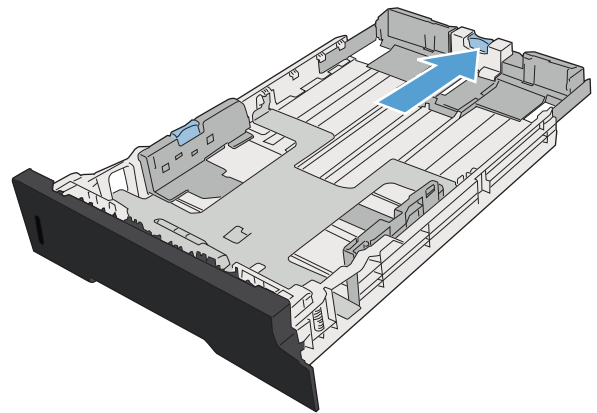

4. Legen Sie das Papier in das Fach ein, und stellen Sie sicher, dass es an allen vier Ecken flach aufliegt. Stellen Sie die Föhrungen föur Papierlönge und -breite so ein, dass sie am Papierstapel anliegen.

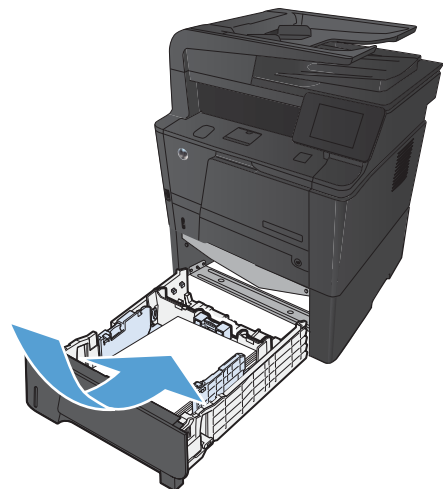

5. Drücken Sie das Papier nach unten, um sicherzustellen, dass sich der Papierstapel unter den Höhenbegrenzungsmarken am Ende des Fachs befindet.

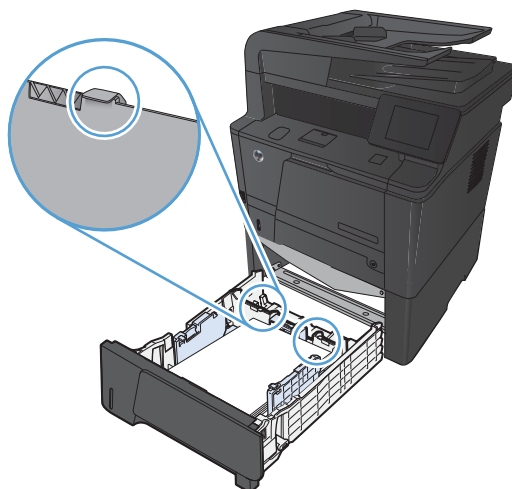

6. Schieben Sie das Fach in das Gerät.

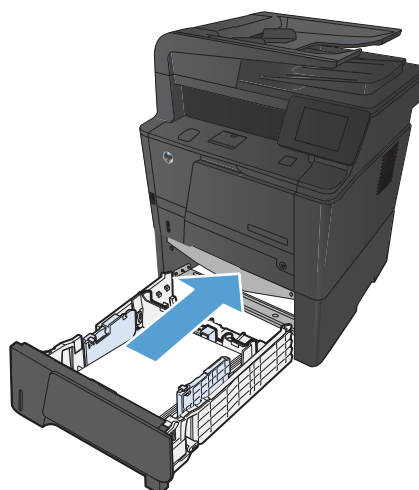

---

# 3 Drucken

- [Unterstützte Druckertreiber \(Windows\)](#)
- [Ändern der Druckjobeinstellungen \(Windows\)](#)
- [Ändern der Druckjobeinstellungen \(Mac OS X\)](#)
- [Druckaufträge für Windows](#)
- [Druckaufträge für Mac OS X](#)
- [Weitere Druckaufträge \(Windows\)](#)
- [Weitere Druckaufträge \(Mac OS X\)](#)
- [Erstellen dokumentenechter Ausdrücke](#)
- [Verwenden von HP ePrint](#)
- [Verwenden von AirPrint](#)
- [Neudruck über USB](#)

## Unterstützte Druckertreiber (Windows)

Druckertreiber ermöglichen den Zugriff auf die Gerätefunktionen und die Kommunikation des Computers mit dem Gerät (unter Verwendung einer Druckersprache). Hinweise zu weiterer Software und anderen Sprachen finden Sie in den Installationshinweisen und Readme-Dateien auf der im Lieferumfang des Produkts enthaltenen CD-ROM.

### Beschreibung Treiber HP PCL 6

- Wird automatisch bei der Installation der Geräte-Software installiert
- Als Standardtreiber im Lieferumfang enthalten
- Empfohlen für das Drucken in allen unterstützten Windows-Umgebungen
- Ermöglicht insgesamt die höchsten Geschwindigkeiten, die beste Druckqualität und die umfassendsten Gerätefunktionen für die meisten Benutzer
- Entwicklung unter Berücksichtigung des Windows Graphic Device Interface (GDI) für optimale Druckgeschwindigkeit in Windows-Umgebungen
- Möglicherweise nicht vollständig mit Drittanbieter- und kundenspezifischen Softwareprogrammen kompatibel, die auf der Basis von PCL5 funktionieren

### Beschreibung Treiber HP UPD PS

- Kann von der Website [www.hp.com/support/ljm425series](http://www.hp.com/support/ljm425series) heruntergeladen werden
- Zum Drucken mit Softwareprogrammen von Adobe® und anderen grafikintensiven Softwareprogrammen empfohlen
- Unterstützt das Drucken über Postscript-Emulation und Postscript Flash-Schriftarten

### Beschreibung Treiber HP UPF PCL 5

- Kann von der Website [www.hp.com/support/ljm425series](http://www.hp.com/support/ljm425series) heruntergeladen werden
- Kompatibel mit früheren PCL-Versionen und älteren HP LaserJet-Geräten
- Beste Wahl für das Drucken in Verbindung mit Drittanbieter- oder kundenspezifischen Softwareprogrammen
- Für den Einsatz in Unternehmensumgebungen auf Windows-Basis ausgelegt und ermöglicht die Verwendung eines einzigen Treibers für verschiedene Druckermodelle
- Bevorzugte Verwendung beim Drucken auf unterschiedlichen Druckermodellen von einem mobilen Windows-Computer aus

### Treiber HP UPD PCL 6

- Kann von der Website [www.hp.com/support/ljm425series](http://www.hp.com/support/ljm425series) heruntergeladen werden
- Empfohlen für das Drucken in allen unterstützten Windows-Umgebungen
- Ermöglicht insgesamt die höchsten Geschwindigkeiten, die beste Druckqualität und die umfassendsten Gerätefunktionen für die meisten Benutzer

- Entwicklung unter Berücksichtigung des Windows Graphic Device Interface (GDI) für optimale Druckgeschwindigkeit in Windows-Umgebungen
- Möglicherweise nicht vollständig mit Drittanbieter- und kundenspezifischen Softwareprogrammen kompatibel, die auf der Basis von PCL5 funktionieren

# Ändern der Druckjobeinstellungen (Windows)

## Priorität für das Ändern von Druckjobeinstellungen

Änderungen, die an den Druckeinstellungen vorgenommen werden, werden abhängig von ihrem Ursprung mit folgender Priorität behandelt:



**HINWEIS:** Die Namen von Befehlen und Dialogfeldern können je nach Programm variieren.

- **Dialogfeld „Seite einrichten“:** Klicken Sie in dem Programm, in dem Sie gerade arbeiten, auf **Seite einrichten** oder einen ähnlichen Befehl im Menü **Datei**, um dieses Dialogfeld zu öffnen. Die hier geänderten Einstellungen überschreiben Einstellungen, die anderswo geändert wurden.
- **Dialogfeld „Drucken“:** Klicken Sie in dem Programm, in dem Sie gerade arbeiten, auf **Drucken**, **Druckereinrichtung** oder einen ähnlichen Befehl im Menü **Datei**, um dieses Dialogfeld zu öffnen. Die im Dialogfeld **Drucken** geänderten Einstellungen haben eine untergeordnete Priorität und überschreiben die im Dialogfeld **Seite einrichten** vorgenommenen Änderungen normalerweise nicht.
- **Dialogfeld „Eigenschaften von Drucker“ (Druckertreiber):** Klicken Sie im Dialogfeld **Drucken** auf **Eigenschaften**, um den Druckertreiber aufzurufen. Die im Dialogfeld **Eigenschaften von Drucker** geänderten Einstellungen überschreiben normalerweise keine Einstellungen, die an anderer Stelle in der Drucksoftware vorgenommen wurden. Sie können hier die meisten Druckeinstellungen ändern.
- **Standarddruckertreibereinstellungen:** Die Standarddruckertreibereinstellungen legen die Einstellungen fest, die bei allen Druckaufträgen verwendet werden, sofern die Einstellungen *nicht* im Dialogfeld **Seite einrichten**, **Drucken** oder **Eigenschaften von Drucker** geändert werden.
- **Druckerbedienfeldeinstellungen:** Am Bedienfeld des Druckers geänderte Einstellungen besitzen eine niedrigere Priorität als anderswo vorgenommene Änderungen.

## Ändern der Einstellungen für alle Druckjobs, bis das Softwareprogramm geschlossen wird

1. Wählen Sie im Softwareprogramm die Option **Drucken**.
2. Wählen Sie den Treiber aus, und klicken Sie auf **Eigenschaften** oder **Voreinstellungen**.

## Ändern der Standardeinstellungen für alle Druckjobs

1. **Windows XP, Windows Server 2003 und Windows Server 2008 (Darstellung des Startmenüs in Standardansicht):** Klicken Sie auf **Start** und anschließend auf **Drucker und Faxgeräte**.

**Windows XP, Windows Server 2003 und Windows Server 2008 (Darstellung des Startmenüs in klassischer Ansicht):** Klicken Sie auf **Start**, dann auf **Einstellungen** und anschließend auf **Drucker**.

**Windows Vista:** Klicken Sie auf **Start**, dann auf **Systemsteuerung** und anschließend in der Kategorie **Hardware und Sound** auf **Drucker**.

**Windows 7:** Klicken Sie auf **Start** und dann auf **Geräte und Drucker**.

2. Klicken Sie mit der rechten Maustaste auf das Treibersymbol, und wählen Sie **Druckeinstellungen** aus.

## Ändern der Konfigurationseinstellungen des Geräts

1. **Windows XP, Windows Server 2003 und Windows Server 2008 (Darstellung des Startmenüs in Standardansicht):** Klicken Sie auf **Start** und anschließend auf **Drucker und Faxgeräte**.

**Windows XP, Windows Server 2003 und Windows Server 2008 (Darstellung des Startmenüs in klassischer Ansicht):** Klicken Sie auf **Start**, dann auf **Einstellungen** und anschließend auf **Drucker**.

**Windows Vista:** Klicken Sie auf **Start**, dann auf **Systemsteuerung** und anschließend in der Kategorie **Hardware und Sound** auf **Drucker**.

**Windows 7:** Klicken Sie auf **Start** und dann auf **Geräte und Drucker**.

2. Klicken Sie mit der rechten Maustaste auf das Treibersymbol, und wählen Sie dann **Eigenschaften** oder **Druckereigenschaften** aus.
3. Klicken Sie auf das Register **Geräteeinstellungen**.

# Ändern der Druckjobeinstellungen (Mac OS X)

## Priorität für das Ändern von Druckjobeinstellungen

Änderungen, die an den Druckeinstellungen vorgenommen werden, werden abhängig von ihrem Ursprung mit folgender Priorität behandelt:



**HINWEIS:** Die Namen von Befehlen und Dialogfeldern können je nach Programm variieren.

- **Dialogfeld Seiteneinrichtung:** Klicken Sie in dem Programm, in dem Sie arbeiten, auf **Seiteneinrichtung** oder einen ähnlichen Menüpunkt im Menü **Datei**, um dieses Dialogfeld zu öffnen. Wenn Sie hier Einstellungen ändern, können an anderer Stelle geänderte Einstellungen außer Kraft gesetzt werden.
- **Dialogfeld „Drucken“:** Klicken Sie in dem Programm, in dem Sie gerade arbeiten, auf **Drucken**, **Drucker einrichten** oder einen ähnlichen Befehl im Menü **Datei**, um dieses Dialogfeld zu öffnen. Die Einstellungen, die Sie im Dialogfeld **Drucken** ändern, haben eine niedrigere Priorität und überschreiben *nicht* die Änderungen, die Sie im Dialogfeld **Seite einrichten** vornehmen.
- **Standard-Druckertreibereinstellungen:** Die Standardeinstellungen des Druckertreibers bestimmen die Einstellungen, die bei allen Druckaufträgen verwendet werden, sofern die Einstellungen *nicht* im Dialogfeld **Seite einrichten** oder **Drucken** geändert werden.
- **Druckerbedienfeldeinstellungen:** Am Bedienfeld des Druckers geänderte Einstellungen besitzen eine niedrigere Priorität als anderswo vorgenommene Änderungen.

## Ändern der Einstellungen für alle Druckjobs, bis das Softwareprogramm geschlossen wird

1. Klicken Sie im Menü **Datei** auf die Auswahl **Drucken**.
2. Wählen Sie dieses Gerät im Menü **Drucker** aus.
3. Ändern Sie die gewünschten Einstellungen in der Dropdown-Liste der Einstellungen.

## Ändern der Standardeinstellungen für alle Druckjobs

1. Klicken Sie im Menü **Datei** auf die Auswahl **Drucken**.
2. Wählen Sie dieses Gerät im Menü **Drucker** aus.
3. Ändern Sie die gewünschten Einstellungen in der Dropdown-Liste der Einstellungen.
4. Klicken Sie im Menü **Voreinstellungen** auf die Option **Speichern unter...**, und geben Sie einen Namen für die Voreinstellung ein.

Diese Einstellungen werden im Menü **Voreinstellungen** gespeichert. Um die neuen Einstellungen verwenden zu können, müssen Sie die gespeicherte Einstellung jeweils beim Öffnen eines Programms für das Drucken auswählen.

## Ändern der Konfigurationseinstellungen des Geräts

1. Klicken Sie im Apple-Menü  auf das Menü **Systemeinstellungen** und anschließend auf das Symbol **Drucken und Faxen**.
2. Wählen Sie links im Fenster das Gerät aus.



3. Klicken Sie auf die Schaltfläche **Optionen und Verbrauchsmaterial**.
4. Klicken Sie auf die Registerkarte **Treiber**.
5. Konfigurieren Sie die installierten Optionen.

# Druckaufträge für Windows

## Verwenden einer Druckverknüpfung (Windows)

1. Wählen Sie im Softwareprogramm die Option **Drucken**.
2. Wählen Sie das Gerät aus, und klicken Sie auf **Eigenschaften** oder **Voreinstellungen**.

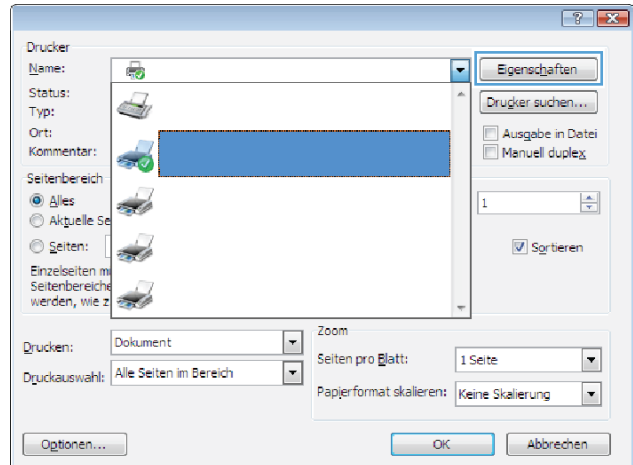

3. Klicken Sie auf die Registerkarte **Druckverknüpfungen**.

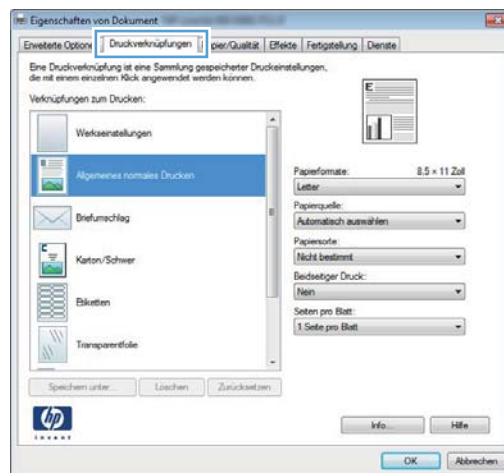

4. Wählen Sie eine der Verknüpfungen aus, und klicken Sie auf **OK**.

**HINWEIS:** Wenn Sie eine Verknüpfung auswählen, werden die entsprechenden Einstellungen auf den anderen Registerkarten im Druckertreiber geändert.

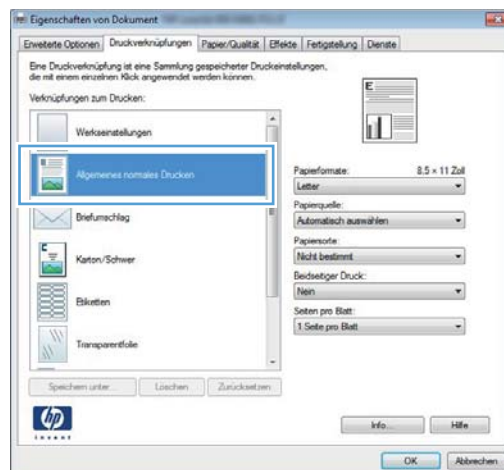

## Erstellen einer Druckverknüpfung (Windows)

1. Wählen Sie im Softwareprogramm die Option **Drucken**.
2. Wählen Sie das Gerät aus, und klicken Sie auf **Eigenschaften** oder **Voreinstellungen**.

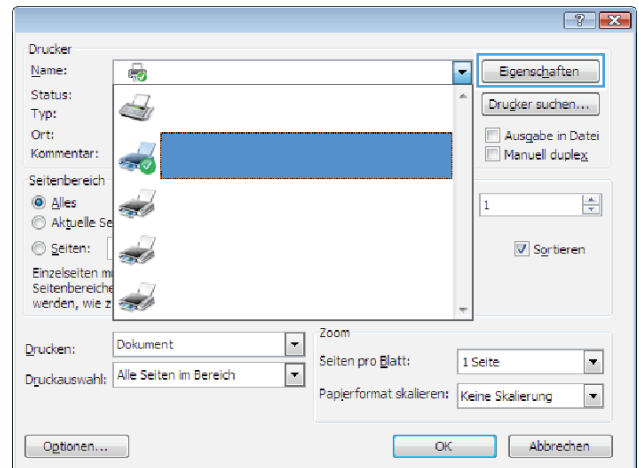

3. Klicken Sie auf die Registerkarte **Druckverknüpfungen**.

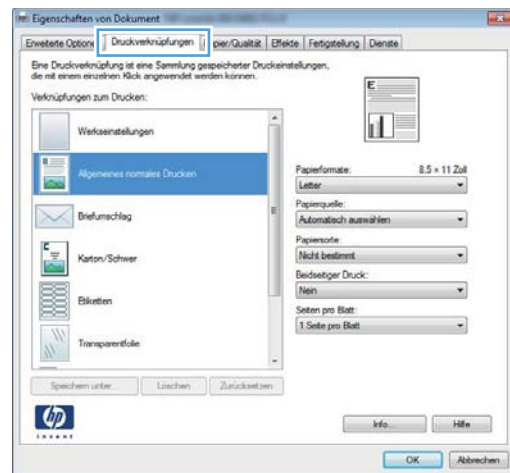

4. Wählen Sie eine vorhandene Verknüpfung als Grundlage aus.

**HINWEIS:** Wählen Sie immer zuerst eine Verknüpfung, bevor Sie eine der Einstellungen auf der rechten Bildschirmseite anpassen. Wenn Sie die Einstellungen anpassen und dann eine Verknüpfung auswählen, oder wenn Sie eine andere Verknüpfung auswählen, werden keine Ihrer Änderungen gespeichert.

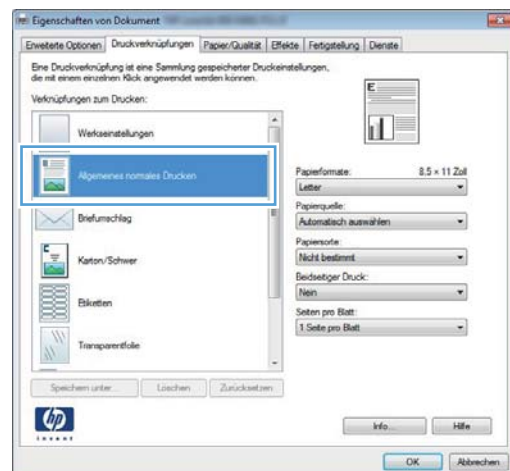

5. Wählen Sie die Druckoptionen für die neue Verknüpfung aus.

**HINWEIS:** Sie können die Druckoptionen auf dieser Registerkarte oder auf einer anderen Registerkarte des Druckertreibers auswählen. Kehren Sie nach Auswahl der Optionen auf anderen Registerkarten zur Registerkarte **Druckverknüpfungen** zurück, bevor Sie mit dem nächsten Schritt fortfahren.

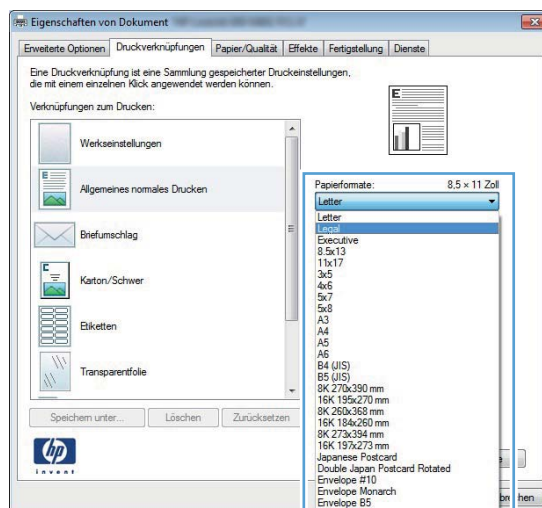

6. Klicken Sie auf die Schaltfläche **Speichern unter**.

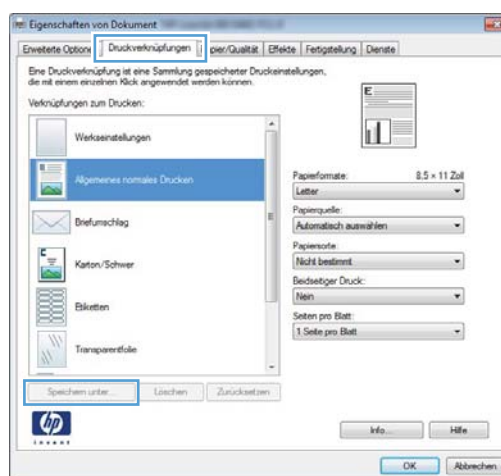

7. Geben Sie einen Namen für die Verknüpfung ein, und klicken Sie auf **OK**.

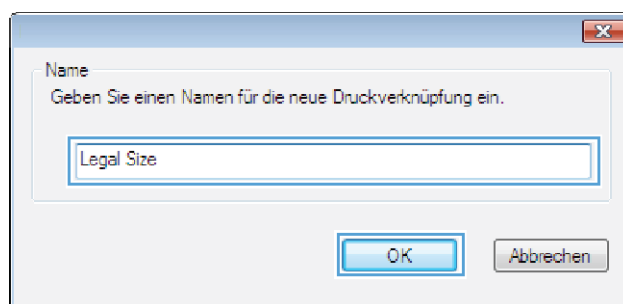

## Automatisches Drucken auf beiden Seiten unter Windows

1. Klicken Sie im Menü **Datei** in der Software auf **Drucken**.

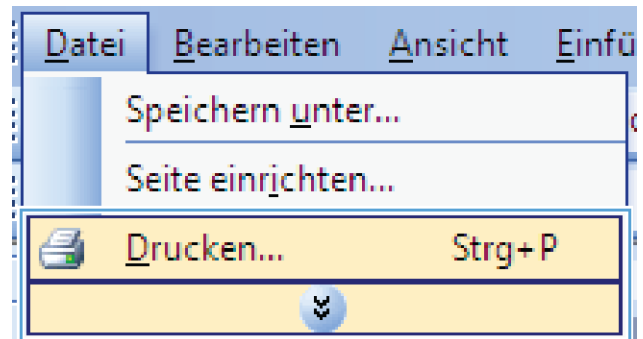

2. Wählen Sie das Gerät aus, und klicken Sie anschließend auf **Eigenschaften** oder **Voreinstellungen**.

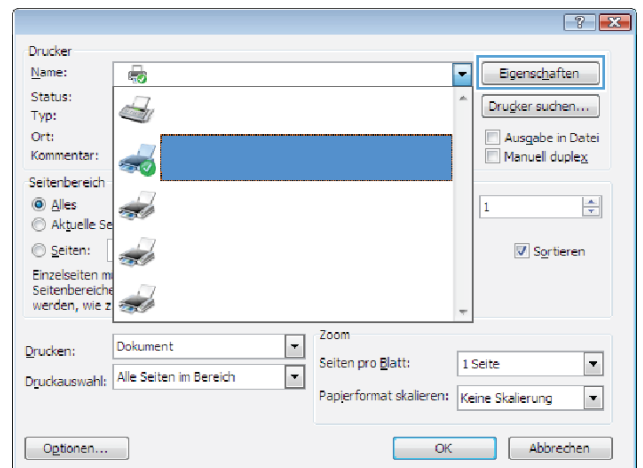

3. Klicken Sie auf die Registerkarte **Fertigstellung**.

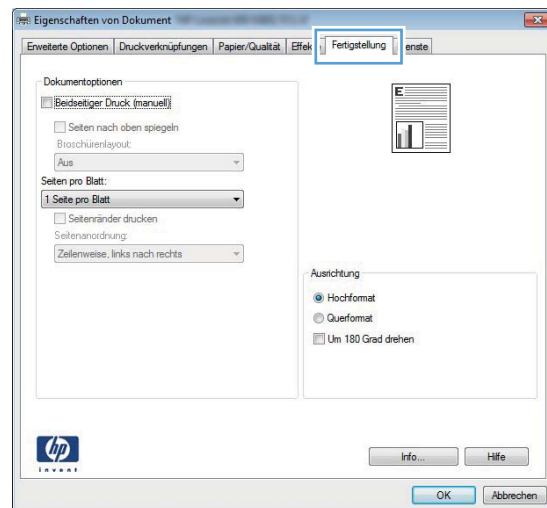

4. Aktivieren Sie das Kontrollkästchen **Beidseitiger Druck**. Klicken Sie auf **OK**, um den Druckjob zu drucken.

**HINWEIS:** Falls das Gerät ein Duplexmodell ist und nur manueller Duplex angezeigt wird, ist entweder die Duplexeinheit nicht richtig in der Registerkarte **Geräteeinstellungen** des Dialogfelds **Druckereigenschaften** installiert oder der Medientyp wird nicht von der Duplexeinheit unterstützt.

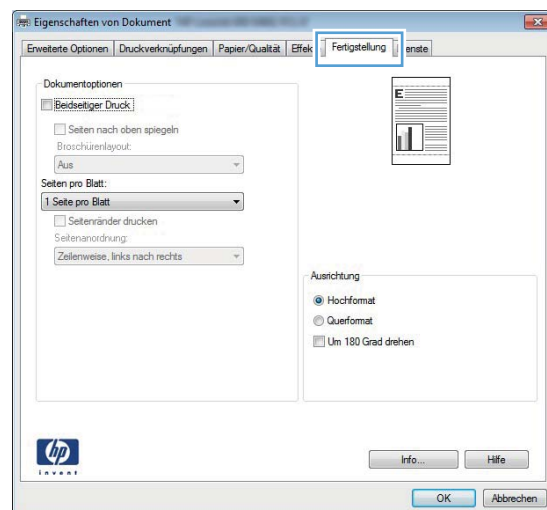

## Manuelles Drucken auf beiden Seiten unter Windows

 **HINWEIS:** Dieses Gerät verfügt über eine Funktion für automatischen beidseitigen Druck. Allerdings kann das Gerät auch beidseitige Aufträge manuell drucken, falls das Papier nicht vom automatischen beidseitigen Druck unterstützt wird oder die Duplexeinheit deaktiviert wurde.

1. Klicken Sie im Menü **Datei** in der Software auf **Drucken**.

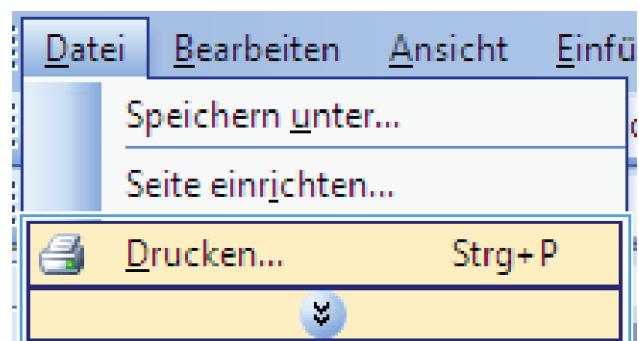

2. Wählen Sie das Gerät aus, und klicken Sie anschließend auf **Eigenschaften** oder **Voreinstellungen**.

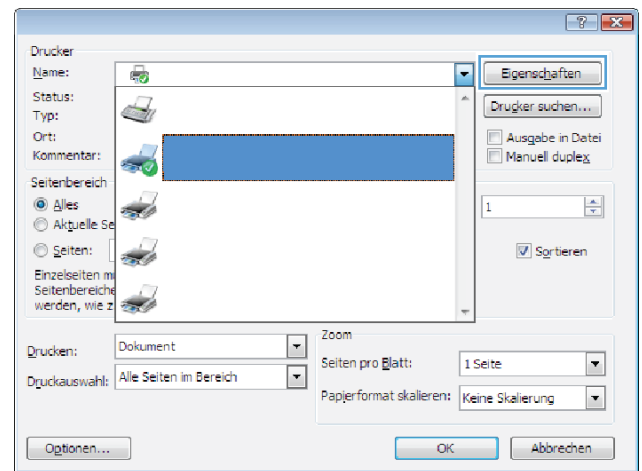

3. Klicken Sie auf die Registerkarte **Fertigstellung**.

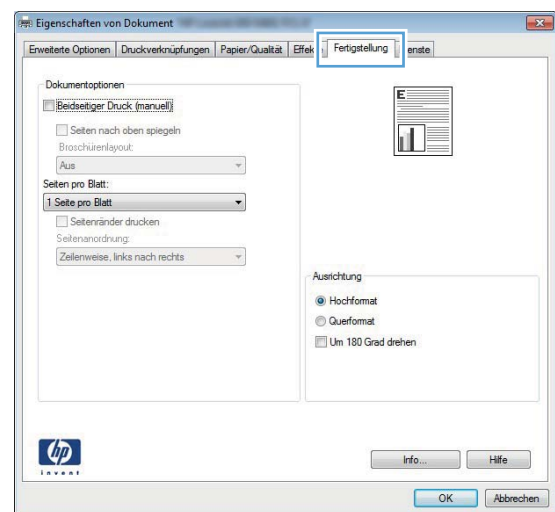

4. Aktivieren Sie das Kontrollkästchen **Beidseitiger Druck (manuell)**. Klicken Sie auf **OK**, um die erste Seite des Jobs zu drucken.

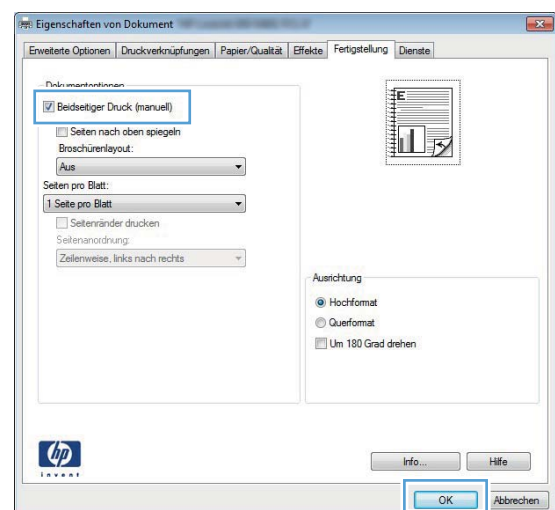

- Entnehmen Sie dem Ausgabefach den ausgedruckten Stapel, und behalten Sie die Ausrichtung bei. Legen Sie den Stapel mit der gedruckten Seite nach unten und der oberen Kante der Seite Richtung Gerät in Fach 1 ein.

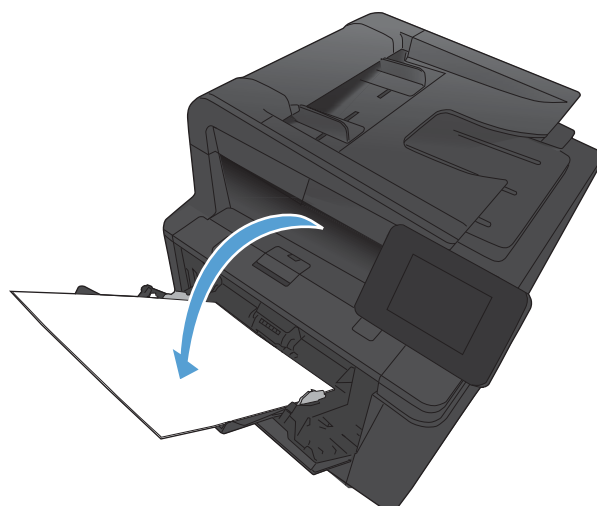

- Drücken Sie auf dem Bedienfeld auf **OK**, um die zweite Seite des Jobs zu drucken.

## Drucken mehrerer Seiten pro Blatt unter Windows

- Klicken Sie im Menü **Datei** in der Software auf **Drucken**.

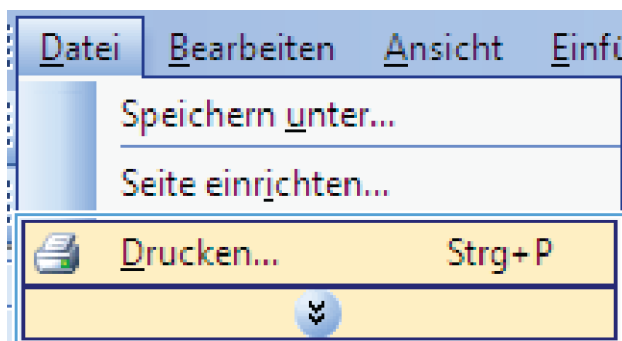

- Wählen Sie das Gerät aus, und klicken Sie anschließend auf **Eigenschaften** oder **Voreinstellungen**.

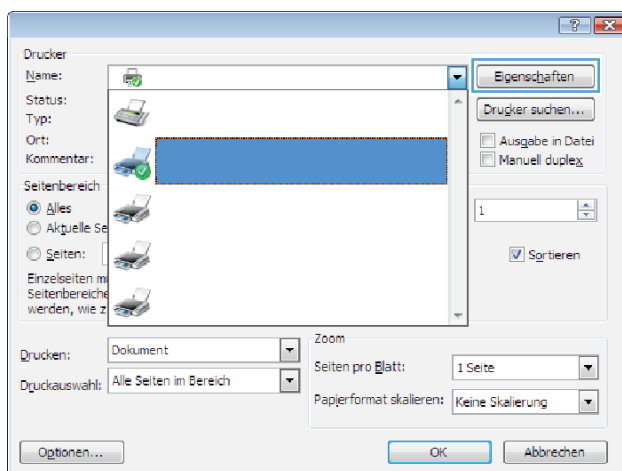



3. Klicken Sie auf die Registerkarte **Fertigstellung**.

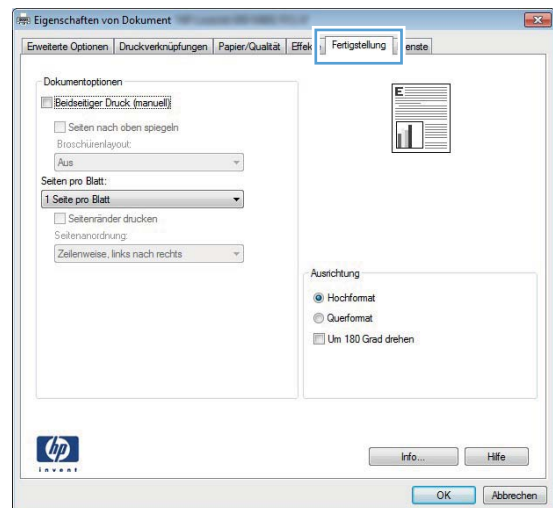

4. Wählen Sie die Anzahl der Seiten pro Blatt aus der Dropdown-Liste **Seiten pro Blatt** aus.

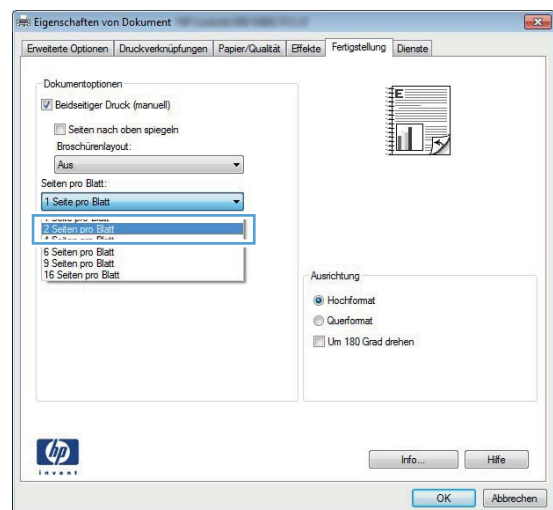

5. Wählen Sie die entsprechenden Optionen **Seitenränder drucken**, **Seitenanordnung** und **Ausrichtung** aus.

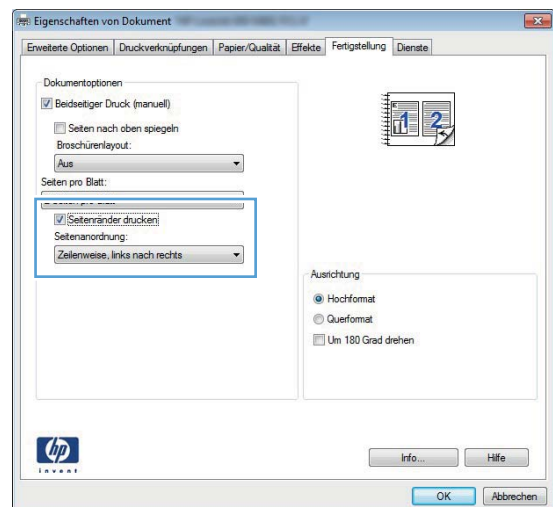

## Auswählen der Seitenausrichtung (Windows)

1. Wählen Sie im Softwareprogramm die Option **Drucken**.
2. Wählen Sie das Produkt aus, und klicken Sie dann auf die Schaltfläche **Eigenschaften** oder die Schaltfläche **Voreinstellungen**.

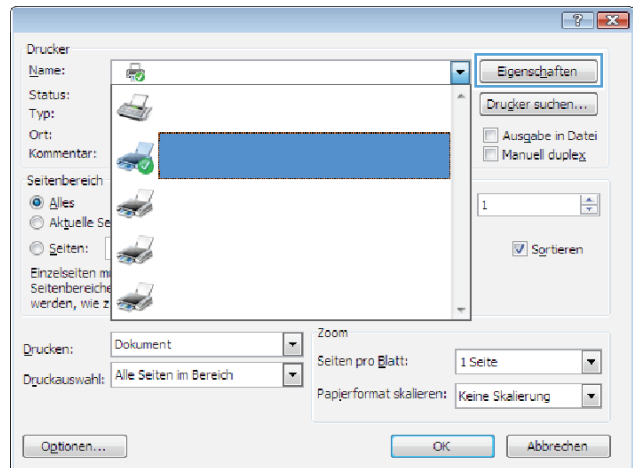

3. Klicken Sie auf die Registerkarte **Fertigstellung**.

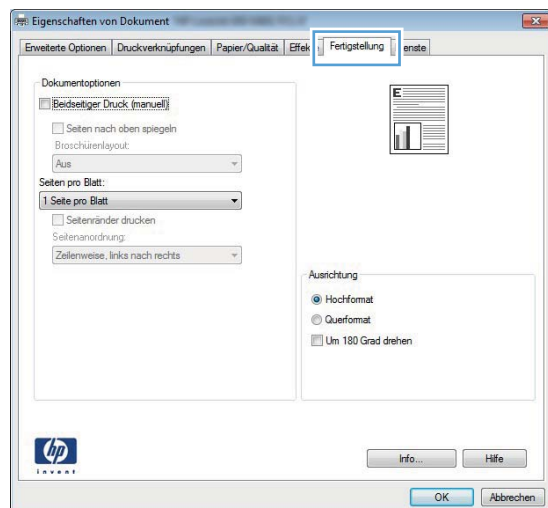

4. Wählen Sie im Bereich **Ausrichtung** die Option **Hochformat** oder die Option **Querformat** aus.

Wenn Sie die Seite umgekehrt drucken möchten, wählen Sie die Option **Um 180 Grad drehen** aus.

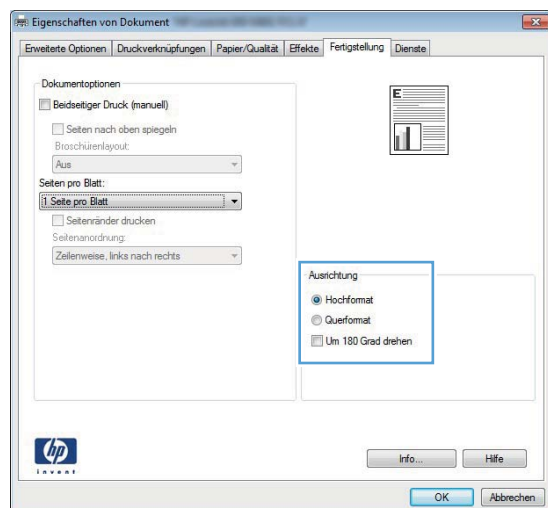

## Auswählen der Papiersorte (Windows)

1. Wählen Sie im Softwareprogramm die Option **Drucken**.
2. Wählen Sie das Gerät aus, und klicken Sie auf **Eigenschaften** oder **Voreinstellungen**.

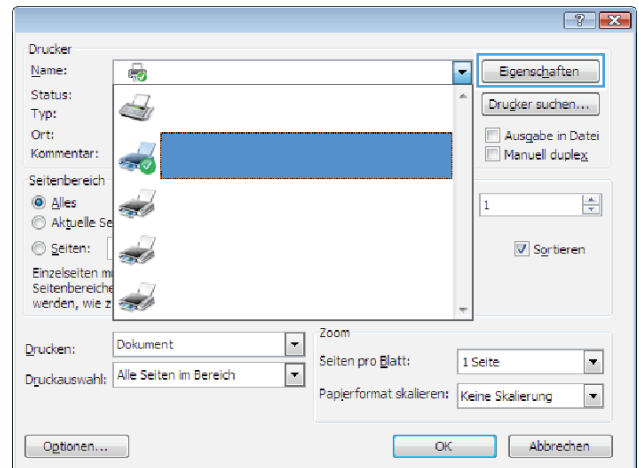

3. Klicken Sie auf die Registerkarte **Papier/Qualität**.

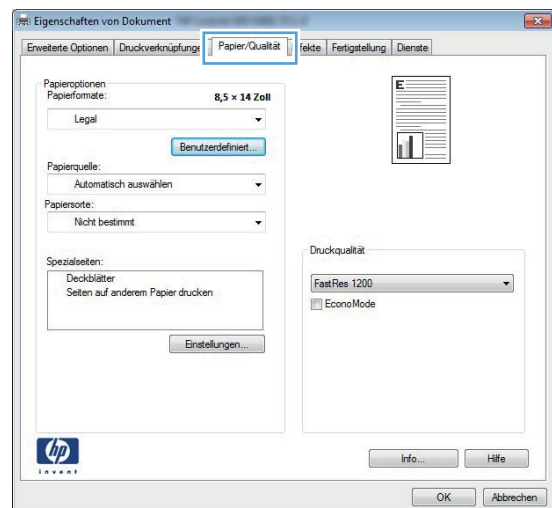

4. Wählen Sie in der Dropdown-Liste **Papiersorte** die Option **Sonstige...** aus.

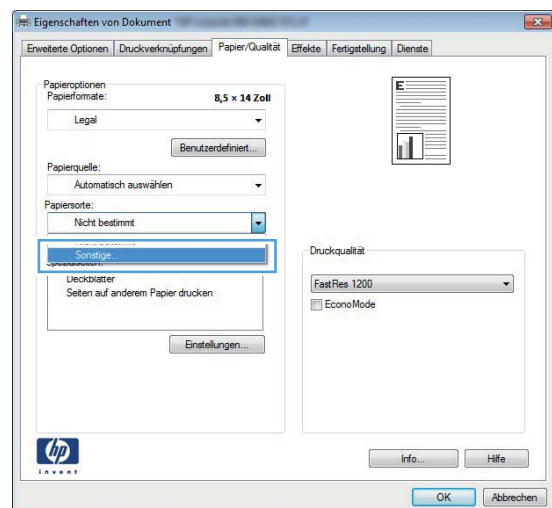

5. Wählen Sie die Kategorie der Papiersorten aus, die am besten zum gewünschten Papier passt.

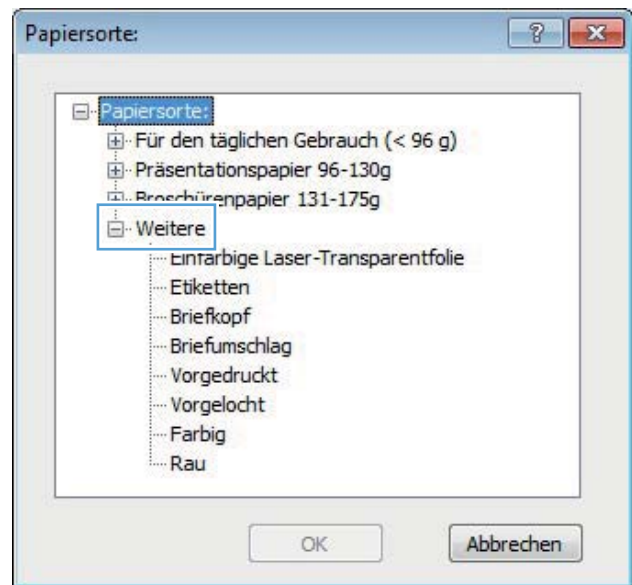

6. Wählen Sie die Option für die gewünschte Papiersorte aus, und klicken Sie auf **OK**.

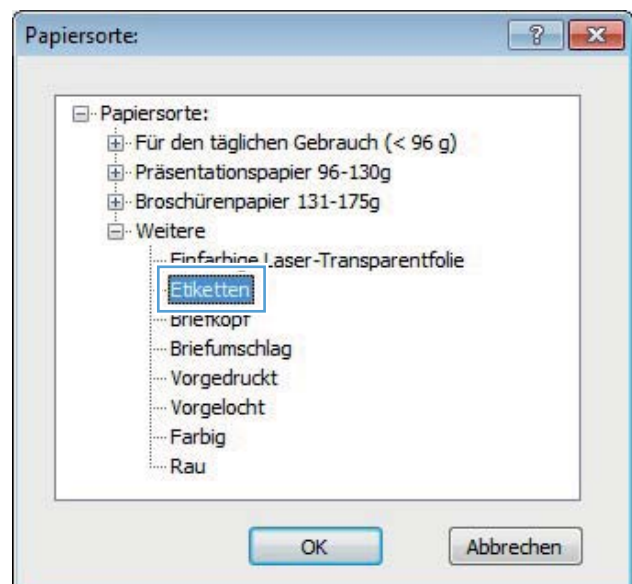

## Drucken der ersten oder letzten Seite auf anderem Papier (Windows)

1. Wählen Sie im Softwareprogramm die Option **Drucken**.

- Wählen Sie das Produkt aus, und klicken Sie dann auf die Schaltfläche **Eigenschaften** oder die Schaltfläche **Voreinstellungen**.

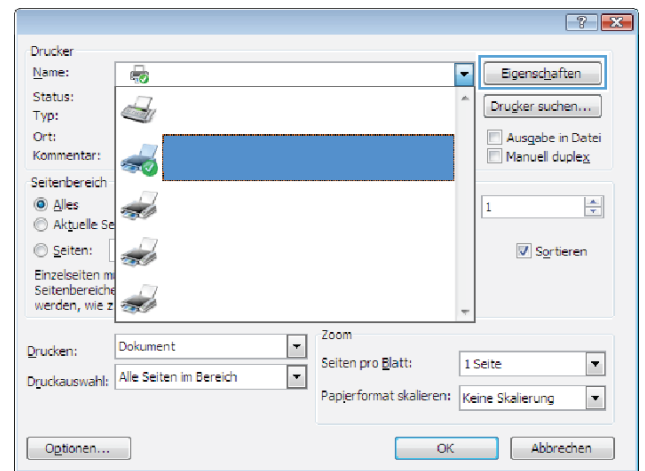

- Klicken Sie auf die Registerkarte **Papier/Qualität**.

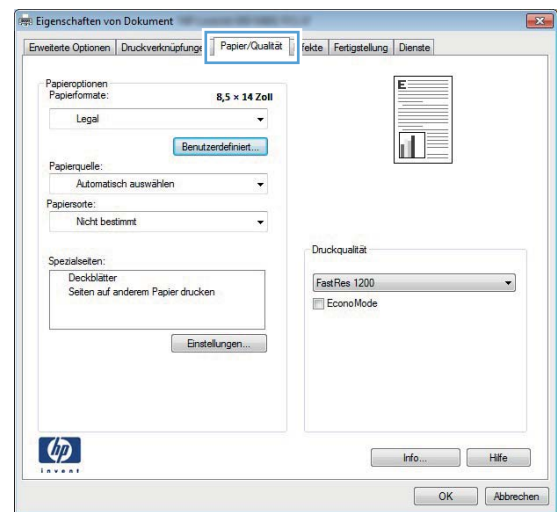

- Klicken Sie auf die Auswahl **Seiten auf anderem Papier drucken** und klicken Sie dann auf die Taste **Einstellungen**, um die gewünschten Einstellungen für das Deckblatt, die Innenblätter und die hintere Umschlagseite vorzunehmen.

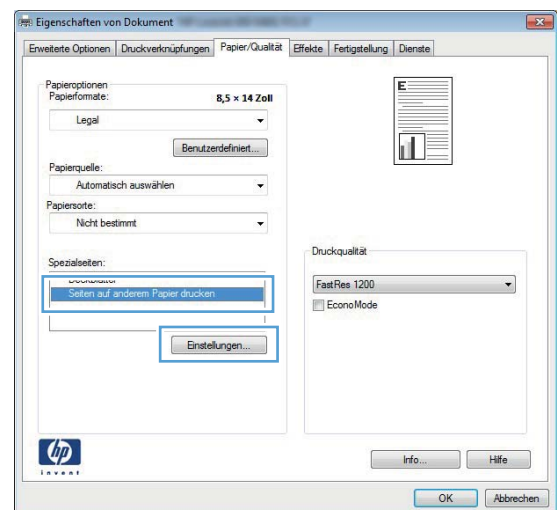

## Anpassen eines Dokuments auf Seitenformat (Windows)

- Wählen Sie im Softwareprogramm die Option **Drucken**.

- Wählen Sie das Gerät aus, und klicken Sie auf **Eigenschaften** oder **Voreinstellungen**.

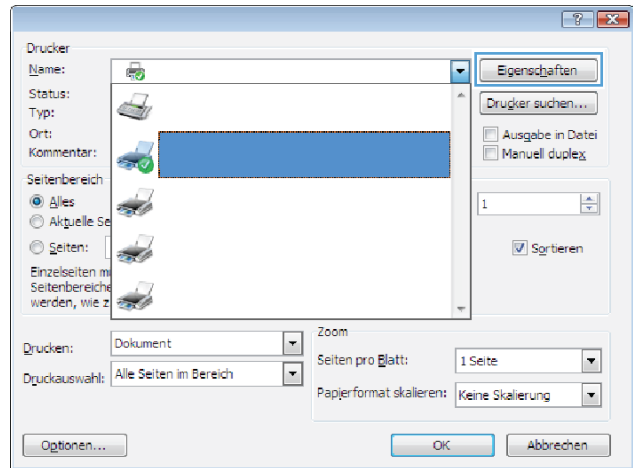

- Klicken Sie auf die Registerkarte **Effekte**.

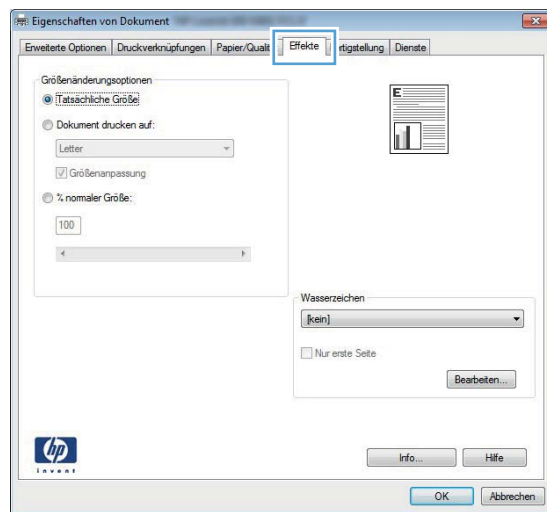

- Wählen Sie die Option **Dokument drucken auf** und anschließend aus der Dropdown-Liste ein Format.

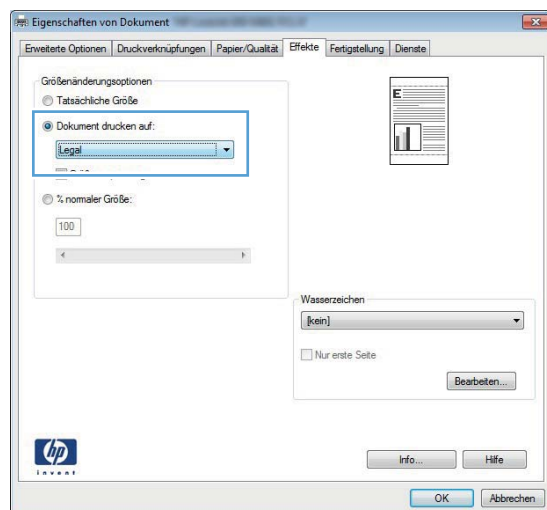

## Erstellen einer Broschüre (Windows)

- Wählen Sie im Softwareprogramm die Option **Drucken**.

2. Wählen Sie das Gerät aus, und klicken Sie dann auf die Schaltfläche **Eigenschaften** oder auf die Schaltfläche **Voreinstellungen**.

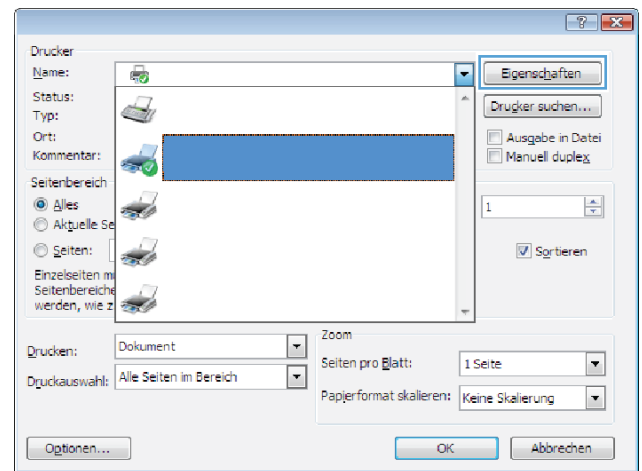

3. Klicken Sie auf die Registerkarte **Fertigstellung**.

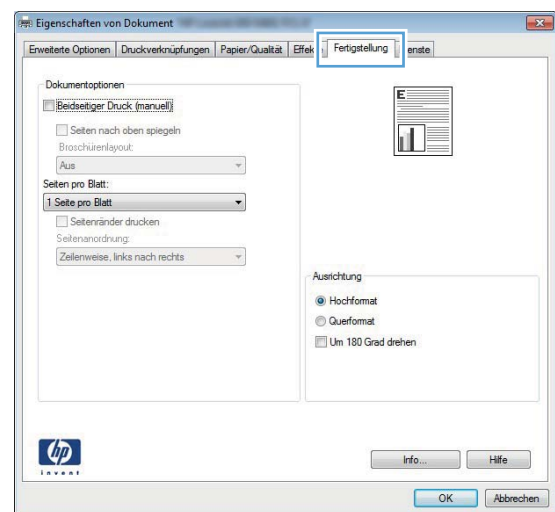

4. Aktivieren Sie das Kontrollkästchen **Beidseitiger Druck** oder **Beidseitiger Druck (manuell)**.

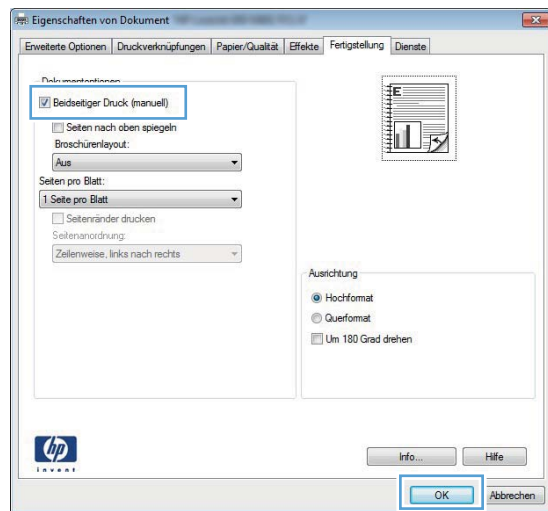

5. Wählen Sie aus der Dropdown-Liste **Broschürenlayout** eine Option für die Bindung aus. Die Option **Seiten pro Blatt** ändert sich automatisch zu **2 Seiten pro Blatt**.

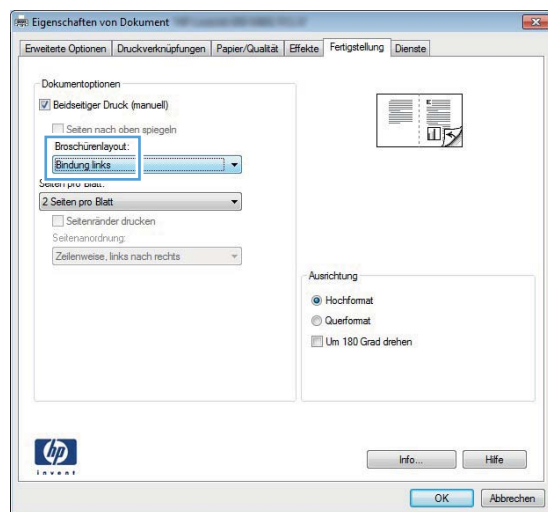



# Druckaufträge für Mac OS X

## Verwenden einer Druckvoreinstellung (Mac OS X)

1. Klicken Sie im Menü **Datei** auf die Option **Drucken**.
2. Wählen Sie dieses Gerät im Menü **Drucker** aus.
3. Wählen Sie im Menü **Voreinstellungen** die Druckvoreinstellung aus.
4. Klicken Sie auf die Schaltfläche **Drucken**.



**HINWEIS:** Wenn Sie die Standardeinstellungen des Druckertreibers verwenden möchten, wählen Sie die Option **Standard** aus.

---

## Erstellen einer Druckvoreinstellung (Mac OS X)

Mit Hilfe der Druckvoreinstellungen können die aktuellen Druckertreibereinstellungen für spätere Druckjobs gespeichert werden.

1. Klicken Sie im Menü **Datei** auf die Option **Drucken**.
2. Wählen Sie dieses Gerät im Menü **Drucker** aus.
3. Wählen Sie die Druckereinstellungen aus, die Sie zur Wiederverwendung speichern möchten.
4. Klicken Sie im Menü **Voreinstellungen** auf die Option **Speichern unter...**, und geben Sie einen Namen für die Voreinstellung ein.
5. Klicken Sie auf die Schaltfläche **OK**.

## Automatischer beidseitiger Druck (Mac OS X)

1. Legen Sie ausreichend Papier in das Fach ein, das für den Druckauftrag verwendet werden soll.
2. Klicken Sie im Menü **Datei** auf die Option **Drucken**.
3. Wählen Sie aus der Dropdown-Liste **Drucker** dieses Gerät aus.
4. Wählen Sie **Layout** aus der Dropdown-Liste aus.
5. Wählen Sie aus der Dropdown-Liste **Zweiseitig** eine Option für die Bindung aus.
6. Klicken Sie auf die Schaltfläche **Drucken**.

## Manueller beidseitiger Druck (Mac OS X)



**HINWEIS:** Dieses Gerät verfügt über eine Funktion für automatischen beidseitigen Druck. Allerdings kann das Gerät auch beidseitige Aufträge manuell drucken, falls das Papier nicht vom automatischen beidseitigen Druck unterstützt wird oder die Duplexeinheit deaktiviert wurde.

---

1. Legen Sie ausreichend Papier in Fach 1 ein, das für den Druckauftrag verwendet werden soll.
2. Klicken Sie im Menü **Datei** auf die Option **Drucken**.
3. Wählen Sie aus der Dropdown-Liste **Drucker** dieses Gerät aus.
4. Wählen Sie **Manueller beidseitiger Druck** aus der Dropdown-Liste aus.

5. Klicken Sie in das Kontrollkästchen **Manueller beidseitiger Druck**, und wählen Sie eine Bindungsoption aus.
6. Klicken Sie auf die Schaltfläche **Drucken**. Befolgen Sie die Anweisungen im Popup-Fenster, das geöffnet wird, bevor Sie den Ausgabestapel zum Drucken der zweiten Hälfte in Fach 1 legen.
7. Entfernen Sie das gesamte verbleibende ungedruckte Papier aus Fach 1 des Geräts.
8. Legen Sie den Stapel wieder in Fach 1 ein, so dass die bedruckte Seite nach unten und die obere Kante zum Gerät zeigt.

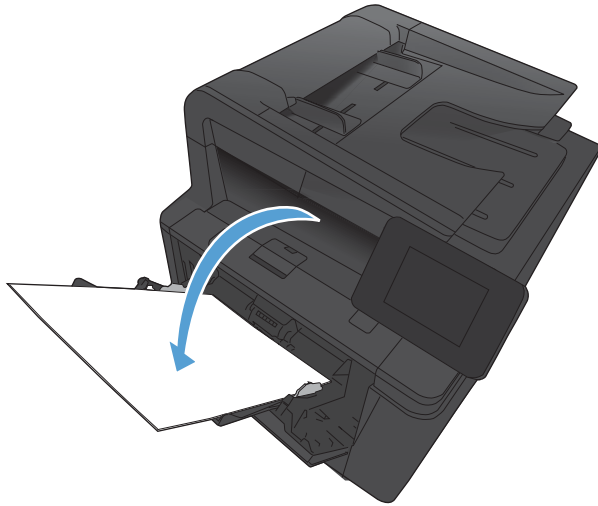

9. Wenn Sie dazu aufgefordert werden, berühren Sie die entsprechende Schaltfläche auf dem Bedienfeld, um fortzufahren.

## Drucken mehrerer Seiten auf einem Blatt Papier (Mac OS X)

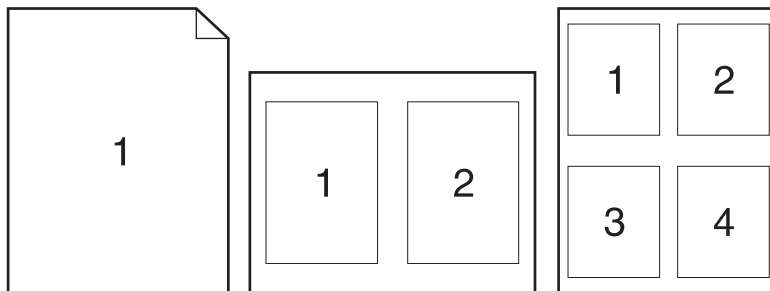

1. Klicken Sie im Menü **Datei** auf die Option **Drucken**.
2. Wählen Sie dieses Gerät im Menü **Drucker** aus.
3. Öffnen Sie das Menü **Layout**.
4. Wählen Sie aus dem Menü **Seiten pro Blatt** die Anzahl der Seiten (1, 2, 4, 6, 9 oder 16) aus, die Sie auf jedem Blatt drucken möchten.

5. Wählen Sie im Bereich **Seitenfolge** die Reihenfolge und die Position der Seiten auf dem Blatt aus.
6. Wählen Sie aus dem Menü **Ränder** die Art des Rahmens aus, der auf dem Blatt um jede Seite gedruckt werden soll.
7. Klicken Sie auf die Schaltfläche **Drucken**.

## Auswählen der Seitenausrichtung (Mac OS X)

1. Klicken Sie im Menü **Datei** auf die Option **Drucken**.
2. Wählen Sie dieses Gerät im Menü **Drucker** aus.
3. Klicken Sie im Menü **Kopien und Seiten** auf **Seite einrichten**.
4. Klicken Sie auf das Symbol der Seitenausrichtung, die Sie verwenden möchten, und klicken Sie auf die Schaltfläche **OK**.
5. Klicken Sie auf die Schaltfläche **Drucken**.

## Auswählen der Papiersorte (Mac OS X)

1. Klicken Sie im Menü **Datei** auf die Option **Drucken**.
2. Wählen Sie dieses Gerät im Menü **Drucker** aus.
3. Öffnen Sie das Menü **Fertigstellung**.
4. Wählen Sie in der Dropdown-Liste **Mediensorte** eine Papiersorte aus.
5. Klicken Sie auf die Schaltfläche **Drucken**.

## Drucken eines Deckblatts (Mac OS X)

1. Klicken Sie im Menü **Datei** auf die Option **Drucken**.
2. Wählen Sie dieses Gerät im Menü **Drucker** aus.
3. Öffnen Sie das Menü **Deckblatt**, und wählen Sie dann aus, an welcher Stelle das Deckblatt gedruckt werden soll. Klicken Sie entweder auf die Schaltfläche **Vor Dokument** oder die Schaltfläche **Nach Dokument**.
4. Wählen Sie im Menü **Deckblatttyp** die Mitteilung aus, die Sie auf das Deckblatt drucken möchten.



**HINWEIS:** Wählen Sie zum Drucken eines Deckblatts im Menü **Deckblatttyp** die Option **Standard** aus.

5. Klicken Sie auf die Schaltfläche **Drucken**.

## Anpassen eines Dokuments auf Seitenformat (Mac OS X)

1. Klicken Sie im Menü **Datei** auf die Option **Drucken**.
2. Wählen Sie dieses Gerät im Menü **Drucker** aus.
3. Öffnen Sie das Menü **Papierzufuhr**.

4. Klicken Sie im Bereich **Zielpapierformat** auf das Feld **Anpassen an Papierformat**, und wählen Sie dann das Format aus der Dropdown-Liste aus.
5. Klicken Sie auf die Schaltfläche **Drucken**.

## Erstellen einer Broschüre (Mac OS X)

1. Klicken Sie im Menü **Datei** auf die Option **Drucken**.
2. Wählen Sie dieses Gerät im Menü **Drucker** aus.
3. Öffnen Sie das Menü **Manueller beidseitiger Druck**.
4. Klicken Sie auf das Feld **Manueller beidseitiger Druck**.
5. Öffnen Sie das Menü **Broschürendruck**.
6. Klicken Sie auf das Feld **Ausgabe als Broschüre formatieren**, und wählen Sie eine Bindungsoption aus.
7. Wählen Sie das Papierformat aus.
8. Klicken Sie auf die Schaltfläche **Drucken**.

# Weitere Druckaufträge (Windows)

## Abbrechen eines Druckjobs (Windows)

1. Wenn der Druckjob gerade gedruckt wird, brechen Sie ihn ab, indem Sie auf dem Bedienfeld des Geräts auf die Taste Abbrechen **X** drücken.



**HINWEIS:** Wenn Sie auf die Taste Abbrechen **X** drücken, wird der aktuell verarbeitete Job gelöscht. Wenn mehrere Prozesse ausgeführt werden, können Sie auf die Taste Abbrechen **X** drücken, um den zu diesem Zeitpunkt auf dem Bedienfeld des Geräts angezeigten Job zu löschen.

2. Sie können einen Druckauftrag darüber hinaus in einer Anwendung oder einer Druckwarteschlange abbrechen.
  - **Anwendung:** In der Regel wird auf dem Computerbildschirm kurz ein Dialogfeld angezeigt, über das Sie den Druckauftrag abbrechen können.
  - **Windows-Druckwarteschlange:** Wenn sich in einer Druckwarteschlange (Computerspeicher) oder einem Druckerspooler ein Druckauftrag befindet, können Sie ihn dort löschen.
    - **Windows XP, Windows Server 2003 oder Windows Server 2008:** Klicken Sie auf **Start, Einstellungen** und dann auf **Drucker und Faxgeräte**. Doppelklicken Sie zum Öffnen des Fensters auf das Symbol des Produkts, klicken Sie mit der rechten Maustaste auf den Druckjob, den Sie abbrechen möchten, und klicken Sie auf **Abbrechen**.
    - **Windows Vista:** Klicken Sie auf **Start, Systemsteuerung** und anschließend unter **Hardware und Sound** auf **Drucker**. Doppelklicken Sie zum Öffnen des Fensters auf das Symbol des Produkts, klicken Sie mit der rechten Maustaste auf den Druckjob, den Sie abbrechen möchten, und klicken Sie auf **Abbrechen**.
    - **Windows 7:** Klicken Sie auf **Start** und dann auf **Geräte und Drucker**. Doppelklicken Sie zum Öffnen des Fensters auf das Symbol des Produkts, klicken Sie mit der rechten Maustaste auf den Druckjob, den Sie abbrechen möchten, und klicken Sie auf **Abbrechen**.

## Auswählen des Papierformats (Windows)

1. Wählen Sie im Softwareprogramm die Option **Drucken**.
2. Wählen Sie das Gerät aus, und klicken Sie anschließend auf **Eigenschaften** oder **Voreinstellungen**.
3. Klicken Sie auf die Registerkarte **Papier/Qualität**.
4. Wählen Sie in der Dropdown-Liste **Papierformat** ein Format aus.

## Auswählen eines benutzerdefinierten Papierformats (Windows)

1. Wählen Sie im Softwareprogramm die Option **Drucken**.
2. Wählen Sie das Gerät aus, und klicken Sie anschließend auf **Eigenschaften** oder **Voreinstellungen**.
3. Klicken Sie auf die Registerkarte **Papier/Qualität**.
4. Klicken Sie auf die Schaltfläche **Benutzerdefiniert**.
5. Geben Sie einen Namen für das benutzerdefinierte Format ein, und geben Sie die Abmessungen an.

- Die Breite ist die kurze Kante des Papiers.
- Die Länge ist die lange Kante des Papiers.



---

**HINWEIS:** Legen Sie das Papier immer mit der kurzen Seite zuerst in die Fächer ein.

---

6. Klicken Sie auf **Speichern** und dann auf **Schließen**.

## Drucken von Wasserzeichen (Windows)

1. Wählen Sie im Softwareprogramm die Option **Drucken**.
2. Wählen Sie das Gerät aus, und klicken Sie auf **Eigenschaften** oder **Voreinstellungen**.
3. Klicken Sie auf die Registerkarte **Effekte**.
4. Wählen Sie ein Wasserzeichen aus der Dropdown-Liste **Wasserzeichen** aus.

Oder klicken Sie auf die Schaltfläche **Edit**, wenn Sie der Liste ein neues Wasserzeichen hinzufügen möchten. Geben Sie die Einstellungen für das Wasserzeichen an, und klicken Sie dann auf die Schaltfläche **OK**.

5. Wenn Sie das Wasserzeichen nur auf die erste Seite drucken möchten, aktivieren Sie das Kontrollkästchen **Nur erste Seite**. Andernfalls wird das Wasserzeichen auf allen Seiten gedruckt.

## Weitere Druckaufträge (Mac OS X)

### Abbrechen eines Druckjobs (Mac OS X)

1. Wenn der Druckjob gerade gedruckt wird, brechen Sie ihn ab, indem Sie auf dem Bedienfeld des Geräts auf die Taste Abbrechen **X** drücken.



**HINWEIS:** Wenn Sie auf die Taste Abbrechen **X** drücken, wird der aktuell verarbeitete Job gelöscht. Wenn mehrere Druckjobs warten, können Sie auf die Taste Abbrechen **X** drücken, um den zu diesem Zeitpunkt auf dem Bedienfeld des Geräts angezeigten Job zu löschen.

2. Sie können einen Druckauftrag darüber hinaus in einer Anwendung oder einer Druckwarteschlange abbrechen.
  - **Anwendung:** In der Regel wird auf dem Computerbildschirm kurz ein Dialogfeld angezeigt, über das Sie den Druckauftrag abbrechen können.
  - **Mac-Druckwarteschlange:** Öffnen Sie die Druckwarteschlange, indem Sie im Dock auf das Produktsymbol doppelklicken. Markieren Sie den Druckjob, und klicken Sie anschließend auf **Löschen**.

### Auswählen des Papierformats (Mac OS X)

1. Klicken Sie im Menü **Datei** auf die Option **Drucken**.
2. Wählen Sie dieses Gerät im Menü **Drucker** aus.
3. Klicken Sie im Menü **Kopien und Seiten** auf **Seite einrichten**.
4. Wählen Sie in der Dropdown-Liste **Papierformat** ein Format aus, und klicken Sie auf **OK**.
5. Klicken Sie auf die Schaltfläche **Drucken**.

### Auswählen eines benutzerdefinierten Papierformats (Mac OS X)

1. Klicken Sie im Menü **Datei** auf die Option **Drucken**.
2. Wählen Sie dieses Gerät im Menü **Drucker** aus.
3. Klicken Sie im Menü **Kopien und Seiten** auf **Seite einrichten**.
4. Wählen Sie in der Dropdown-Liste **Papierformat** die Option **Benutzerdefinierte Formate verwalten** aus.
5. Geben Sie die Abmessungen für das Papierformat an, und klicken Sie dann auf die Schaltfläche **OK**.
6. Klicken Sie auf die Schaltfläche **Drucken**.

### Drucken von Wasserzeichen (Mac OS X)

1. Klicken Sie im Menü **Datei** auf die Option **Drucken**.
2. Wählen Sie dieses Gerät im Menü **Drucker** aus.
3. Öffnen Sie das Menü **Wasserzeichen**.
4. Klicken Sie in das Kontrollkästchen **Wasserzeichen**.

5. Verwenden Sie die Dropdown-Liste unter dem Kontrollkästchen, um die verschiedenen Wasserzeichen festzulegen.
6. Klicken Sie auf die Schaltfläche **Drucken**.



## Erstellen dokumentenechter Ausdrücke

Mit Hilfe der Archivdruckfunktion lassen sich Tonerflecken oder verschmierte Stellen auf ein Minimum reduzieren. Verwenden Sie diese Funktion für Dokumente, die längere Zeit aufbewahrt oder archiviert werden sollen.



---

**HINWEIS:** Dokumentenechte Ausdrücke werden durch das Erhöhen der Temperatur der Fixiereinheit erreicht. Aufgrund der höheren Temperatur druckt das Gerät nur mit halber Geschwindigkeit, um Schäden zu vermeiden.

---

1. Berühren Sie auf dem Bedienfeld des Geräts auf dem Home-Bildschirm die Schaltfläche Setup .
2. Wählen Sie das Menü [Service](#).
3. Berühren Sie die Schaltfläche [Archivdruck](#) und anschließend die Schaltfläche [An](#).

## Verwenden von HP ePrint

Verwenden Sie HP ePrint zum Drucken von Dokumenten, indem Sie sie als E-Mail-Anhang an die E-Mail-Adresse des Geräts von jedem E-Mail-fähigen Gerät aus senden.

---

 **HINWEIS:** Für die Nutzung von HP ePrint muss das Gerät mit einem drahtgebundenen oder drahtlosen Netzwerk verbunden sein und über einen Internetzugang verfügen.

---

1. Um HP ePrint nutzen zu können, müssen Sie zunächst HP Web Services aktivieren.
  - a. Berühren Sie auf dem Bedienfeld des Geräts auf dem Home-Bildschirm die Schaltfläche Web Services .
  - b. Berühren Sie die Schaltfläche [Aktivieren von Web Services](#).
2. Berühren Sie im Menü [HP Web Services](#) die Schaltfläche [E-Mail-Adresse anzeigen](#), um die E-Mail-Adresse des Geräts auf dem Bedienfeld anzuzeigen.
3. Auf der HP ePrintCenter-Website können Sie Sicherheitseinstellungen definieren und die Standarddruckeinstellungen für alle HP ePrint-Jobs festlegen, die an das Gerät gesendet werden.
  - a. Rufen Sie die Webseite [www.hpeprintcenter.com](http://www.hpeprintcenter.com) auf.
  - b. Klicken Sie auf **Anmelden**, geben Sie Ihre HP ePrintCenter-Anmeldedaten ein oder melden Sie sich als neuer Benutzer an.
  - c. Wählen Sie Ihr Gerät aus der Liste aus, oder klicken Sie auf **+ Drucker hinzufügen**, um das Gerät hinzuzufügen. Zum Hinzufügen des Geräts benötigen Sie den Druckercode; dies ist der Teil der E-Mail-Adresse des Druckers, der vor dem @-Symbol steht. Sie erhalten diesen Code, indem Sie die Web Services-Seite vom Bedienfeld des Geräts aus drucken.

Nachdem Sie Ihr Gerät hinzugefügt haben, können Sie die E-Mail-Adresse des Geräts anpassen.

---

 **HINWEIS:** Nach Aktivierung von HP Web Services ist der Code 24 Stunden lang gültig. Nach Ablauf der Gültigkeitsdauer müssen Sie HP Web Services wie in den Hinweisen beschrieben erneut aktivieren und einen neuen Code anfordern.

---

- d. Damit nur die gewünschten Dokumente gedruckt werden, klicken Sie auf **ePrint-Einstellungen** und anschließend auf die Registerkarte **Zugelassene Absender**. Klicken Sie auf **Nur zugelassene Absender**, und fügen Sie die E-Mail-Adressen hinzu, die für ePrint-Jobs freigegeben werden sollen.
    - e. Um die Standardeinstellungen für alle an diesen Drucker gesendeten ePrint-Jobs festzulegen, klicken Sie zunächst auf **ePrint-Einstellungen**, danach auf **Druckoptionen**, und wählen Sie dann die gewünschten Einstellungen aus.
4. Um ein Dokument zu drucken, fügen Sie es einer E-Mail-Nachricht hinzu, die Sie an die E-Mail-Adresse des Geräts senden. Die E-Mail-Nachricht und der Anhang werden ausgedruckt.

## Verwenden von AirPrint

Das direkte Drucken mittels Apple AirPrint wird für iOS 4.2 und höher unterstützt. Mit AirPrint können Sie aus den folgenden Anwendungen heraus von einem iPad (iOS 4.2), iPhone (3GS oder höher) oder iPod touch (dritte Generation oder später) direkt drucken:

- Mail
- Fotos
- Safari
- Ausgewählte Anwendungen von Drittanbietern

Zum Verwenden von AirPrint muss das Gerät mit einem Netzwerk verbunden sein oder über eine Wireless Direct-Verbindung verfügen. Weitere Informationen zur Verwendung von AirPrint und den damit kompatiblen HP Geräten finden Sie unter [www.hp.com/go/airprint](http://www.hp.com/go/airprint).



**HINWEIS:** Um AirPrint nutzen zu können, muss unter Umständen die Gerätefirmware aktualisiert werden. Wechseln Sie zur Website [www.hp.com/support/ljm425series](http://www.hp.com/support/ljm425series).

# Neudruck über USB

1. Verbinden Sie das USB-Laufwerk mit dem USB-Anschluss auf der Vorderseite des Produkts.

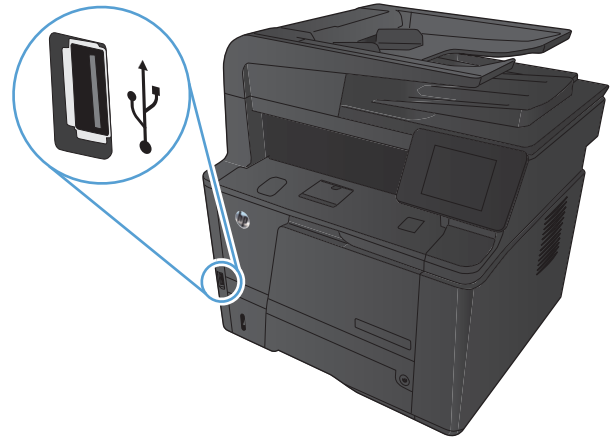

2. Das Menü **USB-Flash-Laufwerk** wird geöffnet. Berühren Sie die Pfeilschaltflächen, um durch die Optionen zu blättern.
  - **Dokumente drucken**
  - **Fotos anzeigen und drucken**
  - **Zu USB-Laufw. scan.**
3. Berühren Sie zum Drucken eines Dokuments den Bildschirm **Dokumente drucken**, und berühren Sie anschließend den Namen des Ordners auf dem USB-Laufwerk, in dem das Dokument gespeichert ist. Wenn der Übersichtsbildschirm angezeigt wird, können Sie die Datei berühren und die Einstellungen anpassen. Berühren Sie die Schaltfläche **Drucken**, um das Dokument zu drucken.
4. Berühren Sie zum Drucken von Fotos den Bildschirm **Fotos anzeigen und drucken**, und berühren Sie anschließend die Miniaturansicht des jeweiligen Fotos, das Sie drucken möchten. Wählen Sie die Schaltfläche **Fertig**. Wenn der Übersichtsbildschirm angezeigt wird, können Sie die Datei berühren und die Einstellungen anpassen. Berühren Sie die Schaltfläche **Drucken**, um die Fotos zu drucken.
5. Nehmen Sie den gedruckten Job aus dem Ausgabefach, und entfernen Sie das USB-Laufwerk.

---

# 4 Kopieren

- [Erstellen einer einzelnen Kopie](#)
- [Erstellen mehrerer Kopien](#)
- [Kopieren einer mehrseitigen Vorlage](#)
- [Sortieren eines Kopierjobs](#)
- [Kopieren auf beiden Seiten \(Duplex\)](#)
- [Verkleinern oder Vergrößern einer Kopie](#)
- [Kopieren von Ausweisen](#)
- [Optimieren der Kopierqualität](#)
- [Anpassen der Helligkeit und Dunkelheit für Kopien](#)
- [Kopieren im Entwurfsmodus](#)
- [Einstellen des Papierformats und der Papiersorte für das Kopieren auf Spezialpapier](#)
- [Festlegen neuer Standardkopiereinstellungen](#)
- [Wiederherstellen der Standardeinstellungen für das Kopieren](#)

## Erstellen einer einzelnen Kopie

1. Legen Sie das Dokument auf das Scannerglas oder in den Vorlageneinzug.

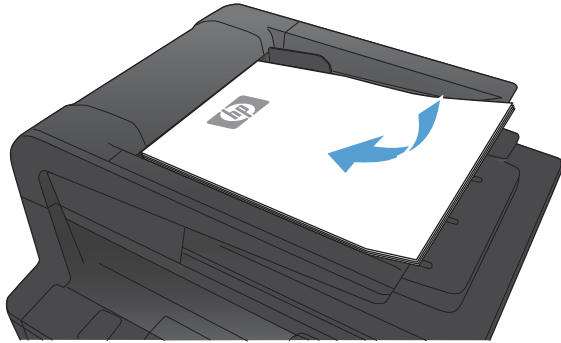

2. Haben Sie das Dokument in den Vorlageneinzug geladen, ist eine Justierung der Papierführungen notwendig, bis diese seitlich mit dem Papier abschließen.

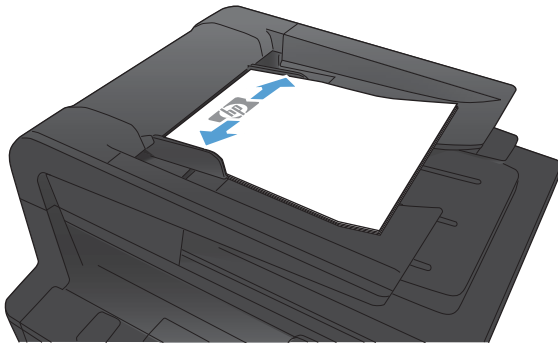

3. Berühren Sie auf dem Bedienfeld des Geräts auf dem Home-Bildschirm die Schaltfläche **Kopieren**.
4. Berühren Sie die Schaltfläche **Kopieren starten**, um den Kopiervorgang zu starten.

## Erstellen mehrerer Kopien

1. Legen Sie das Dokument auf das Scannerglas oder in den Vorlageneinzug.

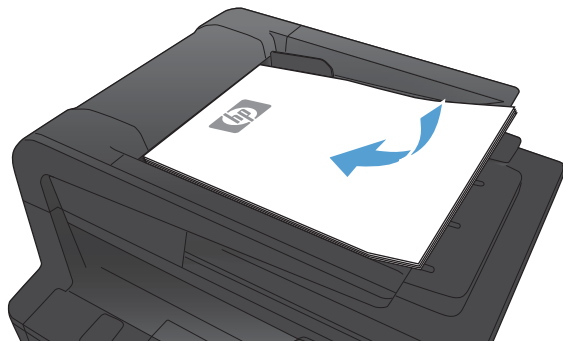

2. Haben Sie das Dokument in den Vorlageneinzug geladen, ist eine Justierung der Papierführungen notwendig, bis diese seitlich mit dem Papier abschließen.

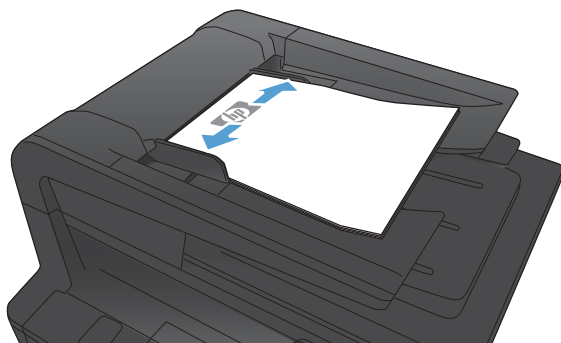

3. Berühren Sie auf dem Bedienfeld des Geräts auf dem Home-Bildschirm die Schaltfläche **Kopieren**.
4. Berühren Sie die Pfeile, um die Anzahl der Exemplare zu ändern, oder berühren Sie die bereits angegebene Anzahl, und geben Sie die neue Anzahl der Exemplare ein.
5. Berühren Sie die Schaltfläche **Kopieren starten**, um den Kopiervorgang zu starten.

# Kopieren einer mehrseitigen Vorlage

1. Legen Sie die Vorlagen mit der bedruckten Seite nach oben in den Vorlageneinzug ein.

**HINWEIS:** Der Vorlageneinzug besitzt ein Fassungsvermögen von bis zu 50 Blatt Papier mit einem Gewicht von 75 g/m<sup>2</sup>.

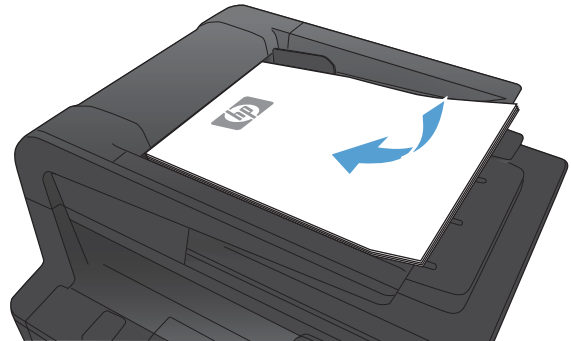

2. Stellen Sie die Führungen so ein, dass sie am Papierstapel anliegen.

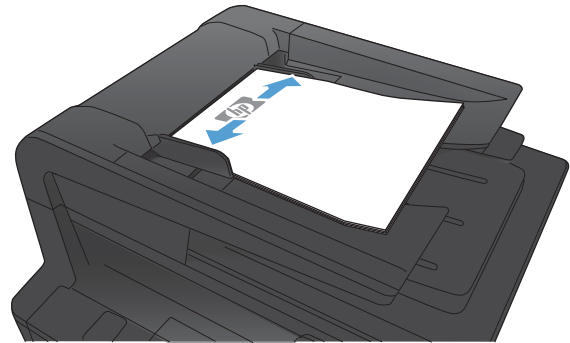

3. Berühren Sie auf dem Bedienfeld des Geräts auf dem Home-Bildschirm die Schaltfläche **Kopieren**.
4. Berühren Sie die Schaltfläche **Kopieren starten**, um den Kopiervorgang zu starten.



## Sortieren eines Kopierjobs

1. Legen Sie das Dokument auf das Scannerglas oder in den Vorlageneinzug.

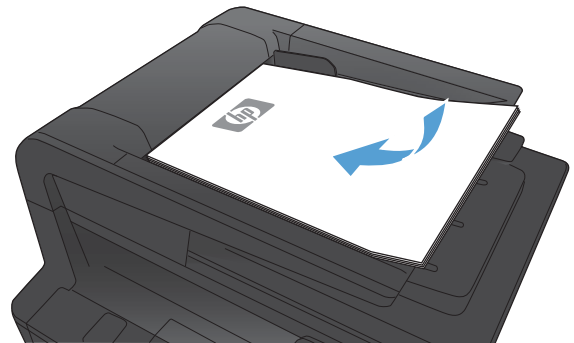

2. Berühren Sie auf dem Bedienfeld des Geräts auf dem Home-Bildschirm die Schaltfläche **Kopieren**.
3. Berühren Sie die Schaltfläche **Einstellungen**. Blättern Sie anschließend zur Schaltfläche **Sortieren**, und berühren Sie sie. Berühren Sie die Pfeilschaltflächen, um durch die Optionen zu blättern, und berühren Sie anschließend eine Option, um sie auszuwählen.
4. Berühren Sie die Schaltfläche **Kopieren starten**, um den Kopiervorgang zu starten.

## Kopieren auf beiden Seiten (Duplex)

1. Legen Sie die erste Seite der Vorlage auf das Scannerglas oder legen Sie die ganze Vorlage in den Vorlageneinzug.

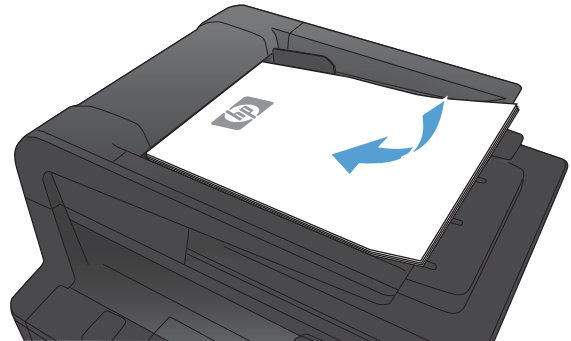

2. Berühren Sie auf dem Bedienfeld des Geräts auf dem Home-Bildschirm die Schaltfläche **Kopieren**.
3. Berühren Sie die Schaltfläche **Einstellungen** und dann die Schaltfläche **Beidseitig**.
4. Wählen Sie die Duplex-Option aus, die Sie verwenden möchten. Um beispielsweise von einer beidseitig bedruckten Seite eine beidseitig bedruckte Kopie zu erstellen, wählen Sie die Option **Beidseitig auf beidseitig**.
5. Berühren Sie die Schaltfläche **Kopieren starten**, um den Kopiervorgang zu starten.

# Verkleinern oder Vergrößern einer Kopie

1. Legen Sie das Dokument auf das Scannerglas oder in den Vorlageneinzug.

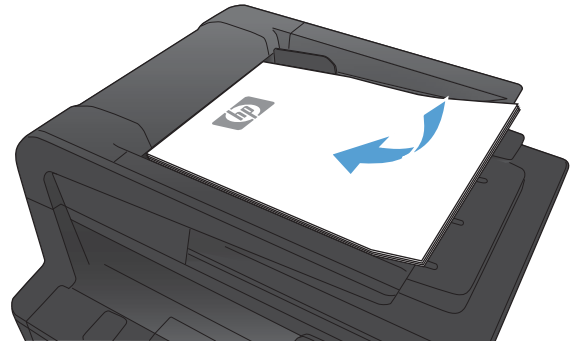

2. Berühren Sie auf dem Bedienfeld des Geräts auf dem Home-Bildschirm die Schaltfläche **Kopieren**.
3. Berühren Sie die Schaltfläche **Einstellungen** und anschließend die Schaltfläche **Verkl./Vergröß.**. Berühren Sie die Pfeilschaltflächen, um durch die Optionen zu blättern, und berühren Sie anschließend eine Option, um sie auszuwählen.
4. Berühren Sie die Schaltfläche **Kopieren starten**, um den Kopiervorgang zu starten.

## Kopieren von Ausweisen

Verwenden Sie die Funktion **ID Kopie**, um beide Seiten von Ausweisen oder anderen kleinen Vorlagen auf dieselbe Seite eines Blatts Papier zu scannen. Das Produkt fordert Sie dazu auf, die erste Seite zu kopieren und anschließend die zweite Seite auf einen anderen Bereich des Vorlagenglases zu legen und erneut zu kopieren. Das Gerät druckt beide Bilder gleichzeitig.

1. Legen Sie das Dokument in die linke hintere Ecke des Vorlagenglases.



2. Berühren Sie auf dem Bedienfeld des Geräts auf dem Home-Bildschirm die Schaltfläche **Kopieren**.
3. Wählen Sie die Schaltfläche **ID Kopie**.
4. Berühren Sie die Schaltfläche **Kopieren starten**, um den Kopiervorgang zu starten.
5. Das Produkt fordert Sie dazu auf, die nächste Seite auf einen anderen Bereich des Vorlagenglases zu legen.



6. Berühren Sie die Schaltfläche **OK**, wenn weitere Seiten kopiert werden sollen, oder berühren Sie die Schaltfläche **Fertig**, wenn dies die letzte Seite ist.
7. Das Produkt kopiert alle Seiten auf dieselbe Seite eines Blatts Papier.

# Optimieren der Kopierqualität

Die folgenden Einstellungen für die Kopierqualität sind verfügbar:

- **Autom. Auswahl:** Verwenden Sie diese Einstellung, wenn die Qualität der Kopie keine Rolle spielt. Dies ist die Standardeinstellung.
- **Gemischt:** Verwenden Sie diese Einstellung für Dokumente, die eine Mischung aus Text und Grafiken enthalten.
- **Text:** Verwenden Sie diese Einstellung für Dokumente, die überwiegend Text enthalten.
- **Bild:** Verwenden Sie diese Einstellung für Dokumente, die überwiegend Grafiken enthalten.

1. Legen Sie das Dokument auf das Scannerglas oder in den Vorlageneinzug.

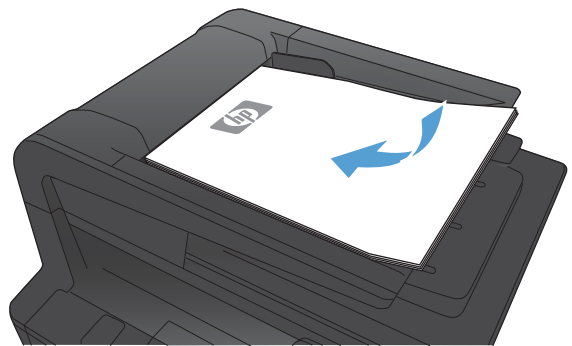

2. Berühren Sie auf dem Bedienfeld des Geräts auf dem Home-Bildschirm die Schaltfläche **Kopieren**.
3. Berühren Sie die Schaltfläche **Einstellungen**. Blättern Sie anschließend zur Schaltfläche **Optimieren**, und berühren Sie sie. Berühren Sie die Pfeilschaltflächen, um durch die Optionen zu blättern, und berühren Sie anschließend eine Option, um sie auszuwählen.
4. Berühren Sie die Schaltfläche **Kopieren starten**, um den Kopiervorgang zu starten.

# Anpassen der Helligkeit und Dunkelheit für Kopien

1. Legen Sie das Dokument auf das Scannerglas oder in den Vorlageneinzug.

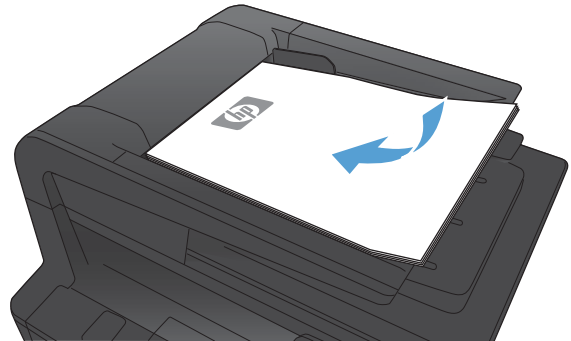

2. Berühren Sie auf dem Bedienfeld des Geräts auf dem Home-Bildschirm die Schaltfläche **Kopieren**.
3. Wählen Sie auf dem Übersichtsbildschirm mit den Pfeilschaltflächen die gewünschte Einstellung aus.
4. Berühren Sie die Schaltfläche **Kopieren starten**, um den Kopiervorgang zu starten.

## Kopieren im Entwurfsmodus

Durch die Nutzung des Entwurfsmodus können Toner gespart und die Kosten pro Seite gesenkt werden. Jedoch kann sich mit dem Entwurfsmodus auch die Druckqualität etwas verschlechtern.

HP rät von einer ständigen Verwendung des Entwurfsmodus ab. Wenn ausschließlich der Entwurfsmodus verwendet wird, kann der Toner möglicherweise länger halten als die mechanischen Teile in der Tonerpatrone. Wenn sich die Druckqualität verschlechtert und nicht mehr annehmbar ist, sollten Sie die Tonerpatrone ersetzen.

1. Legen Sie das Dokument auf das Scannerglas oder in den Vorlageneinzug.

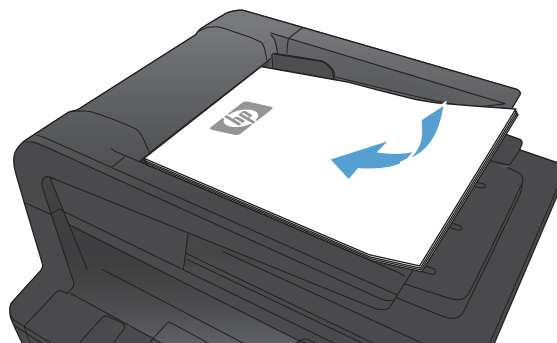

2. Berühren Sie auf dem Bedienfeld des Geräts auf dem Home-Bildschirm die Schaltfläche [Kopieren](#).
3. Berühren Sie die Schaltfläche [Einstellungen](#).
4. Blättern Sie zur Schaltfläche [Mod "Entwurf"](#), und berühren Sie sie.
5. Berühren Sie die Schaltfläche [An](#).
6. Berühren Sie die Schaltfläche [Kopieren starten](#), um den Kopiervorgang zu starten.

# Einstellen des Papierformats und der Papiersorte für das Kopieren auf Spezialpapier

1. Berühren Sie auf dem Bedienfeld des Geräts auf dem Home-Bildschirm die Schaltfläche **Kopieren**.



2. Berühren Sie die Schaltfläche **Einstellungen**. Blättern Sie anschließend zur Schaltfläche **Papier**, und berühren Sie sie.
3. Wählen Sie in der Liste der Papierformate den Eintrag des Papierformats, das in Fach 1 eingelegt ist.
4. Wählen Sie in der Liste der Papiertypen den Eintrag des Papiertyps, der in Fach 1 eingelegt ist.
5. Berühren Sie die Schaltfläche **Kopieren starten**, um den Kopiervorgang zu starten.



## Festlegen neuer Standardkopiereinstellungen

Sie können eine beliebige Kombination der Kopiereinstellungen als Standardeinstellung speichern, um diese für jeden Job zu verwenden.

1. Berühren Sie auf dem Bedienfeld des Geräts auf dem Home-Bildschirm die Schaltfläche **Kopieren**.



2. Berühren Sie die Schaltfläche **Einstellungen**.
3. Konfigurieren Sie die Kopiereinstellungen wie Sie es möchten, und blättern Sie dann zur Schaltfläche **Standardw. festl.**, und berühren Sie sie.
4. Berühren Sie die Schaltfläche **Ja**.

# Wiederherstellen der Standardeinstellungen für das Kopieren

Stellen Sie die werkseitigen Standardkopiereinstellungen entsprechend den folgenden Anweisungen wieder her.

1. Berühren Sie auf dem Bedienfeld des Geräts auf dem Home-Bildschirm die Schaltfläche **Kopieren**.



2. Berühren Sie die Schaltfläche **Einstellungen**.
3. Blättern Sie zur Schaltfläche **Standards wiederherst.**, und berühren Sie sie.
4. Berühren Sie die Schaltfläche **OK**, um die Standardeinstellungen wiederherzustellen.

---

# 5 Scannen

- [Scannen mit der Software HP Scan \(Windows\)](#)
- [Scannen mit der Software HP Scan \(Mac OS X\)](#)
- [Scannen auf ein USB-Flash-Laufwerk](#)
- [Einrichten von Scannen in Netzwerkordner und Scannen in E-Mail](#)
- [Scannen in einen Netzwerkordner](#)
- [Scannen in eine E-Mail](#)
- [Scannen mit Hilfe anderer Software](#)

## Scannen mit der Software HP Scan (Windows)

1. Doppelklicken Sie auf dem Computer-Desktop auf das Symbol **HP Scan**.
2. Wählen Sie eine Scanverknüpfung, und passen Sie ggf. die Einstellungen an.
3. Klicken Sie auf **Scannen**.



**HINWEIS:** Klicken Sie auf **Erweiterte Einstellungen**, um weitere Optionen anzuzeigen.

Klicken Sie auf **Neue Verknüpfung erstellen**, um einen Satz benutzerdefinierter Einstellungen zu erstellen und in der Liste der Verknüpfungen zu speichern.

---

## Scannen mit der Software HP Scan (Mac OS X)

1. Öffnen Sie den Ordner **Programme**, und klicken Sie anschließend auf **Hewlett-Packard**. Doppelklicken Sie auf **HP Scan**.
2. Öffnen Sie das Menü **HP Scan**, und klicken Sie anschließend auf **Eigenschaften**. Wählen Sie dieses Produkt im Popup-Menü **Scanner** in der Liste aus, und klicken Sie anschließend auf **Fortfahren**.
3. Wenn Sie die Standard-Voreinstellungen verwenden möchten, mit denen akzeptable Ergebnisse bei Bildern und Text erzielt werden, klicken Sie auf die Schaltfläche **Scannen**.

Wenn Sie Voreinstellungen verwenden möchten, die entweder für Bilder oder Textdokumente optimiert wurden, wählen Sie im Popup-Menü **Scan-Voreinstellungen** eine Voreinstellung aus. Klicken Sie zum Anpassen der Einstellungen auf die Schaltfläche **Bearbeiten**. Wenn Sie alle Änderungen vorgenommen haben, klicken Sie auf die Schaltfläche **Scannen**.

4. Wenn Sie mehrere Seiten scannen möchten, legen Sie die nächste Seite ein und klicken auf **Scannen**. Klicken Sie auf **Zur Liste hinzufügen**, um die neuen Seiten zur aktuellen Liste hinzuzufügen. Wiederholen Sie diesen Vorgang, bis alle Seiten gescannt wurden.
5. Klicken Sie auf die Schaltfläche **Speichern**, und navigieren Sie dann zum Ordner auf Ihrem Computer, in dem Sie die Datei speichern möchten.



---

**HINWEIS:** Wenn Sie die gescannten Bilder sofort drucken möchten, klicken Sie auf die Schaltfläche **Drucken**.

---

## Scannen auf ein USB-Flash-Laufwerk

1. Legen Sie das Dokument auf das Scannerglas oder in den Vorlageneinzug.
2. Verbinden Sie das USB-Flash-Laufwerk mit dem Anschluss auf der Vorderseite des Produkts.
3. Berühren Sie auf dem Bedienfeld des Geräts auf dem Home-Bildschirm die Schaltfläche **Scannen**.
4. Berühren Sie den Bildschirm **Zu USB-Laufw. scan..**
5. Berühren Sie die Schaltfläche **Scannen**, um zu scannen und die Datei zu speichern. Das Produkt erstellt auf dem USB-Laufwerk den Ordner **HPSCANS** und speichert die Datei mit einem automatisch generierten Dateinamen im PDF- oder JPG-Format.



**HINWEIS:** Wenn der Übersichtsbildschirm angezeigt wird, können Sie die Datei berühren und die Einstellungen anpassen.

Außerdem kann der Hot Folder-Name geändert werden.

---

# Einrichten von Scannen in Netzwerkordner und Scannen in E-Mail

Diese Scanfunktionen sind erst nach einer Konfiguration mit dem integrierten HP Webserver verfügbar. So richten Sie die Scaneinstellungen ein:

1. Berühren Sie die Schaltfläche Netzwerk  auf dem Home-Bildschirm des Gerätebedienfelds, um die IP-Adresse des Geräts anzuzeigen.
2. Geben Sie die IP-Adresse des Geräts in die Adresszeile eines Webbrowsers ein, um den integrierten HP Webserver zu öffnen.



---

**HINWEIS:** Sie können auf den integrierten HP Webserver auch über die Toolbox für das HP Gerät für Windows oder das HP Dienstprogramm für Mac OS X zugreifen.

---

3. Klicken Sie auf die Registerkarte **Scan**, um die Funktion einzurichten.

## Scannen in einen Netzwerkordner

Verwenden Sie das Bedienfelds des Geräts, um eine Datei in einen Ordner im Netzwerk zu scannen.



**HINWEIS:** Das Gerät muss mit einem Netzwerk verbunden sein und die Scanfunktion muss mithilfe des integrierten HP Webservers konfiguriert worden sein, bevor Sie diese Funktion nutzen können.

1. Legen Sie das Dokument auf das Scannerglas oder in den Vorlageneinzug.
2. Berühren Sie auf dem Bedienfeld des Geräts auf dem Home-Bildschirm die Schaltfläche **Scannen**.
3. Berühren Sie die Option **Scannen in Netzwerkordner**.
4. Wählen Sie aus der Liste mit den Netzwerkordnern den Ordner aus, in dem die Datei gespeichert werden soll.
5. Auf dem Bedienfeld werden die Scaneinstellungen angezeigt.
  - Zum Ändern von Einstellungen wählen Sie **Einstellungen**, und ändern Sie anschließend die Einstellungen.
  - Wenn Sie keine Änderungen vornehmen möchten, fahren Sie mit dem nächsten Schritt fort.
6. Berühren Sie die Schaltfläche **Scannen**, um den Scanauftrag zu starten.



## Scannen in eine E-Mail

Verwenden Sie das Bedienfeld des Geräts, um eine Datei direkt in eine E-Mail zu scannen. Die gescannte Datei wird dann als E-Mail-Anhang an die angegebene Adresse gesendet.



**HINWEIS:** Das Gerät muss mit einem Netzwerk verbunden sein und die Scanfunktion muss mithilfe des integrierten HP Webservers konfiguriert worden sein, bevor Sie diese Funktion nutzen können.

1. Legen Sie das Dokument auf das Scannerglas oder in den Vorlageneinzug.
2. Berühren Sie auf dem Bedienfeld des Geräts auf dem Home-Bildschirm die Schaltfläche **Scannen**.
3. Berühren Sie die Option **Scannen in E-Mail**.
4. Berühren Sie die Option **An E-Mail senden**.
5. Wählen Sie die Adresse **Von** aus, die sie verwenden möchten. Dies ist auch als „Profil für ausgehende E-Mails“ bekannt.



**HINWEIS:** Falls die PIN-Funktion eingerichtet wurde, geben Sie die PIN ein, und berühren Sie die Schaltfläche **OK**. Allerdings ist keine PIN für die Nutzung dieser Funktion erforderlich.

6. Berühren Sie die Schaltfläche **An**, und wählen Sie die Adresse oder Gruppe aus, an die Sie die Datei senden möchten. Berühren Sie die Schaltfläche **Fertig**, wenn Sie fertig sind.
7. Berühren Sie die Schaltfläche **Betreff**, falls Sie eine Betreffzeile hinzufügen möchten.
8. Berühren Sie die Schaltfläche **Weiter**.
9. Auf dem Bedienfeld werden die Scaneinstellungen angezeigt.
  - Zum Ändern von Einstellungen wählen Sie **Einstellungen**, und ändern Sie anschließend die Einstellungen.
  - Wenn Sie keine Änderungen vornehmen möchten, fahren Sie mit dem nächsten Schritt fort.
10. Berühren Sie die Schaltfläche **Scannen**, um den Scanauftrag zu starten.

## Scannen mit Hilfe anderer Software

Das Produkt ist sowohl TWAIN- als auch WIA (Windows Imaging Application)-kompatibel. Es kann mit Windows-Programmen verwendet werden, die TWAIN- oder WIA-kompatible Scangeräte unterstützen. Macintosh-Programme müssen TWAIN-kompatible Scangeräte unterstützen.

In einem TWAIN- oder WIA-kompatiblen Programm können Sie die Scanfunktion aufrufen und ein Bild direkt in das geöffnete Programm scannen. Weitere Informationen finden Sie in der Hilfedatei oder in der im Lieferumfang der TWAIN- oder WIA-kompatiblen Software enthaltenen Dokumentation.

### Scannen aus einer TWAIN-kompatiblen Anwendung

Allgemein ist eine Software TWAIN-kompatibel, wenn sie Befehle wie z.B. **Importieren**, **Datei importieren**, **Scannen**, **Neues Objekt importieren**, **Einfügen aus** oder **Scanner** enthält. Wenn Sie nicht wissen, ob das Programm kompatibel ist oder wie der Befehl lautet, finden Sie weitere Informationen in der Hilfe oder Dokumentation zu der entsprechenden Anwendung.

Beim Scannen aus einem TWAIN-kompatiblen Programm wird die HP Scan-Software möglicherweise automatisch gestartet. Nach dem Starten von HP Scan können Sie bei der Vorschau des Bildes Änderungen vornehmen. Andernfalls wird das Bild direkt in das TWAIN-kompatible Programm übertragen.

Starten Sie den Scanvorgang im TWAIN-kompatiblen Programm. Informationen zu den Befehlen/ Menüoptionen und zur Vorgehensweise finden Sie in der Hilfe oder Dokumentation zur jeweiligen Anwendung.

### Scannen aus einem WIA-kompatiblen Programm

WIA bietet eine weitere Möglichkeit zum direkten Scannen eines Bilds in eine Anwendung. WIA verwendet zum Scannen Microsoft-Software anstelle der HP Scan-Software.

WIA-kompatible Software besitzt in den meisten Fällen im Menü „Datei“ oder „Einfügen“ Befehle wie **Bild/Von Kamera/Von Scanner übertragen**. Wenn Sie nicht wissen, ob es sich um ein WIA-kompatibles Programm handelt, lesen Sie dies in der Hilfe oder Dokumentation der jeweiligen Anwendung nach.

Starten Sie den Scanvorgang im WIA-kompatiblen Programm. Informationen zu den Befehlen/Menüoptionen und zur Vorgehensweise finden Sie in der Hilfe oder Dokumentation zur jeweiligen Anwendung.

**oder**

Doppelklicken Sie in der Systemsteuerung von Windows im Ordner **Scanner und Kameras** (bei Windows Vista und Windows 7 im Ordner **Hardware und Sound**) auf das Produktsymbol. Dadurch wird der Standard-WIA-Assistent von Microsoft geöffnet, mit dessen Hilfe Sie in eine Datei scannen können.

---

# 6 Fax

- [Anschließen des Faxgeräts an eine Telefonleitung](#)
- [Einrichten eines Anrufbeantworters auf dem Faxgerät](#)
- [Einrichten der Faxfunktion über ein Nebenstellentelefon](#)
- [Einrichtung als eigenständiges Faxgerät](#)
- [Konfigurieren der Uhrzeit, des Datums und der Kopfzeile des Faxgeräts](#)
- [Verwenden von Sonderzeichen in Faxkopfzeilen](#)
- [Verwenden des Telefonbuchs](#)
- [Konfigurieren von Sendeeinstellungen des Faxgeräts](#)
- [Konfigurieren von Empfangseinstellungen des Faxgeräts](#)
- [Einrichten des Faxabrufs](#)
- [Faxen](#)
- [Lösen von Faxproblemen](#)

# Anschließen des Faxgeräts an eine Telefonleitung

1. Schließen Sie das Telefonkabel am Telefonanschluss  am Produkt und an der Telefonbuchse an der Wand an.

Bei dem Produkt handelt es sich um ein analoges Gerät. Es wird empfohlen, das Produkt nur an eine speziell dafür vorgesehene analoge Telefonleitung anzuschließen.

 **HINWEIS:** In einigen Ländern/Regionen ist möglicherweise ein Adapter für das im Lieferumfang enthaltene Telefonkabel erforderlich.

## Einrichten eines Anrufbeantworters auf dem Faxgerät

- Stellen Sie für die Anzahl der Ruftöne mindestens einen Rufton mehr ein, als für die Aktivierung des Anrufbeantworters.
- Wenn ein Anrufbeantworter an derselben Telefonleitung, jedoch an einer anderen Buchse (z.B. in einem anderen Raum) angeschlossen ist, kann dies den Faxempfang stören.

## Einrichten der Faxfunktion über ein Nebenstellentelefon

Wenn diese Einstellung aktiviert ist, können Sie dem Produkt signalisieren, dass es ein ankommendes Fax entgegennehmen soll, indem Sie auf dem Telefon nacheinander die Tasten 1-2-3 drücken. Die Standardeinstellung ist **An**. Deaktivieren Sie diese Funktion nur, wenn Sie das Pulswahlverfahren verwenden oder einen Dienst Ihres Telefonanbieters in Anspruch nehmen, der ebenfalls die Tastenkombination 1-2-3 verwendet. Der Dienst funktioniert nicht, wenn er mit dem Produkt in Konflikt steht.

1. Berühren Sie auf dem Bedienfeld des Geräts auf dem Home-Bildschirm die Schaltfläche **Setup** .
2. Blättern Sie zum Menü **Faxeinrichtung**, und wählen Sie es aus.
3. Blättern Sie zur Schaltfläche **Erweitertes Setup**, und berühren Sie sie.
4. Blättern Sie zur Schaltfläche **Nebenstelle**, und berühren Sie sie. Berühren Sie dann die Schaltfläche **An**.

## Einrichtung als eigenständiges Faxgerät

1. Packen Sie das Produkt aus, und richten Sie es ein.
2. Berühren Sie auf dem Bedienfeld des Geräts auf dem Home-Bildschirm die Schaltfläche **Setup** .
3. Wählen Sie das Menü **Faxeinrichtung**.
4. Wählen Sie die Schaltfläche **Fax-Setup-Programm**.
5. Folgen Sie den angezeigten Anweisungen, und wählen Sie die entsprechenden Einstellungen aus.

 **HINWEIS:** Eine Faxnummer darf höchstens 20 Zeichen enthalten.

 **HINWEIS:** Eine Faxkopfzeile darf höchstens 25 Zeichen enthalten.

# Konfigurieren der Uhrzeit, des Datums und der Kopfzeile des Faxgeräts

## Verwenden des Bedienfelds

Führen Sie die folgenden Schritte aus, um das Datum, die Uhrzeit und die Kopfzeile auf dem Bedienfeld einzurichten:

1. Berühren Sie auf dem Bedienfeld des Geräts auf dem Home-Bildschirm die Schaltfläche Setup .
2. Wählen Sie das Menü **Faxeinrichtung**.
3. Wählen Sie das Menü **Basis-Setup**.
4. Blättern Sie zur Schaltfläche **Zeit/Datum**, und berühren Sie sie.
5. Wählen Sie das 12- oder das 24-Stunden-Format.
6. Geben Sie die aktuelle Uhrzeit über das Tastenfeld ein, und berühren Sie anschließend die Schaltfläche **OK**.
7. Wählen Sie das Datumsformat.
8. Geben Sie das aktuelle Datum über das Tastenfeld ein, und berühren Sie anschließend die Schaltfläche **OK**.
9. Wählen Sie das Menü **Faxkopfzeile**.
10. Geben Sie Ihre Faxnummer über das Tastenfeld ein, und berühren Sie anschließend die Schaltfläche **OK**.



---

**HINWEIS:** Eine Faxnummer darf höchstens 20 Zeichen enthalten.

---

11. Geben Sie Ihren Firmennamen oder eine Kopfzeile über das Tastenfeld ein, und berühren Sie anschließend die Schaltfläche **OK**.



---

**HINWEIS:** Eine Faxkopfzeile darf höchstens 25 Zeichen enthalten.

---

## Verwenden des HP Assistenten für die Faxeinrichtung

Wenn Sie die Faxeinrichtung während der Installation der Software nicht abgeschlossen haben, können Sie diese jederzeit später mit Hilfe des HP Assistenten für die Faxeinrichtung vervollständigen.

1. Klicken Sie auf **Start** und anschließend auf **Programme**.
2. Klicken Sie auf **HP**, dann auf den Namen des Geräts und anschließend auf **HP Assistent für die Faxeinrichtung**.
3. Folgen Sie im HP Assistenten für die Faxeinrichtung den Anweisungen am Bildschirm, um die Fax Einstellungen zu konfigurieren.

## Verwenden von Sonderzeichen in Faxkopfzeilen

Wenn Sie über das Bedienfeld Ihren Namen in die Kopfzeile oder eine Bezeichnung für eine Direktwahltaste, einen Kurz- oder einen Gruppenwahleintrag eingeben, berühren Sie die Schaltfläche **123**, um ein Tastenfeld mit Sonderzeichen zu öffnen.

## Verwenden des Telefonbuchs

Sie können häufig gewählte Faxnummern (bis zu 120 Einträge) entweder als einzelne Faxnummern oder als Gruppen von Faxnummern speichern.

## Verwenden des Bedienfelds zum Erstellen und Bearbeiten des Faxtelefonbuchs

1. Berühren Sie auf dem Bedienfeld des Geräts auf dem Home-Bildschirm die Schaltfläche **Faxen**.



2. Wählen Sie die Schaltfläche **Menü Fax**.
3. Wählen Sie die Schaltfläche **Telefonbuch-Setup**.
4. Berühren Sie die Schaltfläche **Individ. Setup**, um einen Kurzwahleintrag zu erstellen.
5. Wählen Sie eine nicht zugewiesene Nummer in der Liste.
6. Geben Sie einen Namen für den Eintrag über das Tastenfeld ein, und berühren Sie anschließend die Schaltfläche **OK**.
7. Geben Sie die Faxnummer für den Eintrag über das Tastenfeld ein, und berühren Sie anschließend die Schaltfläche **OK**.

## Löschen von Telefonbucheinträgen

Sie können alle Telefonbucheinträge löschen, die in dem Gerät programmiert sind.

**⚠ ACHTUNG:** Nach dem Löschen von Telefonbucheinträgen können diese nicht mehr abgerufen werden.

1. Berühren Sie auf dem Bedienfeld des Geräts auf dem Home-Bildschirm die Schaltfläche **Faxen**.



2. Wählen Sie die Schaltfläche **Menü Fax**.
3. Wählen Sie die Schaltfläche **Telefonbuch-Setup**.
4. Wählen Sie die Schaltfläche **Eintrag löschen**. Alternativ berühren Sie zum Löschen aller Einträge die Schaltfläche **Alle Einträge löschen**.
5. Wählen Sie den zu löschenden Eintrag aus.
6. Berühren Sie die Schaltfläche **OK**, um den Löschvorgang zu bestätigen.

## Erstellen und Bearbeiten von Kurzwahleinträgen

1. Berühren Sie auf dem Bedienfeld des Geräts auf dem Home-Bildschirm die Schaltfläche **Faxen**.



2. Wählen Sie die Schaltfläche **Menü Fax**.
3. Wählen Sie die Schaltfläche **Telefonbuch-Setup**.
4. Wählen Sie die Schaltfläche **Individ. Setup**.
5. Wählen Sie eine nicht zugewiesene Nummer in der Liste.

6. Geben Sie einen Namen für den Eintrag über das Tastenfeld ein, und berühren Sie anschließend die Schaltfläche **OK**.
7. Geben Sie die Faxnummer für den Eintrag über das Tastenfeld ein, und berühren Sie anschließend die Schaltfläche **OK**.

## Löschen von Kurzwahleinträgen

1. Berühren Sie auf dem Bedienfeld des Geräts auf dem Home-Bildschirm die Schaltfläche **Faxen**.
2. Wählen Sie die Schaltfläche **Menü Fax**.
3. Wählen Sie die Schaltfläche **Telefonbuch-Setup**.
4. Wählen Sie die Schaltfläche **Eintrag löschen**. Alternativ berühren Sie zum Löschen aller Einträge die Schaltfläche **Alle Einträge löschen**.
5. Wählen Sie den zu löschenden Eintrag aus.
6. Berühren Sie die Schaltfläche **OK**, um den Löschvorgang zu bestätigen.

## Erstellen und Bearbeiten von Gruppenwahleinträgen

1. Erstellen Sie für jede Faxnummer, die in die Gruppe aufgenommen werden soll, einen Kurzwahleintrag.
  - a. Berühren Sie auf dem Bedienfeld des Geräts auf dem Home-Bildschirm die Schaltfläche **Faxen**.
  - b. Wählen Sie die Schaltfläche **Menü Fax**.
  - c. Wählen Sie die Schaltfläche **Telefonbuch-Setup**.
  - d. Wählen Sie die Schaltfläche **Individ. Setup**.
  - e. Wählen Sie eine nicht zugewiesene Nummer in der Liste.
  - f. Geben Sie einen Namen für den Eintrag über das Tastenfeld ein, und berühren Sie anschließend die Schaltfläche **OK**.
  - g. Geben Sie die Faxnummer für den Eintrag über das Tastenfeld ein, und berühren Sie anschließend die Schaltfläche **OK**.
2. Berühren Sie im Menü **Telefonbuch-Setup** die Schaltfläche **Gruppen-Setup**.
3. Wählen Sie eine nicht zugewiesene Nummer in der Liste.
4. Geben Sie über das Tastenfeld einen Namen für die Gruppe ein, und berühren Sie dann die Schaltfläche **OK**.
5. Berühren Sie den Namen des jeweiligen Eintrags, der in die Gruppe aufgenommen werden soll. Wenn Sie Ihre Auswahl vollständig vorgenommen haben, berühren Sie die Schaltfläche **Auswahl beendet**.

## Löschen von Gruppenwahleinträgen

1. Berühren Sie auf dem Bedienfeld des Geräts auf dem Home-Bildschirm die Schaltfläche **Faxen**.
2. Wählen Sie die Schaltfläche **Menü Fax**.
3. Wählen Sie die Schaltfläche **Telefonbuch-Setup**.





4. Wählen Sie die Schaltfläche **Eintrag löschen**. Alternativ berühren Sie zum Löschen aller Einträge die Schaltfläche **Alle Einträge löschen**.
5. Wählen Sie den zu löschenden Eintrag aus.
6. Berühren Sie die Schaltfläche **OK**, um den Löschvorgang zu bestätigen.

# Konfigurieren von Sendeeinstellungen des Faxgeräts

## Einrichten spezieller Wählzeichen und Optionen

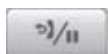
Sie können in eine angewählte Faxnummer Pausen einfügen. Pausen sind oftmals notwendig, wenn Nummern im Ausland gewählt werden oder eine Verbindung mit einer Amtsleitung hergestellt wird.

Sonderzeichen	Schaltfläche	Beschreibung
Wählpause		Die Redial/Pause-Schaltfläche befindet sich auf dem Bedienfeld im Tastenfeld für die Eingabe einer Faxnummer. Sie können auch die Komma-Schaltfläche berühren, um eine Wählpause einzugeben.
Pause für Wählton		Die Schaltfläche <b>W</b> steht nur zur Verfügung, wenn Sie die Faxnummer für einen Telefonbucheintrag eingeben. Dieses Zeichen bewirkt, dass das Produkt auf einen Wählton wartet, bevor die restlichen Ziffern der Telefonnummer gewählt werden.
Hook-Flash-Funktion		Die Schaltfläche <b>R</b> steht nur zur Verfügung, wenn Sie die Faxnummer für einen Telefonbucheintrag eingeben. Dieses Zeichen bewirkt, dass das Produkt die Hook-Flash-Funktion einfügt.

## So richten Sie ein Wählpräfix ein

Eine Vorwahl ist eine Nummer oder eine Gruppe von Nummern, die allen über das Bedienfeld oder die Software eingegebenen Faxnummern automatisch vorangestellt wird. Eine Vorwahl darf höchstens 50 Zeichen enthalten.

Die Standardeinstellung lautet **Aus**. Sie können diese Option aktivieren und eine Vorwahl eingeben, wenn Sie beispielsweise die Ziffer "9" wählen müssen, um eine Amtsleitung außerhalb des Telefonsystems Ihrer Firma zu erhalten. Auch wenn diese Einstellung aktiviert ist, können Faxnummern ohne Vorwahl gewählt werden. In diesem Fall müssen Sie die Nummer manuell wählen.

1. Berühren Sie auf dem Bedienfeld des Geräts auf dem Home-Bildschirm die Schaltfläche **Setup** .
2. Wählen Sie das Menü **Faxeinrichtung**.
3. Wählen Sie das Menü **Basis-Setup**.
4. Blättern Sie zur Schaltfläche **Vorwahl**, und berühren Sie sie. Berühren Sie dann die Schaltfläche **An**.
5. Geben Sie das Präfix über das Tastenfeld ein, und berühren Sie anschließend die Schaltfläche **OK**. Sie können Ziffern, Pausen und Wählzeichen verwenden.

## So stellen Sie die Wahltonerkennung ein

Normalerweise startet das Produkt beim Eingeben der Faxnummer den Wählvorgang unmittelbar. Wenn Sie das Produkt am selben Anschluss wie das Telefon verwenden, sollten Sie die Einstellung zum Abwarten des Freizeichens aktivieren. Auf diese Weise wird vermieden, dass ein Fax während eines Telefongesprächs gesendet wird.

Werkseitig ist das Abwarten des Freizeichens für Frankreich und Ungarn auf **An** und für alle anderen Länder/Regionen auf **Aus** voreingestellt.

1. Berühren Sie auf dem Bedienfeld des Geräts auf dem Home-Bildschirm die Schaltfläche **Setup** .
2. Wählen Sie das Menü **Faxeinrichtung**.

3. Wählen Sie das Menü [Erweitertes Setup](#).
4. Blättern Sie zur Schaltfläche [Freizeichen abwarten](#), und berühren Sie sie. Berühren Sie dann die Schaltfläche [An](#).

## Ton- oder Impulswahlverfahren

Gehen Sie wie folgt vor, um das Produkt auf Ton- oder Impulswahlverfahren einzustellen. Werkseitig ist [Ton](#) voreingestellt. Ändern Sie diese Einstellung nur, wenn Sie sicher wissen, dass Ihr Telefonanschluss keine Tonwahl unterstützt.



**HINWEIS:** Das Impulswahlverfahren ist nicht in allen Ländern/Regionen verfügbar.

1. Berühren Sie auf dem Bedienfeld des Geräts auf dem Home-Bildschirm die Schaltfläche [Setup](#) .
2. Wählen Sie das Menü [Faxeinrichtung](#).
3. Wählen Sie das Menü [Erweitertes Setup](#).
4. Blättern Sie zur Schaltfläche [Wählmodus](#), und berühren Sie sie. Berühren Sie dann die Schaltfläche [Ton](#) oder [Impuls](#).

## Einrichten der automatischen Wahlwiederholung und der Zeit zwischen Wahlwiederholungen

Wenn das Produkt ein Fax nicht senden kann, weil das Empfangsgerät nicht antwortet oder besetzt ist, versucht es gemäß den Einstellungen für Wahlwiederholung im Besetztfall, bei keiner Rufannahme oder bei einem Kommunikationsfehler eine Wahlwiederholung durchzuführen.

### Festlegen der Wahlwiederholung bei Besetzt

Wenn diese Option aktiviert ist, führt das Produkt bei Empfang eines Besetztzeichens automatisch eine Wahlwiederholung durch. Werkseitig ist die Wahlwiederholung bei Besetzt auf [An](#) eingestellt.

1. Berühren Sie auf dem Bedienfeld des Geräts auf dem Home-Bildschirm die Schaltfläche [Setup](#) .
2. Wählen Sie das Menü [Faxeinrichtung](#).
3. Wählen Sie das Menü [Erweitertes Setup](#).
4. Blättern Sie zur Schaltfläche [Wahlwdh- besetzt](#), und berühren Sie sie. Berühren Sie dann die Schaltfläche [An](#).

### Festlegen der Wahlwiederholung bei keiner Rufannahme

Wenn diese Option aktiviert ist, führt das Produkt automatisch eine Wahlwiederholung durch, wenn der Anruf nicht angenommen wird. Werkseitig ist die Wahlwiederholung bei keiner Rufannahme auf [Aus](#) eingestellt.

1. Berühren Sie auf dem Bedienfeld des Geräts auf dem Home-Bildschirm die Schaltfläche [Setup](#) .
2. Wählen Sie das Menü [Faxeinrichtung](#).
3. Wählen Sie das Menü [Erweitertes Setup](#).
4. Blättern Sie zur Schaltfläche [Wahlw. keine Rufann](#), und berühren Sie sie. Berühren Sie dann die Schaltfläche [An](#).

## Festlegen der Wahlwiederholung bei Kommunikationsfehler

Wenn diese Option aktiviert ist, führt das Produkt im Falle eines Kommunikationsfehlers automatisch eine Wahlwiederholung durch. Werkseitig ist die Wahlwiederholung im Falle eines Kommunikationsfehlers auf **An** eingestellt.

1. Berühren Sie auf dem Bedienfeld des Geräts auf dem Home-Bildschirm die Schaltfläche **Setup** .
2. Wählen Sie das Menü **Faxeinrichtung**.
3. Wählen Sie das Menü **Erweitertes Setup**.
4. Blättern Sie zur Schaltfläche **Wahlwdh. Komm.fehler**, und berühren Sie sie. Berühren Sie dann die Schaltfläche **An**.

## Festlegen von Hell/Dunkel und Auflösung

### Festlegen der Standardeinstellung für Hell/Dunkel (Kontrast)

Der Kontrast hat Auswirkungen auf die Helligkeit eines abgehenden Faxes.

Die Standardeinstellung für Hell/Dunkel bestimmt den Kontrast, der für alle gefaxten Vorlagen verwendet wird. Der Schieberegler ist per Vorgabe auf einen mittleren Wert eingestellt.

1. Berühren Sie auf dem Bedienfeld des Geräts auf dem Home-Bildschirm die Schaltfläche **Setup** .
2. Wählen Sie das Menü **Faxeinrichtung**.
3. Wählen Sie das Menü **Erweitertes Setup**.
4. Berühren Sie die Schaltfläche **Heller/Dunkler**, und berühren Sie dann eine der Pfeilschaltflächen, um den Schieberegler anzupassen.

### Festlegen der Auflösungseinstellungen

 **HINWEIS:** Durch die Erhöhung der Auflösung vergrößert sich das Fax. Dies hat längere Übertragungszeiten zur Folge und überschreitet mitunter die Speicherkapazität.

Gehen Sie folgendermaßen vor, um die Standardauflösung für alle Faxe aufträge zu ändern.

- **Standard:** Diese Einstellung liefert die niedrigste Qualität und die schnellste Übertragung.
- **Fein:** Diese Einstellung liefert eine höhere Auflösungsqualität als **Standard**, die in der Regel für Textdokumente empfehlenswert ist.
- **Superfein:** Diese Einstellung eignet sich am besten für Dokumente mit Text und Bildern. Die Übertragung ist langsamer als mit der Einstellung **Fein**, aber schneller als mit der Einstellung **Foto**.
- **Foto:** Diese Einstellung liefert die beste Bildqualität, erhöht jedoch stark die Übertragungszeit.

Werkseitig ist als Standardauflösung **Fein** eingestellt.

### Festlegen der Standardauflösung

1. Berühren Sie auf dem Bedienfeld des Geräts auf dem Home-Bildschirm die Schaltfläche **Setup** .
2. Wählen Sie das Menü **Faxeinrichtung**.

3. Wählen Sie das Menü [Erweitertes Setup](#).
4. Berühren Sie die Schaltfläche [Faxauflösung](#) und anschließend eine der Optionen.

## Festlegen von Abrechnungscodes

Wenn die Funktion für Abrechnungscodes aktiviert ist, werden Sie aufgefordert, für jedes Fax einen Abrechnungscodes einzugeben. Mit jeder gesendeten Faxseite wird der Zähler des Abrechnungscodes erhöht. Dazu gehören alle Arten von Faxen mit der Ausnahme von Faxabruf, Faxweiterleitung sowie über den PC empfangene Faxen. Bei Faxen an nicht definierte oder gespeicherte Gruppen erhöht das Produkt den Zähler des Abrechnungscodes für jedes Fax, das erfolgreich an ein Ziel gesendet wurde.

Werkseitig ist für den Abrechnungscodes [Aus](#) eingestellt. Die Nummer des Abrechnungscodes kann zwischen 1 und 250 liegen.

### Festlegen der Abrechnungscodeseinstellung

1. Berühren Sie auf dem Bedienfeld des Geräts auf dem Home-Bildschirm die Schaltfläche [Setup](#) .
2. Wählen Sie das Menü [Faxeinrichtung](#).
3. Wählen Sie das Menü [Erweitertes Setup](#).
4. Blättern Sie zur Schaltfläche [Abrechnungscodes](#), und berühren Sie sie. Berühren Sie dann die Schaltfläche [An](#).

### Verwenden von Abrechnungscodes

1. Legen Sie das Dokument in den Vorlageneinzug oder auf das Vorlagenglas.
2. Berühren Sie auf dem Bedienfeld des Geräts auf dem Home-Bildschirm die Schaltfläche [Faxen](#).
3. Geben Sie die Faxnummer ein, oder wählen Sie einen Kurz- oder einen Gruppenwahleintrag.
4. Wählen Sie die Schaltfläche [Faxvorgang starten](#).
5. Geben Sie den Abrechnungscodes ein, und berühren Sie dann die Schaltfläche [OK](#).

### Drucken des Abrechnungscodesberichts

Der Abrechnungscodesbericht enthält eine Liste aller Faxabrechnungscodes sowie die Anzahl der Faxen, die pro Code abgerechnet wurden.



---

**HINWEIS:** Nach dem Drucken dieses Berichts werden sämtliche Abrechnungsdaten gelöscht.

---

1. Berühren Sie auf dem Bedienfeld des Geräts auf dem Home-Bildschirm die Schaltfläche [Faxen](#).
2. Wählen Sie die Schaltfläche [Menü Fax](#).
3. Wählen Sie die Schaltfläche [Faxberichte](#).
4. Blättern Sie zur Schaltfläche [Abrechn.ber. druck.](#), und berühren Sie sie.

# Konfigurieren von Empfangseinstellungen des Faxgeräts

## Festlegen der Faxweiterleitung

Sie können das Produkt so einstellen, dass ankommende Faxe an eine andere Faxnummer weitergeleitet werden. Das auf dem Gerät eingehende Fax wird zunächst gespeichert. Danach wird die angegebene Faxnummer gewählt und das Fax gesendet. Wenn das Fax auf Grund eines Fehlers, beispielsweise eines besetzten Anschlusses, und mehrerer fehlgeschlagener Wahlwiederholungsversuche nicht weitergeleitet werden kann, wird es vom Produkt gedruckt.

Wenn beim Empfang eines Faxes nicht genügend Speicherplatz zur Verfügung steht, wird der Empfang des ankommenden Faxes beendet, und es werden nur die bereits gespeicherten Seiten (vollständige und unvollständige Seiten) weitergeleitet.

Bei Verwendung der Faxweiterleitungsfunktion müssen die Faxe vom Produkt und nicht vom Computer empfangen werden, und die Rufannahme muss auf **Automatisch** eingestellt sein.

1. Berühren Sie auf dem Bedienfeld des Geräts auf dem Home-Bildschirm die Schaltfläche **Faxen**.
2. Wählen Sie die Schaltfläche **Menü Fax**.
3. Wählen Sie die Schaltfläche **Empfangsoptionen**.
4. Berühren Sie die Schaltfläche **Fax weiterleiten** und anschließend die Schaltfläche **An**.
5. Geben Sie die Weiterleitungs-Faxnummer über das Tastenfeld ein, und berühren Sie anschließend die Schaltfläche **OK**.

## Festlegen des Rufannahmemodus

Stellen Sie den Rufannahmemodus je nach Situation auf **Automatisch**, **AB**, **Fax/Tel** oder **Manuell** ein. Werkseitig ist **Automatisch** voreingestellt.

- **Automatisch:** Das Gerät nimmt eingehende Anrufe nach der angegebenen Anzahl von Ruftönen oder nach Erkennung der Spezialtonfolge für Faxe an.
- **AB:** Das Gerät nimmt den Anruf nicht automatisch an. Stattdessen wartet es, bis es den Faxton erkennt.
- **Fax/Tel:** Das Gerät nimmt eingehende Anrufe sofort an. Wenn es den Faxton erkennt, verarbeitet es den Anruf als Fax. Wenn es den Faxton nicht erkennt, erzeugt es einen hörbaren Klingelton, um Sie darauf aufmerksam zu machen, den eingehenden Sprachanruf anzunehmen.
- **Manuell:** Das Gerät nimmt eingehende Anrufe nie an. Sie müssen den Faxempfang selbst starten, indem Sie auf dem Bedienfeld die Schaltfläche **Faxvorgang starten** berühren oder ein an diese Leitung angeschlossenes Telefon abnehmen und die Ziffern 1-2-3 wählen.

Führen Sie die folgenden Schritte aus, um den Rufannahmemodus einzustellen oder zu ändern:

1. Berühren Sie auf dem Bedienfeld des Geräts auf dem Home-Bildschirm die Schaltfläche **Setup** .
2. Wählen Sie das Menü **Faxeinrichtung**.
3. Wählen Sie das Menü **Basis-Setup**.
4. Blättern Sie zur Schaltfläche **Rufannahmemodus**, und berühren Sie sie. Berühren Sie dann die Option, die Sie verwenden möchten.

## Sperrern oder Freigeben von Faxnummern

Wenn Sie von bestimmten Personen oder Unternehmen keine Faxe empfangen möchten, können Sie die betreffenden Nummern (maximal 30) über das Bedienfeld sperren. Wenn Sie eine Faxnummer blockieren und genau dieser Teilnehmer ein Fax sendet, wird in der Bedienfeldanzeige die Meldung angezeigt, dass die Nummer gesperrt ist. Das Fax wird dann weder gedruckt noch gespeichert. Faxe von gesperrten Faxnummern werden im Faxaktivitätsprotokoll als „Verworfen“ gekennzeichnet. Gesperrte Faxnummern können einzeln oder in ihrer Gesamtheit wieder freigegeben werden.



**HINWEIS:** Der Absender des blockierten Faxes wird nicht darüber informiert, dass die Faxübertragung fehlgeschlagen ist.

1. Berühren Sie auf dem Bedienfeld des Geräts auf dem Home-Bildschirm die Schaltfläche **Faxen**.
2. Wählen Sie die Schaltfläche **Menü Fax**.
3. Wählen Sie die Schaltfläche **Empfangsoptionen**.
4. Wählen Sie die Schaltfläche **Junk-Faxe blockieren**.
5. Wählen Sie die Schaltfläche **Nummer hinzufügen**.
6. Geben Sie die zu sperrende Faxnummer über das Tastenfeld ein, und berühren Sie anschließend die Schaltfläche **OK**.

## Festlegen der Anzahl von Ruftönen bis zur Rufannahme

Wenn der Rufannahmemodus auf **Automatisch** eingestellt ist, legt die Einstellung für die Ruftöne bis zur Rufannahme fest, nach wie vielen Ruftönen ein ankommender Anruf vom Produkt entgegengenommen wird.

Ist das Produkt an eine Leitung angeschlossen, an der Fax- und Sprachanrufe (Gemeinschaftsanschluss) empfangen werden und zudem ein Anrufbeantworter verwendet wird, müssen Sie die Einstellung für die Ruftöne bis zur Rufannahme eventuell anpassen. Die Anzahl der Ruftöne bis zur Rufannahme für das Produkt muss höher als die Anzahl auf dem Anrufbeantworter sein. So kann der Anrufbeantworter den ankommenden Anruf entgegennehmen und eine Nachricht aufzeichnen, sofern es sich um einen Sprachanruf handelt. Wenn der Anrufbeantworter den Anruf entgegen nimmt, hört das Produkt den Anruf ab und nimmt ihn automatisch entgegen, wenn es Faxtöne erkennt.

Die Standardeinstellung für Ruftöne bis zur Rufannahme beträgt in den USA und Kanada fünf und in anderen Ländern/Regionen zwei Ruftöne.

Mit Hilfe der folgenden Tabelle können Sie die Anzahl der Ruftöne bis zur Rufannahme festlegen.

Art der Telefonleitung	Empfohlene Einstellung für die Ruftöne bis zur Rufannahme
Spezieller Faxanschluss (nur für die Annahme von Faxanrufen)	Legen Sie auf dem Bedienfeld eine Anzahl von Ruftönen innerhalb des angezeigten Bereichs fest. (In verschiedenen Ländern/Regionen gelten unterschiedliche Mindest- und Höchstwerte.)
Eine Telefonleitung mit zwei separaten Nummern und einem Dienst für ein Rufnummernmuster	Ein oder zwei Ruftöne. (Wenn Sie einen Anrufbeantworter oder Computer für die andere Rufnummer verwenden, sollte für das Produkt eine höhere Anzahl von Ruftönen als für den Anrufbeantworter eingestellt werden. Mit der Spezialtonfolge können Sie außerdem zwischen Sprach- und Faxanrufen unterscheiden.)

Art der Telefonleitung	Empfohlene Einstellung für die Ruftöne bis zur Rufannahme
Gemeinschaftsanschluss (für Fax- und Sprachanrufe) mit nur einem angeschlossenen Telefon	Mindestens fünf Ruftöne.
Gemeinschaftsanschluss (für Fax- und Sprachanrufe) mit einem angeschlossenen Anrufbeantworter oder Voicemail-Computer	Zwei Ruftöne mehr als der Anrufbeantworter oder Voicemail-Computer.

Führen Sie die folgenden Schritte aus, um die Ruftöne bis zur Rufannahme einzustellen oder zu ändern:

1. Berühren Sie auf dem Bedienfeld des Geräts auf dem Home-Bildschirm die Schaltfläche Setup .
2. Wählen Sie das Menü [Faxeinrichtung](#).
3. Wählen Sie das Menü [Basis-Setup](#).
4. Wählen Sie die Schaltfläche [Rufzeichen vor Annahme](#).
5. Geben Sie die Anzahl der Ruftöne über das Tastenfeld ein, und berühren Sie anschließend die Schaltfläche [OK](#).

## Einrichten von Spezialtonfolgen

Einige lokale Telefongesellschaften bieten einen Dienst für Ruftonmuster oder Spezialtonfolgen an. Dadurch stehen Ihnen mehrere Telefonnummern für eine Telefonleitung zur Verfügung. Jede Telefonnummer weist ein eindeutiges Ruftonmuster auf, wodurch zwischen persönlich beantwortbaren Sprachanrufen und vom Produkt entgegenezunehmenden Faxanrufen unterschieden werden kann.

Wenn Sie über eine Telefongesellschaft verschiedene Ruftonmuster erhalten, müssen Sie das Produkt so einstellen, dass es auf das richtige Ruftonmuster reagiert. Eindeutige Ruftonmuster werden nicht in allen Länder/Regionen unterstützt. Erfragen Sie bei der Telefongesellschaft, ob dieser Dienst in Ihrem Land/Ihrer Region verfügbar ist.



**HINWEIS:** Wenn keine unterschiedlichen Ruftonmuster verfügbar sind und Sie für Ruftonmuster eine andere Einstellung als die Standardeinstellung ([Alle Klingeltöne](#)) festlegen, kann das Produkt unter Umständen keine Faxe empfangen.

Folgende Einstellungen sind möglich:

- **Alle Klingeltöne:** Das Produkt nimmt sämtliche Anrufe auf dieser Telefonleitung entgegen.
- **Einfach:** Das Produkt nimmt alle Anrufe entgegen, bei denen ein Einfachruftonmuster erzeugt wird.
- **Doppelt:** Das Produkt nimmt alle Anrufe entgegen, bei denen ein Doppelruftonmuster erzeugt wird.
- **Dreifach:** Das Produkt nimmt alle Anrufe entgegen, bei denen ein Dreifachruftonmuster erzeugt wird.
- **Doppelt und dreifach:** Das Produkt nimmt alle Anrufe entgegen, bei denen ein Doppel- oder Dreifachruftonmuster erzeugt wird.

Führen Sie die folgenden Schritte aus, um das Ruftonmuster für die Rufannahme einzustellen oder zu ändern:

1. Berühren Sie auf dem Bedienfeld des Geräts auf dem Home-Bildschirm die Schaltfläche Setup .
2. Wählen Sie das Menü [Faxeinrichtung](#).



3. Wählen Sie das Menü **Basis-Setup**.
4. Berühren Sie die Schaltfläche **Sonderklingelton** und anschließend eine Option.

## Einrichten von Benachrichtigungen für erhaltene Faxnachrichten auf einem Computer

Verwenden Sie die HP Digital Fax Setup Wizard-Software zum Einrichten dieser Funktion. Gehen Sie zum Starten des Softwareprogramms in das Windows **Start**-Menü und suchen Sie die Programmgruppe für dieses Gerät. Klicken Sie dann auf **Digital Fax Setup Wizard**. Verwenden Sie die Software zum Einrichten von Benachrichtigungen für digitale Faxe.

## Automatisches Verkleinern ankommender Faxe

Wenn die Option **An Seite anpassen** aktiviert ist, verkleinert das Produkt lange Faxe automatisch bis zu 75 %, um sie an das Standardpapierformat anzupassen. Ein Fax kann also beispielsweise vom Papierformat Legal auf Letter verkleinert werden.

Wenn die Option **An Seite anpassen** aktiviert ist, werden lange Faxe in voller Größe auf mehrere Seiten gedruckt. Werkseitig ist die automatische Verkleinerung für ankommende Faxe auf **An** eingestellt.

Wenn Sie die Option **Faxstempel** aktiviert haben, empfiehlt es sich, die automatische Verkleinerung ebenfalls zu aktivieren. Dadurch wird die Größe ankommender Faxe geringfügig verringert, und Sie verhindern, dass ein Fax aufgrund des Seitenstempels auf zwei Seiten ausgedruckt werden muss.



**HINWEIS:** Die Einstellung für das Standardpapierformat muss der Größe des Papiers im Papierfach entsprechen.

1. Berühren Sie auf dem Bedienfeld des Geräts auf dem Home-Bildschirm die Schaltfläche **Setup** .
2. Wählen Sie das Menü **Faxeinrichtung**.
3. Wählen Sie das Menü **Erweitertes Setup**.
4. Berühren Sie die Schaltfläche **Ausgabeseiten (Funktion)** und anschließend die Schaltfläche **An**.

## Festlegen der Einstellungen für das erneute Drucken von Faxen

1. Berühren Sie auf dem Bedienfeld des Geräts auf dem Home-Bildschirm die Schaltfläche **Setup** .
2. Wählen Sie das Menü **Faxeinrichtung**.
3. Wählen Sie das Menü **Erweitertes Setup**.
4. Blättern Sie zur Schaltfläche **Fax-Neudruck zul.**, und berühren Sie sie. Berühren Sie dann die Schaltfläche **An**.

## Festlegen der Faxtonlautstärke

Die Lautstärke der Faxsignaltöne wird über das Bedienfeld eingestellt. Für folgende akustische Signale kann die Lautstärke geändert werden:

- **Alarmlautstärke**
- **Lautstärke Telefon**
- **Lautstärke Telefonleitung**

## Festlegen der Lautstärke für Alarm, Telefonleitung und Rufzeichen

1. Berühren Sie auf dem Bedienfeld des Geräts auf dem Home-Bildschirm die Schaltfläche Setup .
2. Wählen Sie das Menü [System-Setup](#).
3. Wählen Sie das Menü [Lautstärke](#).
4. Berühren Sie die Lautstärkeeinstellung, die Sie anpassen möchten, und berühren Sie anschließend eine der Optionen. Wiederholen Sie diesen Schritt für jede Lautstärkeeinstellung.

## Erstellen von Faxen mit Zeitstempel

Das Produkt druckt die Absenderinformationen am oberen Rand jedes empfangenen Faxes. Sie können zudem festlegen, dass auch Ihre eigenen Kopfzeileninformationen auf jedes eingegangene Fax gedruckt werden, um Datum und Uhrzeit des Faxempfangs zu bestätigen. Werkseitig ist das Erstellen von Faxen mit einem Zeitstempel auf [Aus](#) eingestellt.

---

 **HINWEIS:** Das Aktivieren der Zeitstempelfunktion kann dazu führen, dass sich die Seite vergrößert und das Fax eine zweite Seite druckt.

 **HINWEIS:** Diese Option betrifft nur empfangene Faxe, die vom Produkt gedruckt werden.

---

1. Berühren Sie auf dem Bedienfeld des Geräts auf dem Home-Bildschirm die Schaltfläche Setup .
2. Wählen Sie das Menü [Faxeinrichtung](#).
3. Wählen Sie das Menü [Erweitertes Setup](#).
4. Blättern Sie zur Schaltfläche [Faxstempel](#), und berühren Sie sie. Berühren Sie dann die Schaltfläche [An](#).

## Einrichten der privaten Empfangsfunktion

Wenn die Funktion für den privaten Empfang aktiviert ist, werden die empfangenen Faxe intern gespeichert. Für das Drucken der gespeicherten Faxe ist ein Kennwort erforderlich.

1. Berühren Sie auf dem Bedienfeld des Geräts auf dem Home-Bildschirm die Schaltfläche Setup .
2. Wählen Sie das Menü [Faxeinrichtung](#).
3. Wählen Sie das Menü [Erweitertes Setup](#).
4. Blättern Sie zur Schaltfläche [Empfang privat](#), und berühren Sie sie. Berühren Sie dann die Schaltfläche [An](#).
5. Wenn Sie nicht bereits ein Systemkennwort festgelegt haben, werden Sie dazu aufgefordert, eines zu erstellen.

---

 **HINWEIS:** Bei der Eingabe des Systemkennworts muss die Groß- und Kleinschreibung beachtet werden.

---

- a. Berühren Sie die Schaltfläche [OK](#), und geben Sie anschließend das Systemkennwort über das Tastenfeld ein.
- b. Berühren Sie die Schaltfläche [OK](#), bestätigen Sie das Kennwort durch eine Wiederholung der Eingabe, und berühren Sie anschließend die Schaltfläche [OK](#), um das Kennwort zu speichern.

## Einrichten des Faxabrufs

Wenn ein Fax auf einem anderen Gerät zum Abrufen bereitgestellt wurde, können Sie das Fax von Ihrem Produkt aus anfordern. (Dies wird als Faxabruf von einem anderen Gerät bezeichnet.)

1. Berühren Sie auf dem Bedienfeld des Geräts auf dem Home-Bildschirm die Schaltfläche **Faxen**.
2. Wählen Sie die Schaltfläche **Menü Fax**.
3. Wählen Sie die Schaltfläche **Empfangsoptionen**.
4. Wählen Sie die Schaltfläche **Polling-Empfang**.
5. Geben Sie die Nummer des Faxgerätes, bei dem Sie einen Faxabruf starten möchten, über das Tastenfeld ein, und berühren Sie anschließend die Schaltfläche **OK**.

Das Produkt wählt das Faxgerät an der Gegenstelle an, und ruft das Fax ab.

# Faxen

## Unterstützte Faxprogramme

Das im Lieferumfang des Produkts enthaltene PC-Faxprogramm ist das einzige vom Produkt unterstützte PC-Faxprogramm. Um ein bereits auf dem Computer installiertes PC-Faxprogramm weiterhin verwenden zu können, muss es mit dem am Computer angeschlossenen Modem verwendet werden. Eine Verwendung mit dem Modem des Produkts ist nicht möglich.

## Abbrechen von Faxen

Gehen Sie folgendermaßen vor, wenn Sie den aktuellen Faxe auftrag abbrechen möchten, der gerade gewählt, übertragen oder empfangen wird.

### Abbrechen des aktuellen Faxe auftrags

Drücken Sie auf die Taste Abbrechen **X** auf dem Bedienfeld. Das Senden aller noch nicht übertragenen Seiten wird abgebrochen. Wenn Sie auf die Taste Abbrechen **X** drücken, werden auch Gruppenwahljobs abgebrochen.

### Abbrechen ausstehender Faxe aufträge

Gehen Sie folgendermaßen vor, um einen Faxe auftrag in folgenden Situationen abbrechen:

- Das Produkt wartet nach einem Besetztzeichen, einer Nichtannahme oder einem Kommunikationsfehler auf die Wahlwiederholung.
- Das Fax soll zeitversetzt zu einem späteren Zeitpunkt gesendet werden.

Führen Sie die folgenden Schritte aus, um einen Faxe auftrag mit Hilfe des Menüs **Fax-Job-Status** abbrechen:

1. Berühren Sie auf dem Bedienfeld des Geräts auf dem Home-Bildschirm die Schaltfläche **Faxen**.
2. Wählen Sie die Schaltfläche **Menü Fax**.
3. Wählen Sie die Schaltfläche **Sendeoptionen**.
4. Wählen Sie die Schaltfläche **Fax-Job-Status**.
5. Berühren Sie die Faxnummer des Jobs, den Sie abbrechen möchten.

## Löschen von Faxen aus dem Speicher

Verwenden Sie diese Vorgehensweise nur, wenn Sie Bedenken haben, dass Dritte Zugriff auf das Produkt haben und versuchen könnten, im Speicher befindliche Faxe zu drucken.

**⚠ ACHTUNG:** Neben dem Neudruckspeicher werden bei diesem Vorgang auch gerade gesendete Faxe, noch nicht gesendete Faxe, für die eine Wahlwiederholung durchgeführt werden soll, für zeitversetztes Senden programmierte Faxe und Faxe, die noch nicht gedruckt oder weitergeleitet wurden, gelöscht.

1. Berühren Sie auf dem Bedienfeld des Geräts auf dem Home-Bildschirm die Schaltfläche **Setup** .
2. Wählen Sie das Menü **Service**.
3. Wählen Sie das Menü **Fax-Service**.
4. Wählen Sie die Schaltfläche **Gesp. Faxe löscht**.

## Verwenden des Faxgeräts in DSL-, PBX- oder ISDN-Systemen

HP Produkte wurden speziell für die Verwendung mit traditionellen analogen Telefondiensten entwickelt. Sie eignen sich nicht für DSL-, PBX- oder ISDN-Leitungen oder VoIP-Dienste, können jedoch mit entsprechender Einrichtung und Zubehör dafür konfiguriert werden.

 **HINWEIS:** Es wird empfohlen, sich bezüglich DSL-, PBX-, ISDN- und VoIP-Setup-Optionen an den Serviceanbieter zu wenden.

Das HP LaserJet Produkt ist ein analoges Gerät, das nur unter Verwendung eines Digital/Analog-Wandlers in digitalen Telefonumgebungen verwendet werden kann. HP gibt keine Gewährleistung bezüglich der Kompatibilität mit digitalen Umgebungen oder Digital/Analog-Wandlern.

### DSL

DSL (Digital Subscriber Line) verwendet Digitaltechnologie über herkömmliche Kupfertelefonkabel. Dieses Produkt ist nicht direkt mit diesen digitalen Signalen kompatibel. Wenn die Konfiguration jedoch während der DSL-Einrichtung festgelegt wird, kann das Signal getrennt werden, so dass ein Teil der Bandbreite zur Übertragung analoger Signale (für Sprach- und Faxanrufe) und die restliche Bandbreite zum Senden digitaler Daten verwendet wird.

 **HINWEIS:** Nicht alle Faxgeräte sind mit DSL-Diensten kompatibel. HP gibt keine Gewährleistung bezüglich der Kompatibilität des Produkts mit allen DSL-Dienstleitungen.

Ein typisches DSL-Modem verwendet einen Filter, mit dem es die hochfrequenten Signale des DSL-Modems von den analogen Telefon- und Faxmodemsignalen trennt. Häufig muss ein Filter eingesetzt werden, wenn analoge Telefon- und Faxprodukte an eine Telefonleitung angeschlossen sind, die von einem DSL-Modem verwendet wird. Dieser Filter wird üblicherweise vom DSL-Serviceanbieter bereitgestellt. Wenden Sie sich für weitere Informationen oder Unterstützung an den DSL-Anbieter.

### Nebenstellenanlage

Das Produkt ist ein analoges Gerät, das nicht mit allen digitalen Telefonumgebungen kompatibel ist. Zur Verwendung der Faxfunktion ist möglicherweise ein Digital/Analog-Filter oder -Wandler erforderlich. Falls bei Verwendung einer Nebenstellenanlage Faxprobleme auftreten, müssen Sie möglicherweise den Anbieter der Nebenstellenanlage kontaktieren. HP gibt keine Gewährleistung bezüglich der Kompatibilität mit digitalen Umgebungen oder Digital/Analog-Wandlern.

Wenden Sie sich für weitere Informationen oder Unterstützung an den Anbieter der Nebenstellenanlage.

### ISDN

Das Produkt ist ein analoges Gerät, das nicht mit allen digitalen Telefonumgebungen kompatibel ist. Zur Verwendung der Faxfunktion ist möglicherweise ein Digital/Analog-Filter oder -Wandler erforderlich. Falls bei Verwendung in einer ISDN-Umgebung Faxprobleme auftreten, müssen Sie möglicherweise den ISDN-Anbieter kontaktieren. HP gibt keine Gewährleistung bezüglich der Kompatibilität mit digitalen ISDN-Umgebungen oder Digital/Analog-Wandlern.

## Verwenden der Faxfunktion mit einem VoIP-Dienst

VoIP-(Voice Over Internet Protocol-)Dienste sind häufig nicht mit Faxgeräten kompatibel. Die Kompatibilität mit Fax- und IP-Diensten muss vom Anbieter ausdrücklich erwähnt werden.

Falls beim Faxempfang mit dem Produkt in einem VoIP-Netzwerk Probleme auftreten, prüfen Sie alle Kabelanschlüsse und Einstellungen. Sie können Faxe mitunter über ein VoIP-Netzwerk senden, indem Sie die Faxgeschwindigkeit reduzieren.

Wenn der VoIP-Anbieter einen „Pass through“-Modus für die Verbindung anbietet, kann dies die Faxleistung über VoIP verbessern. Darüber hinaus können bessere Ergebnisse erzielt werden, wenn „Comfort Noise“, ein ggf. vom Anbieter generiertes Hintergrundrauschen, deaktiviert wird.

Falls weiterhin Faxprobleme auftreten, wenden Sie sich an den VoIP-Anbieter.

## Die Faxe im Speicher bleiben bei einem Stromausfall erhalten

Der Flash-Speicher schützt bei einem Stromausfall vor Datenverlust. Andere Faxgeräte speichern Faxseiten im herkömmlichen RAM oder im Kurzzeit-RAM. Im herkömmlichen RAM werden Daten bei einem Stromausfall unmittelbar gelöscht, während sie bei einem Kurzzeit-RAM nach 60 Minuten Stromausfall verloren gehen. Der Flash-Speicher kann Daten über Jahre ohne Zufuhr von Strom speichern.

## Sicherheitsbedenken bei der Verbindung interner Netzwerke mit öffentlichen Telefonleitungen

Das Gerät sendet und empfängt Faxdaten über Telefonleitungen, die dem Festnetzstandard (Public Switched Telephone Network, PSTN) entsprechen. Durch die sicheren Faxprotokolle ist es Computerviren unmöglich, von der Telefonleitung auf einen Computer oder ein Netzwerk übertragen zu werden.

Die folgenden Funktionen des Geräts verhindern eine Virenübertragung:

- Es besteht keine direkte Verbindung zwischen Faxleitung und an USB oder Ethernet angeschlossenen Geräten.
- Die interne Firmware kann nicht über die Faxverbindung verändert werden.
- Die gesamte Faxkommunikation läuft durch das Fax-Subsystem, das keine Protokolle zum Austausch von Daten über das Internet verwendet.

## Senden von Faxen vom Flachbettscanner aus

1. Legen Sie das Dokument mit der zu kopierenden Seite nach unten auf das Scannerglas.

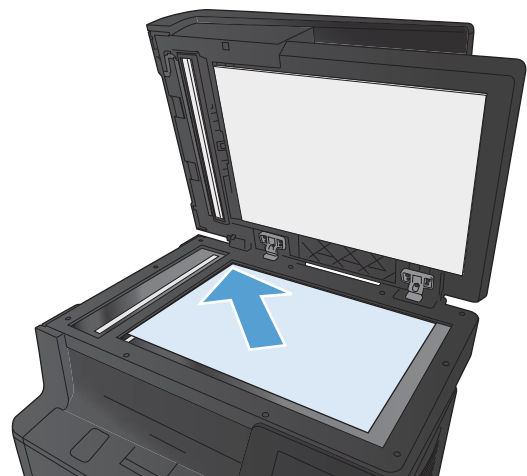

2. Berühren Sie auf dem Bedienfeld des Geräts auf dem Home-Bildschirm die Schaltfläche [Faxen](#).
3. Geben Sie die Faxnummer über das Tastenfeld ein.
4. Wählen Sie die Schaltfläche [Faxvorgang starten](#).

5. Das Produkt fordert Sie zur Bestätigung auf, dass Sie vom Vorlagenglas senden. Wählen Sie die Schaltfläche **Ja**.
6. Das Produkt fordert Sie zum Auflegen der ersten Seite auf. Wählen Sie die Schaltfläche **OK**.
7. Das Produkt scannt die erste Seite und fordert Sie dann auf, eine weitere Seite aufzulegen. Wenn das Dokument über mehrere Seiten verfügt, berühren Sie die Schaltfläche **Ja**. Fahren Sie mit diesem Vorgang fort, bis alle Seiten gescannt wurden.
8. Wenn Sie die letzte Seite gescannt haben, berühren Sie bei der Aufforderung die Schaltfläche **Nein**. Das Produkt sendet das Fax.

## Faxen über den Vorlageneinzug

1. Legen Sie die Vorlagen mit der bedruckten Seite nach oben in den Vorlageneinzug ein.

**HINWEIS:** Der Vorlageneinzug besitzt ein Fassungsvermögen von bis zu 50 Blatt Papier mit einem Gewicht von 75 g/m<sup>2</sup>.

**ACHTUNG:** Verwenden Sie keine Vorlagen mit Korrekturband, Korrekturflüssigkeit, Büroklammern oder Heftklammern, da das Produkt dadurch unter Umständen beschädigt werden kann. Außerdem sollten Sie weder Fotos noch kleine oder empfindliche Vorlagen in den Vorlageneinzug einlegen.

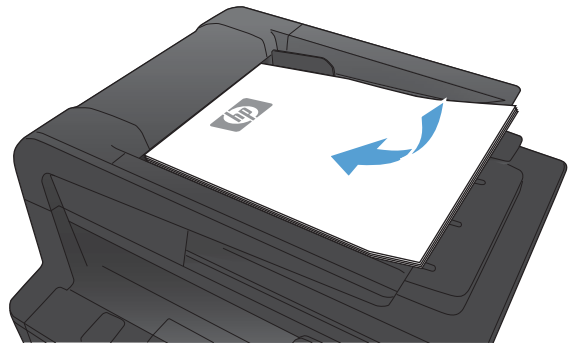

2. Stellen Sie die Papierführungen so ein, dass sie den Papierstapel leicht berühren.

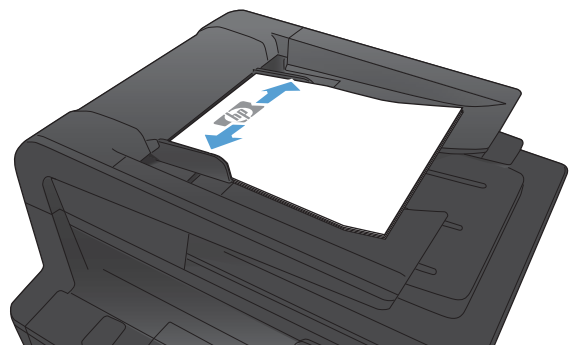

3. Berühren Sie auf dem Bedienfeld des Geräts auf dem Home-Bildschirm die Schaltfläche **Faxen**.

4. Geben Sie die Faxnummer über das Tastenfeld ein.
5. Wählen Sie die Schaltfläche [Faxvorgang starten](#).

## Verwenden von Kurz- und Gruppenwahleinträgen

1. Legen Sie das Dokument in den Vorlageneinzug oder auf das Vorlagenglas.

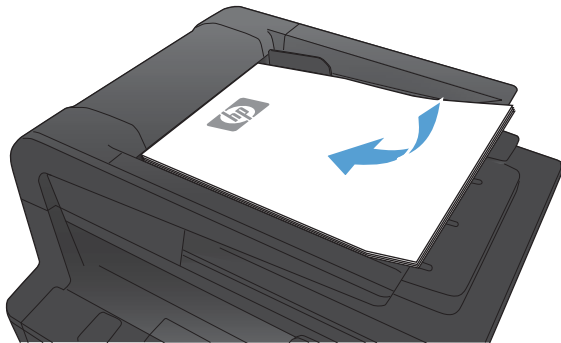

2. Berühren Sie auf dem Bedienfeld des Geräts auf dem Home-Bildschirm die Schaltfläche [Faxen](#).
3. Berühren Sie auf dem Tastenfeld das Symbol für das Faxtelefonbuch.



4. Berühren Sie den Namen des Einzel- und Gruppeneintrags, der verwendet werden soll.
5. Wählen Sie die Schaltfläche [Faxvorgang starten](#).

## Senden von Faxen von der Software aus

Die folgenden Informationen enthalten grundlegende Anweisungen für das Senden von Faxen mit Hilfe der Software, die im Lieferumfang des Geräts enthalten ist. Alle weiteren softwarebezogenen Themen werden in der Hilfe zur Software behandelt, die im Menü **Hilfe** der Softwareanwendung aufgerufen werden kann.

Sie können elektronische Dokumente unter folgenden Voraussetzungen von einem Computer aus senden:

- Das Produkt ist direkt an den Computer oder ein Netzwerk, mit dem der Computer verbunden ist, angeschlossen.
- Die Produktsoftware ist auf dem Computer installiert.
- Das Betriebssystem des Computers wird von diesem Produkt unterstützt.



### Senden von Faxen von der Software aus

Die Vorgehensweise hängt von Ihren Spezifikationen ab. Hier wird der typische Ablauf dargestellt.

1. Klicken Sie nacheinander auf **Start, Programme** (bzw. **Alle Programme** in Windows XP) und anschließend auf **HP**.
2. Klicken Sie auf die Gerätebezeichnung und anschließend auf **Fax senden**. Die Faxsoftware wird geöffnet.
3. Geben Sie die Faxnummer eines oder mehrerer Empfänger ein.
4. Legen Sie das Dokument in den Vorlageneinzug ein.
5. Klicken Sie auf **Jetzt senden**.

### Senden von Faxen von einem Softwareprogramm eines Drittanbieters, z. B. Microsoft Word

1. Öffnen Sie ein Dokument in einem Programm eines Drittanbieters.
2. Klicken Sie auf das Menü **Datei** und dann auf **Drucken**.
3. Wählen Sie in der Dropdown-Liste für Druckertreiber den Faxdruckertreiber aus. Die Faxsoftware wird geöffnet.
4. Geben Sie die Faxnummer eines oder mehrerer Empfänger ein.
5. Beziehen Sie alle auf dem Produkt geladenen Seiten ein Dieser Schritt ist optional.
6. Klicken Sie auf **Jetzt senden**.

## Senden von Faxen über ein mit der Faxleitung verbundenes Telefon

Sie können Faxnummern an einem Nebenstellentelefon wählen, das an dieselbe Telefonleitung wie das Produkt angeschlossen ist. Wenn Sie beispielsweise ein Fax an eine Person senden möchten, deren Gerät auf manuellen Empfang eingestellt ist, können Sie die betreffende Person zuerst anrufen und das Fax ankündigen.



**HINWEIS:** Das Telefon muss am Telefonanschluss (  ) des Geräts angeschlossen sein.

1. Legen Sie das Dokument in den Vorlageneinzug ein.
2. Berühren Sie auf dem Bedienfeld des Geräts auf dem Home-Bildschirm die Schaltfläche **Faxen**.
3. Nehmen Sie den Hörer des Telefons ab, das an dieselbe Leitung wie das Produkt angeschlossen ist. Wählen Sie die Faxnummer über die Tastatur des Telefons.
4. Fordern Sie den Empfänger, der den Anruf entgegennimmt, auf, das Faxgerät zu starten.
5. Wenn Sie den Faxton hören, berühren Sie auf dem Bedienfeld die Schaltfläche **Faxvorgang starten**. Warten Sie, bis in der Bedienfeldanzeige **Verbinden** angezeigt wird, und legen Sie dann den Telefonhörer auf.

## Senden einer Faxnachricht mit Bestätigung

Sie können das Produkt so einrichten, dass Sie zu einer zweiten Eingabe der Faxnummer aufgefordert werden, um zu bestätigen, dass Sie das Fax an die richtige Nummer senden.

1. Berühren Sie auf dem Bedienfeld des Geräts auf dem Home-Bildschirm die Schaltfläche **Setup** .
2. Wählen Sie das Menü **Faxeinrichtung**.
3. Wählen Sie das Menü **Erweitertes Setup**.
4. Blättern Sie zur Schaltfläche **Faxnummer bestätigen**, und berühren Sie sie. Berühren Sie dann die Schaltfläche **An**.
5. Senden Sie das Fax.

## Planen der Faxeinsendung zu einem späteren Zeitpunkt

Sie können auf dem Bedienfeld eingeben, dass ein Fax automatisch zu einem späteren Zeitpunkt an einen oder mehrere Empfänger gesendet wird. Das Dokument wird daraufhin in den Speicher gescannt und das Produkt erneut in den Bereitschaftsmodus gesetzt.



**HINWEIS:** Wenn das Fax vom Produkt nicht zum geplanten Zeitpunkt gesendet werden kann, wird dies im Faxfehlerbericht angegeben (sofern diese Option aktiviert ist) oder im Faxaktivitätsprotokoll aufgezeichnet. Die Übertragung wird möglicherweise nicht gestartet, wenn der Faxanruf nicht angenommen oder die Wahlwiederholung durch ein Besetztzeichen beendet wird.

Wenn eine Faxeinsendung für einen späteren Zeitpunkt geplant ist, das Fax jedoch aktualisiert werden muss, senden Sie die zusätzlichen Informationen in einem weiteren Auftrag. Alle Faxeinsendungen, die für dieselbe Uhrzeit und dieselbe Faxnummer geplant sind, werden als individuelle Faxe übertragen.

1. Legen Sie das Dokument in den Vorlageneinzug ein.

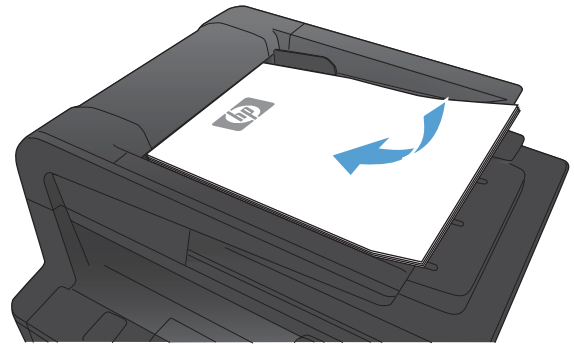

2. Berühren Sie auf dem Bedienfeld des Geräts auf dem Home-Bildschirm die Schaltfläche **Faxen**.
3. Wählen Sie die Schaltfläche **Menü Fax**.
4. Wählen Sie die Schaltfläche **Sendeoptionen**.
5. Wählen Sie die Schaltfläche **Fax später send..**
6. Geben Sie über das Tastenfeld die Uhrzeit ein, zu der das Fax gesendet werden soll. Wählen Sie die Schaltfläche **OK**.
7. Geben Sie über das Tastenfeld das Datum ein, an dem das Fax gesendet werden soll. Wählen Sie die Schaltfläche **OK**.
8. Geben Sie die Faxnummer über das Tastenfeld ein. Wählen Sie die Schaltfläche **OK**. Das Produkt scannt das Dokument und speichert die Datei bis zum festgelegten Zeitpunkt im Speicher.

## Senden eines Fax bestehend aus einem elektronischen und einem schriftlichen Dokument

Verwenden Sie die HP Send Fax-Software zum Einrichten dieser Funktion. Gehen Sie zum Starten des Softwareprogramms in das Windows **Start**-Menü, und suchen Sie die Programmgruppe für dieses Gerät. Klicken Sie dann auf **HP Send Fax**. Verbinden Sie die Dokumente zu einem einzigen Faxeauftrag mithilfe der Software.

## Verwenden von Amtscodes, Kreditkarten oder Telefonkarten

Wenn Sie Amtscodes, Kreditkarten oder Telefonkarten verwenden möchten, wählen Sie die Faxnummer manuell, um Pausen und Wählcodes zuzulassen.

## Senden von Faxen ins Ausland

Um ein Fax an ein Ziel im Ausland zu senden, wählen Sie die Faxnummer manuell, um Pausen und internationale Wählcodes zuzulassen.

## Drucken eines Faxes

Ein empfangenes Fax wird automatisch gedruckt (es sei denn, die private Empfangsfunktion wurde aktiviert) und im Flash-Speicher gespeichert.

## Erneutes Drucken von Faxen

Wenn die Funktion **Fax-Neudruck zul.** aktiviert ist, werden empfangene Faxe intern gespeichert. Das Produkt verfügt über eine Speicherkapazität von ca. 3,2 MB, mit der etwa 250 Seiten gespeichert werden können.

Die Faxe werden fortlaufend gespeichert. Beim erneuten Drucken werden sie nicht aus dem Speicher gelöscht.

Die Standardeinstellung dieser Funktion ist **Aus**.

### Aktivieren der Funktion Fax-Neudruck zul.

1. Berühren Sie auf dem Bedienfeld des Geräts auf dem Home-Bildschirm die Schaltfläche **Setup** .
2. Wählen Sie das Menü **Faxeinrichtung**.
3. Wählen Sie das Menü **Erweitertes Setup**.
4. Blättern Sie zur Schaltfläche **Fax-Neudruck zul.**, und berühren Sie sie. Berühren Sie dann die Schaltfläche **An**.

### Faxe neu drucken

1. Berühren Sie auf dem Bedienfeld des Geräts auf dem Home-Bildschirm die Schaltfläche **Faxen**.
2. Wählen Sie die Schaltfläche **Menü Fax**.
3. Wählen Sie die Schaltfläche **Empfangsoptionen**.
4. Wählen Sie die Schaltfläche **Faxe erneut drucken**.
5. Wählen Sie den Eintrag des Fax, das Sie erneut drucken möchten.

## Automatischer beidseitiger Druck bei empfangenen Faxen

Verwenden Sie das Bedienfeld des Geräts, um das Gerät für das Drucken von beidseitigen Kopien erhaltener Faxe zu konfigurieren.

1. Berühren Sie auf dem Bedienfeld des Geräts auf dem Home-Bildschirm die Schaltfläche Setup .
2. Berühren Sie die Schaltfläche [Faxeinrichtung](#).
3. Berühren Sie die Schaltfläche [Erweitertes Setup](#).
4. Berühren Sie die Schaltfläche [Duplexdruck](#).
5. Berühren Sie die Schaltfläche [An](#).

## Empfangen von Faxen mit Faxtönen über die Telefonleitung

Wenn Sie über denselben Telefonanschluss Faxe und Telefonanrufe empfangen und nach Abnahme des Hörers Faxtöne hören, haben Sie zwei Möglichkeiten zum Empfangen des Faxes:

- Wenn Sie sich am Gerät befinden, drücken Sie auf dem Bedienfeld auf die Taste „[Faxvorgang starten](#)“.
- Drücken Sie andernfalls auf dem Telefon nacheinander die Tasten 1-2-3, warten Sie auf den Faxübertragungston, und legen Sie dann auf.



---

**HINWEIS:** Beim zweiten Verfahren muss die Einstellung [Nebenstelle](#) auf [Ja](#) gesetzt sein.

---

## Empfangen von Faxnachrichten auf einem Computer



### Drucken von gespeicherten Faxen bei aktivierter privater Empfangsfunktion

Zum Drucken gespeicherter Faxe müssen Sie das Sicherheitskennwort des Produkts eingeben. Gespeicherte Faxe werden nach dem Drucken aus dem Speicher gelöscht.

1. Berühren Sie auf dem Bedienfeld des Geräts auf dem Home-Bildschirm die Schaltfläche [Faxen](#).
2. Wählen Sie die Schaltfläche [Menü Fax](#).
3. Wählen Sie die Schaltfläche [Empfangsoptionen](#).
4. Wählen Sie die Schaltfläche [Private Faxe drucken](#).
5. Geben Sie mit dem Tastenfeld das Sicherheitskennwort für das Produkt ein, und berühren Sie dann die Schaltfläche [OK](#).

# Lösen von Faxproblemen

## Checkliste für die Fehlerbehebung beim Faxen

- Es stehen verschiedene Lösungen für Probleme zur Verfügung. Prüfen Sie nach jeder empfohlenen Vorgehensweise, ob das Problem behoben ist, indem Sie erneut versuchen, ein Fax zu senden.
  - Stellen Sie für beste Ergebnisse beim Beheben von Faxproblemen sicher, dass das Produkt über die Telefonleitung direkt mit der Telefonbuchse an der Wand verbunden ist. Trennen Sie die Verbindungen zu allen anderen Geräten, die mit dem Produkt verbunden sind.
  - 1. Stellen Sie sicher, dass das Telefonkabel mit dem richtigen Anschluss auf der Rückseite des Produkts verbunden ist.
  - 2. Prüfen Sie die Telefonleitung mit Hilfe des Faxtests:
    - a. Berühren Sie auf dem Bedienfeld des Geräts auf dem Home-Bildschirm die Schaltfläche Setup  und berühren Sie dann das Menü **Service**.
    - b. Wählen Sie das Menü **Fax-Service**.
    - c. Wählen Sie die Option **Fax testen**. Das Produkt erstellt einen Ergebnisbericht des Faxtests.  
Folgende Ergebnisse sind möglich:
      - **Erfolg:** Der Bericht enthält alle aktuellen Fax Einstellungen.
      - **Fehler:** Der Bericht zeigt an, um welche Art von Fehler es sich handelt, und wie dieser möglicherweise behoben werden kann.
  - 3. Vergewissern Sie sich, dass die Firmware des Geräts auf dem neuesten Stand ist:
    - a. Drucken Sie über das Bedienfeldmenü **Berichte** eine Konfigurationsseite aus, die das aktuelle Firmware-Datum enthält.
    - b. Rufen Sie die Website [www.hp.com](http://www.hp.com) auf, und wählen Sie die Sprache Deutsch aus.
      - 1. Klicken Sie auf den Link **Support & Treiber**.
      - 2. Wählen Sie die Option **Treiber und Software zum Herunterladen**.
      - 3. Geben Sie im Feld **Für Produkt** die Produktmodellnummer ein, und klicken Sie anschließend auf die Schaltfläche ».
      - 4. Wählen Sie Ihr Betriebssystem aus.
      - 5. Blättern Sie zum Abschnitt der Tabelle, der die Firmware enthält.
        - Wenn die aufgeführte Version mit der Version auf der Konfigurationsseite übereinstimmt, ist die aktuelle Version installiert.
        - Wenn die Versionen nicht übereinstimmen, laden Sie die Firmware-Aktualisierung herunter und aktualisieren die Firmware auf dem Produkt. Folgen Sie dabei den Anweisungen auf dem Bildschirm.
- 
-  **HINWEIS:** Für die Aktualisierung der Firmware muss das Produkt mit einem Computer mit Internetanschluss verbunden sein.
- Senden Sie das Fax danach erneut.



4. Vergewissern Sie sich, dass das Fax bei der Installation der Produktsoftware eingerichtet war.  
Öffnen Sie auf dem Computer den HP Programmordner, und führen Sie das Programm Fax Setup Utility aus.
5. Vergewissern Sie sich, dass der Telefondienst das analoge Faxsignal unterstützt.
  - Wenn Sie ISDN oder eine digitale Nebenstellenanlage verwenden, wenden Sie sich bezüglich der Konfiguration für eine analoge Faxleitung an den Serviceanbieter.
  - Wenn Sie einen VoIP-Dienst verwenden, ändern Sie die Einstellung **Faxgeschw.** in **Langsam(V.29)**, oder deaktivieren Sie **Schnell(V.34)** auf dem Bedienfeld. Bringen Sie in Erfahrung, ob Ihr Serviceanbieter die Faxfunktion unterstützt und welche Faxmodemgeschwindigkeit er empfiehlt. Bei einigen Serviceanbietern ist ein Adapter erforderlich.
  - Wenn Sie einen DSL-Dienst verwenden, stellen Sie sicher, dass die an das Produkt angeschlossene Telefonleitung mit einem Filter ausgestattet ist. Wenden Sie sich an den DSL-Serviceanbieter, oder kaufen Sie einen DSL-Filter, falls dieser nicht bereits installiert ist. Wenn ein DSL-Filter installiert ist, tauschen Sie ihn aus, da er defekt sein könnte.
6. Wenn das Problem weiterhin auftritt, finden Sie im folgenden Abschnitt detailliertere Problemlösungen.

## Faxaktivitätsbericht

Ein T.30-Faxaktivitätsbericht stellt Informationen bereit, die bei der Lösung von Faxübertragungsproblemen unterstützen. Wenn Sie sich an HP wenden, um Hilfe bei der Lösung dieser Probleme zu erhalten, sollten Sie vor Ihrem Anruf einen T.30-Aktivitätsbericht ausdrucken.

1. Berühren Sie auf dem Bedienfeld des Geräts auf dem Home-Bildschirm die Schaltfläche Setup .
2. Wählen Sie das Menü [Service](#).
3. Wählen Sie das Menü [Fax-Service](#).
4. Berühren Sie die Schaltfläche [T.30-Überw. druck.](#) und anschließend die Schaltfläche [Jetzt](#).



**HINWEIS:** Bei diesem Vorgang wird ein Bericht für den letzten Faxjob gedruckt, ob er erfolgreich war oder nicht. Um einen Bericht für jeden fehlgeschlagenen Faxjob zu drucken, wählen Sie die Einstellung [Bei Fehler](#). Um einen Bericht für jeden Faxjob zu drucken, wählen Sie die Einstellung [Am Anrufende](#).

## Drucken des Faxfehlerberichts

Führen Sie zum Drucken von Faxprotokollen und -berichten die folgenden Anweisungen aus:

### Drucken aller Faxberichte

Gehen Sie folgendermaßen vor, um alle folgenden Berichte gleichzeitig zu drucken:

- Faxanrufbericht
- Faxtätigkeitsprotokoll
- Telefonbuchbericht
- Junk-Faxliste
- Abrechnungsbericht (wenn die Funktion für Abrechnungscode aktiviert ist)
- Konfigurationsbericht
- Verbrauchsseite

1. Berühren Sie auf dem Bedienfeld des Geräts auf dem Home-Bildschirm die Schaltfläche [Faxen](#).
2. Wählen Sie die Schaltfläche [Menü Fax](#).
3. Wählen Sie die Schaltfläche [Faxberichte](#).
4. Wählen Sie die Schaltfläche [Alle Faxber. drucken](#).

### Drucken einzelner Faxberichte

1. Berühren Sie auf dem Bedienfeld des Geräts auf dem Home-Bildschirm die Schaltfläche [Faxen](#).
2. Wählen Sie die Schaltfläche [Menü Fax](#).
3. Wählen Sie die Schaltfläche [Faxberichte](#).
4. Wählen Sie den Namen des Berichts aus, den Sie drucken möchten.

## Festlegen des Faxfehlerberichts

Ein Faxfehlerbericht ist ein kurzer Bericht, der angibt, dass ein Faxauftrag fehlgeschlagen ist. Sie können festlegen, dass der Bericht nach folgenden Ereignissen gedruckt wird:

- Alle Faxfehler (Werkseinstellung)
- Faxsendefehler
- Faxempfangsfehler
- Nie



**HINWEIS:** Wenn Sie diese Option wählen, erfahren Sie nur dann, dass eine Faxübertragung fehlgeschlagen ist, wenn Sie ein Faxaktivitätsprotokoll drucken.

1. Berühren Sie auf dem Bedienfeld des Geräts auf dem Home-Bildschirm die Schaltfläche **Faxen**.
2. Wählen Sie die Schaltfläche **Menü Fax**.
3. Wählen Sie die Schaltfläche **Faxberichte**.
4. Berühren Sie die Schaltfläche **Faxfehlerbericht**, und wählen Sie dann die gewünschte Kopieroption.

## Festlegen des Fehlerkorrekturmodus

Das Produkt überwacht beim Senden oder Empfangen von Faxen normalerweise die Signale in der Telefonleitung. Wenn es während der Übertragung einen Fehler erkennt und die Fehlerkorrektureinstellung auf **An** eingestellt ist, kann das Produkt den Teil des Faxes erneut anfordern. Werkseitig ist für Fehlerkorrektur **An** eingestellt.

Sie sollten die Fehlerkorrektur nur deaktivieren, wenn Probleme beim Senden oder Empfangen eines Faxes auftreten und Sie die Fehler bei der Übertragung in Kauf nehmen möchten. Das Deaktivieren dieser Einstellung könnte sinnvoll sein, wenn Sie versuchen, ein Fax nach Übersee zu senden oder von dort zu empfangen, oder wenn Sie eine Satellitentelefonverbindung verwenden.

1. Berühren Sie auf dem Bedienfeld des Geräts auf dem Home-Bildschirm die Schaltfläche **Setup** .
2. Wählen Sie das Menü **Service**.
3. Wählen Sie das Menü **Fax-Service**.
4. Berühren Sie die Schaltfläche **Fehlerbehebung** und anschließend die Schaltfläche **An**.

## Ändern der Faxgeschwindigkeit

Die Faxgeschwindigkeitseinstellung steuert das Modemprotokoll, das vom Produkt zum Senden von Faxen verwendet wird. Es handelt sich hierbei um den internationalen Standard für Vollduplexmodems zum Senden und Empfangen von Daten über Telefonleitungen mit einer Geschwindigkeit von bis zu 33.600 Bit/s. Werkseitig ist die Faxgeschwindigkeit auf **Schnell(V.34)** eingestellt.

Sie sollten die Einstellung nur ändern, wenn beim Senden oder Empfangen eines Faxes an ein bzw. von einem bestimmten Gerät Probleme auftreten. Ein Reduzieren der Faxgeschwindigkeit kann sinnvoll sein, wenn Sie versuchen, ein Fax ins Ausland zu senden oder von dort zu empfangen, oder wenn Sie eine Satellitentelefonverbindung verwenden.

1. Berühren Sie auf dem Bedienfeld des Geräts auf dem Home-Bildschirm die Schaltfläche Setup .
2. Wählen Sie das Menü [Faxeinrichtung](#).
3. Wählen Sie das Menü [Erweitertes Setup](#).
4. Blättern Sie zur Schaltfläche [Faxgeschw.](#) und berühren sie, und berühren Sie dann die Geschwindigkeitseinstellung, die Sie verwenden möchten.

## Faxfehlermeldungen

Mitteilungen und Warnmeldungen werden nur vorübergehend angezeigt und müssen möglicherweise bestätigt werden, indem Sie die Schaltfläche [OK](#) berühren, um den Job fortzusetzen, oder die Schaltfläche „Abbrechen , um den Job abzubrechen. Bei bestimmten Warnmeldungen wird der Auftrag unter Umständen nicht beendet, oder die Druckqualität könnte beeinträchtigt werden. Wenn sich die Mitteilung oder Warnung auf das Drucken bezieht und die Funktion zum automatischen Fortsetzen aktiviert ist, versucht das Gerät, den Druckauftrag fortzusetzen, nachdem die Meldung 10 Sekunden lang angezeigt und nicht bestätigt wurde.

Bedienfeldmeldung	Beschreibung	Empfohlene Maßnahme
<b>Abdeckung des Vorlageneinzugs ist offen.</b> <b>Faxüb. abgebr.</b>	Die Abdeckung über dem Vorlageneinzug ist geöffnet, und das Produkt kann das Fax nicht senden.	Schließen Sie die Abdeckung, und senden Sie das Fax erneut.
<b>Fax belegt</b> <b>Senden abgebr.</b>	Die Leitung des Empfängers der Faxnachricht war belegt. Das Senden der Faxnachricht wurde abgebrochen.	<p>Setzen Sie sich mit dem Empfänger in Verbindung, um zu prüfen, ob das Faxgerät eingeschaltet und empfangsbereit ist.</p> <p>Vergewissern Sie sich, dass die richtige Faxnummer gewählt wird.</p> <p>Prüfen Sie, ob die Option <a href="#">Wahlwdh- besetzt</a> aktiviert ist.</p> <p>Öffnen Sie das Menü <a href="#">Service</a>, und wählen Sie <a href="#">Fax-Service</a>. Wählen Sie die Schaltfläche <a href="#">Fax testen</a>. Mit diesem Test wird geprüft, ob das Telefonkabel an den richtigen Anschluss angeschlossen ist und die Telefonleitung über ein Signal verfügt. Das Gerät druckt einen Bericht mit den Ergebnissen.</p> <p>Wenn das Problem weiterhin auftritt, wenden Sie sich an HP. Die entsprechenden Informationen finden Sie unter <a href="http://www.hp.com/support/ljm425series">www.hp.com/support/ljm425series</a> oder in dem Faltblatt, das Sie zusammen mit dem Produkt erhalten haben.</p>

Bedienfeldmeldung	Beschreibung	Empfohlene Maßnahme
<p><b>Fax belegt</b></p> <p><b>Wahlwdh anstehend</b></p>	<p>Die Leitung des Empfängers der Faxnachricht war belegt. Die Nummer wird automatisch wieder gewählt.</p>	<p>Warten Sie, bis das Produkt versucht, das Fax erneut zu senden.</p> <p>Setzen Sie sich mit dem Empfänger in Verbindung, um zu prüfen, ob das Faxgerät eingeschaltet und empfangsbereit ist.</p> <p>Vergewissern Sie sich, dass die richtige Faxnummer gewählt wird.</p> <p>Öffnen Sie das Menü <a href="#">Service</a>, und wählen Sie <a href="#">Fax-Service</a>. Wählen Sie die Schaltfläche <a href="#">Fax testen</a>. Mit diesem Test wird geprüft, ob das Telefonkabel an den richtigen Anschluss angeschlossen ist und die Telefonleitung über ein Signal verfügt. Das Gerät druckt einen Bericht mit den Ergebnissen.</p> <p>Wenn das Problem weiterhin auftritt, wenden Sie sich an HP. Die entsprechenden Informationen finden Sie unter <a href="http://www.hp.com/support/ljm425series">www.hp.com/support/ljm425series</a> oder in dem Faltblatt, das Sie zusammen mit dem Produkt erhalten haben.</p>

Bedienfeldmeldung	Beschreibung	Empfohlene Maßnahme
<b>Fax-Empfangsfehler</b>	Beim Faxempfang ist ein Fehler aufgetreten.	<p data-bbox="1015 220 1394 275">Bitte Sie den Absender, das Fax erneut zu senden.</p> <p data-bbox="1015 300 1414 354">Versuchen Sie, ein Fax an den Absender oder ein anderes Faxgerät zu senden.</p> <p data-bbox="1015 380 1394 455">Prüfen Sie, ob die Telefonleitung ein Freizeichen hat, indem Sie die Schaltfläche <a href="#">Faxvorgang starten</a> berühren.</p> <p data-bbox="1015 480 1433 556">Vergewissern Sie sich, dass das Telefonkabel fest eingesteckt ist, indem Sie es abziehen und wieder anschließen.</p> <p data-bbox="1015 581 1410 636">Vergewissern Sie sich, dass Sie das mit dem Produkt gelieferte Telefonkabel verwenden.</p> <p data-bbox="1015 661 1426 846">Öffnen Sie das Menü <a href="#">Service</a>, und wählen Sie <a href="#">Fax-Service</a>. Wählen Sie die Schaltfläche <a href="#">Fax testen</a>. Mit diesem Test wird geprüft, ob das Telefonkabel an den richtigen Anschluss angeschlossen ist und die Telefonleitung über ein Signal verfügt. Das Gerät druckt einen Bericht mit den Ergebnissen.</p> <p data-bbox="1015 871 1426 926">Reduzieren Sie die Faxgeschwindigkeit. Bitte Sie den Absender, das Fax erneut zu senden.</p> <p data-bbox="1015 951 1410 1026">Deaktivieren Sie den Fehlerkorrekturmodus. Bitte Sie den Absender, das Fax erneut zu senden.</p> <p data-bbox="1015 1052 1398 1136"><b>HINWEIS:</b> Das Deaktivieren des Fehlerkorrekturmodus kann zu einer verminderten Qualität des Faxbilds führen.</p> <p data-bbox="1015 1161 1382 1215">Schließen Sie das Produkt an eine andere Telefonleitung an.</p> <p data-bbox="1015 1241 1426 1388">Wenn das Problem weiterhin auftritt, wenden Sie sich an HP. Die entsprechenden Informationen finden Sie unter <a href="http://www.hp.com/support/ljm425series">www.hp.com/support/ljm425series</a> oder in dem Faltblatt, das Sie zusammen mit dem Produkt erhalten haben.</p>

<b>Bedienfeldmeldung</b>	<b>Beschreibung</b>	<b>Empfohlene Maßnahme</b>
<b>Faxsendefehler</b>	Beim Senden einer Faxnachricht ist ein Fehler aufgetreten.	<p>Versuchen Sie, das Fax erneut zu senden.</p> <p>Senden Sie das Fax an eine andere Faxnummer.</p> <p>Prüfen Sie, ob die Telefonleitung ein Freizeichen hat, indem Sie die Schaltfläche <a href="#">Faxvorgang starten</a> berühren.</p> <p>Vergewissern Sie sich, dass das Telefonkabel fest eingesteckt ist, indem Sie es abziehen und wieder anschließen.</p> <p>Vergewissern Sie sich, dass Sie das mit dem Produkt gelieferte Telefonkabel verwenden.</p> <p>Prüfen Sie, ob die Leitung funktioniert, indem Sie das Telefonkabel des Geräts abziehen, ein Telefon anschließen und jemanden anrufen.</p> <p>Schließen Sie das Produkt an eine andere Telefonleitung an.</p> <p>Ändern Sie die Faxauflösung von der Standardeinstellung <a href="#">Standard</a> in die Einstellung <a href="#">Fein</a>.</p> <p>Wenn das Problem weiterhin auftritt, wenden Sie sich an HP. Die entsprechenden Informationen finden Sie unter <a href="http://www.hp.com/support/ljm425series">www.hp.com/support/ljm425series</a> oder in dem Faltblatt, das Sie zusammen mit dem Produkt erhalten haben.</p>
<b>Faxsp. voll. Faxempfang abbrechen.</b>	Der Faxspeicher wurde während der Faxübertragung vollständig gefüllt. Es werden nur die Seiten im Speicher gedruckt.	Drucken Sie alle Faxnachrichten, und bitten Sie dann den Absender, das Fax erneut zu senden. Bitten Sie dabei den Sender, den Faxe auftrag vor dem Senden in mehrere Aufträge aufzuteilen. Brechen Sie alle Faxe aufträge ab, oder löschen Sie den Faxspeicher.
<b>Faxsp. voll. Faxempfang abbrechen.</b>	Die verfügbare Speicherkapazität für das Speichern von Faxen reicht nicht aus, um ein ankommendes Fax zu speichern.	<p>Wenn Sie die Funktion <a href="#">Empfang privat</a> verwenden, drucken Sie alle empfangenen Faxe, um Speicherplatz freizugeben.</p> <p>Wenn dies nicht ausreicht, löschen Sie Faxe aus dem Speicher. Öffnen Sie das Menü <a href="#">Service</a>. Wählen Sie im Menü <a href="#">Fax-Service</a> die Option <a href="#">Gesp. Faxe lösch</a>.</p>
<b>Faxsp. voll. Faxversand w. abgebr.</b>	Der Faxspeicher wurde während des Faxe auftrags vollständig gefüllt. Alle Seiten der Faxnachricht müssen sich im Speicher befinden, damit der Auftrag richtig ausgeführt werden kann. Es werden nur die Seiten im Speicher gesendet.	<p>Brechen Sie den aktuellen Job ab. Schalten Sie das Produkt aus und wieder ein. Versuchen Sie, den Job erneut zu senden.</p> <p>Wenn das Problem erneut auftritt, brechen Sie den Job ab, und schalten Sie das Produkt erneut aus und wieder ein. Das Produkt verfügt für einige Jobs möglicherweise nicht über ausreichenden Speicherplatz.</p>

Bedienfeldmeldung	Beschreibung	Empfohlene Maßnahme
Keine Faxantwort Senden abgebr.	Das wiederholte Wählen einer Faxnummer ist fehlgeschlagen, oder die Option <b>Wahlw. keine Rufan</b> war deaktiviert.	<p>Setzen Sie sich mit dem Empfänger in Verbindung, um zu prüfen, ob das Faxgerät eingeschaltet und empfangsbereit ist.</p> <p>Vergewissern Sie sich, dass die richtige Faxnummer gewählt wird.</p> <p>Prüfen Sie, ob die Wahlwiederholungsoption aktiviert ist.</p> <p>Ziehen Sie das Telefonkabel vom Produkt und der Telefonbuchse ab, und schließen Sie es erneut an.</p> <p>Ziehen Sie das Telefonkabel des Produkts von der Telefonbuchse ab, schließen Sie ein Telefon an, und rufen Sie jemanden an.</p> <p>Vergewissern Sie sich, dass das Telefonkabel aus der Telefonbuchse an den Anschluss für die Amtsleitung (☐) angeschlossen ist.</p> <p>Schließen Sie das Telefonkabel des Produkts an die Buchse einer anderen Telefonleitung an.</p> <p>Wenn das Problem weiterhin auftritt, wenden Sie sich an HP. Die entsprechenden Informationen finden Sie unter <a href="http://www.hp.com/support/ljm425series">www.hp.com/support/ljm425series</a> oder in dem Faltblatt, das Sie zusammen mit dem Produkt erhalten haben.</p>
Keine Faxantwort Wahlwdh anstehend	Das Fax des Empfängers hat nicht geantwortet. Die Nummer wird nach ein paar Minuten erneut gewählt.	<p>Warten Sie, bis das Produkt versucht, das Fax erneut zu senden.</p> <p>Setzen Sie sich mit dem Empfänger in Verbindung, um zu prüfen, ob das Faxgerät eingeschaltet und empfangsbereit ist.</p> <p>Vergewissern Sie sich, dass die richtige Faxnummer gewählt wird.</p> <p>Wenn das Produkt die Wahlwiederholung fortsetzt, ziehen Sie das Telefonkabel des Geräts von der Telefonbuchse ab, schließen Sie ein Telefon an, und rufen Sie jemanden an.</p> <p>Vergewissern Sie sich, dass das Telefonkabel aus der Telefonbuchse an den Anschluss für die Amtsleitung (☐) angeschlossen ist.</p> <p>Schließen Sie das Telefonkabel des Produkts an die Buchse einer anderen Telefonleitung an.</p> <p>Verwenden Sie ein anderes Telefonkabel.</p> <p>Wenn das Problem weiterhin auftritt, wenden Sie sich an HP. Die entsprechenden Informationen finden Sie unter <a href="http://www.hp.com/support/ljm425series">www.hp.com/support/ljm425series</a> oder in dem Faltblatt, das Sie zusammen mit dem Produkt erhalten haben.</p>



Bedienfeldmeldung	Beschreibung	Empfohlene Maßnahme
<b>Kein Fax erkannt</b>	Das Produkt hat den ankommenden Anruf zwar entgegengenommen, aber nicht erkannt, dass es sich um einen Faxanruf handelt.	<p>Warten Sie, bis das Produkt versucht, das Fax erneut zu empfangen.</p> <p>Verwenden Sie ein anderes Telefonkabel.</p> <p>Vergewissern Sie sich, dass das Telefonkabel aus der Telefonbuchse an den Anschluss für die Amtsleitung (☐) angeschlossen ist.</p> <p>Schließen Sie das Telefonkabel des Produkts an die Buchse einer anderen Telefonleitung an.</p> <p>Wenn das Problem weiterhin auftritt, wenden Sie sich an HP. Die entsprechenden Informationen finden Sie unter <a href="http://www.hp.com/support/ljm425series">www.hp.com/support/ljm425series</a> oder in dem Faltblatt, das Sie zusammen mit dem Produkt erhalten haben.</p>



Bedienfeldmeldung	Beschreibung	Empfohlene Maßnahme
<b>Kein Wählton</b>	Das Produkt konnte kein Freizeichen erkennen.	<p>Prüfen Sie, ob die Telefonleitung ein Freizeichen hat, indem Sie die Schaltfläche <a href="#">Faxvorgang starten</a> berühren.</p> <p>Ziehen Sie das Telefonkabel vom Produkt und der Telefonbuchse ab, und schließen Sie es erneut an.</p> <p>Vergewissern Sie sich, dass Sie das mit dem Produkt gelieferte Telefonkabel verwenden.</p> <p>Ziehen Sie das Telefonkabel des Produkts von der Telefonbuchse ab, schließen Sie ein Telefon an, und rufen Sie jemanden an.</p> <p>Vergewissern Sie sich, dass das Telefonkabel aus der Telefonbuchse an den Anschluss für die Amtsleitung (☐) angeschlossen ist.</p> <p>Schließen Sie das Telefonkabel des Produkts an die Buchse einer anderen Telefonleitung an.</p> <p>Prüfen Sie die Telefonleitung, indem Sie im Bedienfeldmenü <a href="#">Service</a> die Option <a href="#">Fax testen</a> wählen.</p> <p>Wenn das Problem weiterhin auftritt, wenden Sie sich an HP. Die entsprechenden Informationen finden Sie unter <a href="http://www.hp.com/support/ljm425series">www.hp.com/support/ljm425series</a> oder in dem Faltblatt, das Sie zusammen mit dem Produkt erhalten haben.</p>
<b>Kommunikationsfehler</b>	Beim Senden oder Empfangen einer Faxnachricht ist ein Kommunikationsfehler aufgetreten.	<p>Warten Sie, bis das Produkt versucht, das Fax erneut zu senden. Ziehen Sie das Telefonkabel des Produkts von der Telefonbuchse ab, schließen Sie ein Telefon an, und rufen Sie ein anderes Telefon an. Schließen Sie das Telefonkabel des Produkts an die Buchse einer anderen Telefonleitung an.</p> <p>Verwenden Sie ein anderes Telefonkabel.</p> <p>Legen Sie die Option <a href="#">Faxgeschw.</a> auf die Einstellung <a href="#">Langsam(V.29)</a> fest, oder deaktivieren Sie die Einstellung <a href="#">Schnell(V.34)</a>.</p> <p>Deaktivieren Sie die Funktion <a href="#">Fehlerbehebung</a>, um die automatische Fehlerkorrektur zu vermeiden.</p> <p><b>HINWEIS:</b> Das Deaktivieren der Funktion <a href="#">Fehlerbehebung</a> kann zu einer verminderten Bildqualität führen.</p> <p>Drucken Sie den Bericht <a href="#">Faxtätigkeitsprotokoll</a> über das Bedienfeld aus, um zu ermitteln, ob das Problem bei einer bestimmten Faxnummer auftritt.</p> <p>Wenn das Problem weiterhin auftritt, wenden Sie sich an HP. Die entsprechenden Informationen finden Sie unter <a href="http://www.hp.com/support/ljm425series">www.hp.com/support/ljm425series</a> oder in dem Faltblatt, das Sie zusammen mit dem Produkt erhalten haben.</p>

## Fehlerbehebung beim Senden von Faxen

- [Auf dem Bedienfeld wird eine Fehlermeldung angezeigt](#)
- [Auf dem Bedienfeld wird die Meldung „Bereit“ angezeigt, das Fax wird jedoch nicht gesendet](#)
- [Auf dem Bedienfeld wird die Meldung „Speichern von Seite 1“ angezeigt und der Vorgang stoppt nach dieser Meldung](#)
- [Faxe können empfangen, jedoch nicht gesendet werden](#)
- [Das Gerät ist kennwortgeschützt](#)
- [Die Verwendung der Faxfunktionen über das Bedienfeld ist nicht möglich](#)
- [Kurzwahleinträge können nicht verwendet werden](#)
- [Gruppenwahleinträge können nicht verwendet werden](#)
- [Bei dem Versuch, ein Fax zu senden, erhalten Sie eine Fehleransage des Telefonanbieters](#)
- [Es können keine Faxe gesendet werden, wenn ein Telefon am Produkt angeschlossen ist](#)

## Auf dem Bedienfeld wird eine Fehlermeldung angezeigt

### Die Meldung „Kommunikationsfehler“ wird angezeigt

- Warten Sie, bis das Produkt versucht, das Fax erneut zu senden. Durch das erneute Senden wird vorübergehend die Faxgeschwindigkeit reduziert.
- Ziehen Sie das Telefonkabel des Produkts von der Telefonbuchse ab, schließen Sie ein Telefon an, und rufen Sie ein anderes Telefon an. Schließen Sie das Telefonkabel des Produkts an die Buchse einer anderen Telefonleitung an.
- Verwenden Sie ein anderes Telefonkabel.
- Ändern Sie auf dem Bedienfeld die Option **Faxgeschw.** in die Einstellung **Mittel(V.17)** oder **Langsam(V.29)**.
  - a. Berühren Sie auf dem Bedienfeld des Geräts auf dem Home-Bildschirm die Schaltfläche **Setup** .
  - b. Öffnen Sie das Menü **Faxeinrichtung**.
  - c. Öffnen Sie das Menü **Erweitertes Setup**.
  - d. Öffnen Sie das Menü **Faxgeschw..**
  - e. Wählen Sie die korrekte Einstellung aus.
- Deaktivieren Sie die Option **Fehlerbehebung**.
  - a. Berühren Sie auf dem Bedienfeld des Geräts auf dem Home-Bildschirm die Schaltfläche **Setup** .
  - b. Öffnen Sie das Menü **Service**.
  - c. Öffnen Sie das Menü **Fax-Service**.
  - d. Öffnen Sie das Menü **Fehlerbehebung**.
  - e. Wählen Sie die Einstellung **Aus**.



**HINWEIS:** Das Deaktivieren der Option **Fehlerbehebung** kann zu einer verminderten Bildqualität führen.

- Wenn das Problem weiterhin auftritt, wenden Sie sich an HP. Die entsprechenden Informationen finden Sie unter [www.hp.com/support/ljm425series](http://www.hp.com/support/ljm425series) oder in dem Faltblatt, das Sie zusammen mit dem Produkt erhalten haben.

### Kein Wählen

- Stellen Sie sicher, dass das Telefonkabel mit dem richtigen Anschluss des Produkts verbunden ist.
- Stellen Sie sicher, dass das Telefonkabel des Produkts direkt mit der Telefonbuchse in der Wand verbunden ist.
- Prüfen Sie, ob die Telefonleitung ein Freizeichen hat, indem Sie die Schaltfläche **Faxvorgang starten** berühren.
- Ziehen Sie das Telefonkabel des Produkts von der Telefonbuchse ab, schließen Sie ein Telefon an, und rufen Sie jemanden an.
- Ziehen Sie das Telefonkabel vom Produkt und der Telefonbuchse ab, und schließen Sie es erneut an.
- Vergewissern Sie sich, dass Sie das mit dem Produkt gelieferte Telefonkabel verwenden.
- Schließen Sie das Telefonkabel des Produkts an die Buchse einer anderen Telefonleitung an.
- Prüfen Sie die Telefonleitung, indem Sie im Bedienfeldmenü **Service** die Option **Fax testen** wählen.
  - a. Berühren Sie auf dem Bedienfeld des Geräts auf dem Home-Bildschirm die Schaltfläche Setup .
  - b. Öffnen Sie das Menü **Service**.
  - c. Öffnen Sie das Menü **Fax-Service**.
  - d. Wählen Sie die Option **Fax testen** aus.

### Die Meldung „Fax belegt“ wird angezeigt

- Versuchen Sie, das Fax erneut zu senden.
- Rufen Sie den Empfänger an, und fragen Sie ihn, ob das Faxgerät eingeschaltet und betriebsbereit ist.
- Vergewissern Sie sich, dass Sie die richtige Faxnummer gewählt haben.
- Prüfen Sie, ob die Telefonleitung ein Freizeichen hat, indem Sie die Schaltfläche **Faxvorgang starten** berühren.
- Prüfen Sie, ob die Leitung funktioniert, indem Sie das Telefonkabel des Geräts abziehen, ein Telefon anschließen und jemanden anrufen.
- Schließen Sie das Telefonkabel des Produkts an die Buchse einer anderen Telefonleitung an, und senden Sie das Fax erneut.
- Verwenden Sie ein anderes Telefonkabel.
- Senden Sie das Fax zu einem späteren Zeitpunkt.
- Wenn das Problem weiterhin auftritt, wenden Sie sich an HP. Die entsprechenden Informationen finden Sie unter [www.hp.com/support/ljm425series](http://www.hp.com/support/ljm425series) oder in dem Faltblatt, das Sie zusammen mit dem Produkt erhalten haben.

### Die Meldung „Keine Faxantwort“ wird angezeigt

- Versuchen Sie, das Fax erneut zu senden.
- Rufen Sie den Empfänger an, und fragen Sie ihn, ob das Faxgerät eingeschaltet und betriebsbereit ist.
- Vergewissern Sie sich, dass Sie die richtige Faxnummer gewählt haben.
- Ziehen Sie das Telefonkabel des Produkts von der Telefonbuchse ab, schließen Sie ein Telefon an, und rufen Sie jemanden an.
- Schließen Sie das Telefonkabel des Produkts an die Buchse einer anderen Telefonleitung an.
- Verwenden Sie ein anderes Telefonkabel.
- Vergewissern Sie sich, dass das Telefonkabel aus der Telefonbuchse an den Anschluss für die Amtsleitung (☐) angeschlossen ist.
- Prüfen Sie die Telefonleitung, indem Sie im Bedienfeldmenü **Service** die Option **Fax testen** wählen.
  - a. Berühren Sie auf dem Bedienfeld des Geräts auf dem Home-Bildschirm die Schaltfläche **Setup** .
  - b. Öffnen Sie das Menü **Service**.
  - c. Öffnen Sie das Menü **Fax-Service**.
  - d. Wählen Sie die Option **Fax testen** aus.
- Wenn das Problem weiterhin auftritt, wenden Sie sich an HP. Die entsprechenden Informationen finden Sie unter [www.hp.com/support/ljm425series](http://www.hp.com/support/ljm425series) oder in dem Faltblatt, das Sie zusammen mit dem Produkt erhalten haben.

### ADF-Papierstau

- Stellen Sie sicher, dass das Papier den Formatanforderungen des Produkts entspricht. Die Faxfunktion des Produkts unterstützt nur Seiten mit einer Länge von bis zu 381 mm .
- Kopieren oder drucken Sie das Original im Format A4, Letter oder Legal, und senden Sie das Fax erneut.

### Die Meldung „Faxsp. voll.“ wird angezeigt

- Schalten Sie den Drucker aus und wieder ein.
- Drucken Sie gespeicherte Faxe, die noch nicht gedruckt wurden.
  - a. Berühren Sie die Schaltfläche **Faxen** und anschließend die Schaltfläche **Menü Fax**.
  - b. Öffnen Sie das Menü **Empfangsoptionen**.
  - c. Wählen Sie die Option **Private Faxe drucken** aus.
  - d. Geben Sie das Kennwort ein, wenn Sie dazu aufgefordert werden.
- Löschen Sie gespeicherte Faxe aus dem Speicher.
  - a. Berühren Sie auf dem Bedienfeld des Geräts auf dem Home-Bildschirm die Schaltfläche **Setup** .
  - b. Öffnen Sie das Menü **Service**.

- c. Öffnen Sie das Menü [Fax-Service](#).
- d. Wählen Sie die Option [Gesp. Faxe lös](#)ch aus.
- Teilen Sie den zu großen Faxjob in kleinere Abschnitte, und senden Sie diese einzeln.

### Scannerfehler

- Stellen Sie sicher, dass das Papier den Formatanforderungen des Produkts entspricht. Die Faxfunktion des Produkts unterstützt nur Seiten mit einer Länge von bis zu 381 mm .
- Kopieren oder drucken Sie das Original im Format A4, Letter oder Legal, und senden Sie das Fax erneut.

### Auf dem Bedienfeld wird die Meldung „Bereit“ angezeigt, das Fax wird jedoch nicht gesendet

- Überprüfen Sie das Faxaktivitätsprotokoll auf Fehler.
  - a. Berühren Sie die Schaltfläche [Faxen](#) und anschließend die Schaltfläche [Menü Fax](#).
  - b. Öffnen Sie das Menü [Faxberichte](#).
  - c. Öffnen Sie das Menü [Faxtätigkeitsprotokoll](#).
  - d. Wählen Sie die Option [Protokoll drucken](#).
- Wenn ein Telefon an das Produkt angeschlossen ist, vergewissern Sie sich, dass der Hörer aufgelegt ist.
- Trennen Sie alle weiteren Leitungen zwischen dem Fax und dem Produkt.
- Schließen Sie das Produkt direkt an der Telefonbuchse an der Wand an, und senden Sie das Fax erneut.

### Auf dem Bedienfeld wird die Meldung „Speichern von Seite 1“ angezeigt und der Vorgang stoppt nach dieser Meldung

- Löschen Sie gespeicherte Faxe aus dem Speicher.
  - a. Berühren Sie auf dem Bedienfeld des Geräts auf dem Home-Bildschirm die Schaltfläche [Setup](#) .
  - b. Öffnen Sie das Menü [Service](#).
  - c. Öffnen Sie das Menü [Fax-Service](#).
  - d. Wählen Sie die Option [Gesp. Faxe lös](#)ch aus.

### Faxe können empfangen, jedoch nicht gesendet werden

Sie starten den Sendevorgang, das Fax wird jedoch nicht gesendet.

1. Prüfen Sie, ob die Telefonleitung ein Freizeichen hat, indem Sie die Schaltfläche [Faxvorgang starten](#) berühren.
2. Schalten Sie den Drucker aus und wieder ein.
3. Verwenden Sie das Bedienfeld oder den HP Assistenten für die Faxeinrichtung, um die Uhrzeit, das Datum und die Kopfzeile für das Fax zu konfigurieren.
  - a. Berühren Sie auf dem Bedienfeld des Geräts auf dem Home-Bildschirm die Schaltfläche [Setup](#) .
  - b. Öffnen Sie das Menü [Faxeinrichtung](#).

- c. Öffnen Sie das Menü [Basis-Setup](#).
  - d. Öffnen Sie das Menü [Faxkopfzeile](#).
  - e. Geben Sie die korrekten Einstellungen ein.
4. Vergewissern Sie sich, dass an der Leitung angeschlossene Nebenstellentelefone aufgelegt sind.
  5. Wenn Sie einen DSL-Dienst verwenden, stellen Sie sicher, dass die an das Produkt angeschlossene Telefonleitung mit einem Hochpassfilter ausgestattet ist.

## Das Gerät ist kennwortgeschützt

Falls ein Netzwerkadministrator ein Gerätekenwort festgelegt hat, müssen Sie das Kennwort zur Verfügung haben, um die Faxfunktionen des Geräts nutzen zu können.

## Die Verwendung der Faxfunktionen über das Bedienfeld ist nicht möglich

- Das Produkt ist möglicherweise kennwortgeschützt. Legen Sie mit Hilfe des integrierten HP Webservers, der HP Toolbox-Software oder des Bedienfelds ein Kennwort fest.
- Wenn Sie das Kennwort für das Produkt nicht kennen, wenden Sie sich an Ihren Systemadministrator.
- Vergewissern Sie sich beim Systemadministrator, dass die Faxfunktion nicht deaktiviert wurde.

## Kurzwahleinträge können nicht verwendet werden

- Vergewissern Sie sich, dass die Faxnummer gültig ist.
- Wenn für die Amtsleitung ein Präfix erforderlich ist, aktivieren Sie die Option [Vorwahl](#), oder geben Sie das Präfix in die Faxnummer des Kurzwahleintrags ein.
  - a. Berühren Sie auf dem Bedienfeld des Geräts auf dem Home-Bildschirm die Schaltfläche [Setup](#) .
  - b. Öffnen Sie das Menü [Faxeinrichtung](#).
  - c. Öffnen Sie das Menü [Basis-Setup](#).
  - d. Öffnen Sie das Menü [Vorwahl](#).
  - e. Wählen Sie die Einstellung [An](#).

## Gruppenwahleinträge können nicht verwendet werden

- Vergewissern Sie sich, dass die Faxnummer gültig ist.
- Wenn für die Amtsleitung ein Präfix erforderlich ist, aktivieren Sie die Option [Vorwahl](#), oder geben Sie das Präfix in die Faxnummer des Kurzwahleintrags ein.
  - a. Berühren Sie auf dem Bedienfeld des Geräts auf dem Home-Bildschirm die Schaltfläche [Setup](#) .
  - b. Öffnen Sie das Menü [Faxeinrichtung](#).
  - c. Öffnen Sie das Menü [Basis-Setup](#).

- d. Öffnen Sie das Menü [Vorwahl](#).
- e. Wählen Sie die Einstellung [An](#).
- Richten Sie alle Einträge in der Gruppe mit Kurzwahleinträgen ein.
  - a. Öffnen Sie einen nicht belegten Kurzwahleintrag.
  - b. Geben Sie die Faxnummer für die Kurzwahl ein.
  - c. Berühren Sie die Schaltfläche [OK](#), um die Kurzwahl zu speichern.

### Bei dem Versuch, ein Fax zu senden, erhalten Sie eine Fehleransage des Telefonanbieters

- Vergewissern Sie sich, dass Sie die richtige Faxnummer gewählt haben und der Dienst nicht gesperrt ist. Bei einigen Telefondiensten sind Ferngespräche möglicherweise nicht erlaubt.
- Wenn für die Amtsleitung ein Präfix erforderlich ist, aktivieren Sie die Option [Vorwahl](#), oder geben Sie das Präfix in die Faxnummer des Kurzwahleintrags ein.
  - a. Berühren Sie auf dem Bedienfeld des Geräts auf dem Home-Bildschirm die Schaltfläche [Setup](#) .
  - b. Öffnen Sie das Menü [Faxeinrichtung](#).
  - c. Öffnen Sie das Menü [Basis-Setup](#).
  - d. Öffnen Sie das Menü [Vorwahl](#).
  - e. Wählen Sie die Einstellung [An](#).



**HINWEIS:** Wenn Sie ein Fax ohne Präfix senden möchten und die Option [Vorwahl](#) aktiviert ist, senden Sie das Fax manuell.

- Senden von Faxen an eine internationale Faxnummer
  - a. Wenn ein Präfix erforderlich ist, wählen Sie manuell die Telefonnummer mit dem Präfix.
  - b. Geben Sie die Vorwahl des Landes/der Region ein, bevor Sie die Telefonnummer wählen.
  - c. Warten Sie die Pausen zwischen den Tönen in der Telefonleitung ab.
  - d. Senden Sie das Fax manuell über das Bedienfeld.

### Es können keine Faxe gesendet werden, wenn ein Telefon am Produkt angeschlossen ist

- Vergewissern Sie sich, dass das Telefon aufgelegt ist.
- Vergewissern Sie sich, dass das Telefon während des Faxversands nicht für einen Sprachanruf verwendet wird.
- Trennen Sie die Verbindung zum Telefon, und versuchen Sie erneut, das Fax zu senden.

### Fehlerbehebung beim Empfangen von Faxen

- [Das Fax reagiert nicht](#)
- [Auf dem Bedienfeld wird eine Fehlermeldung angezeigt](#)
- [Ein empfangenes Fax wird nicht gedruckt](#)



- [Der Absender empfängt ein Besetztzeichen](#)
- [Kein Wählton](#)
- [Das Senden und Empfangen von Faxen ist an einer Nebenstellenanlage nicht möglich](#)

## Das Fax reagiert nicht

### Das Fax verfügt über eine gesonderte Telefonleitung

- Legen Sie auf dem Bedienfeld für die Option [Rufannahmemodus](#) die Einstellung [Automatisch](#) fest.
  - a. Berühren Sie auf dem Bedienfeld des Geräts auf dem Home-Bildschirm die Schaltfläche Setup .
  - b. Öffnen Sie das Menü [Faxeinrichtung](#).
  - c. Öffnen Sie das Menü [Basis-Setup](#).
  - d. Öffnen Sie das Menü [Rufannahmemodus](#).
  - e. Wählen Sie die Einstellung [Automatisch](#).

### An das Produkt ist ein Anrufbeantworter angeschlossen

- Legen Sie die Option [Rufannahmemodus](#) auf die Einstellung [AB](#) fest, und schließen Sie den Anrufbeantworter am Anschluss für Telefone an.
  - a. Berühren Sie auf dem Bedienfeld des Geräts auf dem Home-Bildschirm die Schaltfläche Setup .
  - b. Öffnen Sie das Menü [Faxeinrichtung](#).
  - c. Öffnen Sie das Menü [Basis-Setup](#).
  - d. Öffnen Sie das Menü [Rufannahmemodus](#).
  - e. Wählen Sie die Einstellung [AB](#).

Wenn die Einstellung [AB](#) nicht zur Verfügung steht, legen Sie die Option [Rufannahmemodus](#) auf die Einstellung [Automatisch](#) fest.

- Legen Sie die Einstellung [Rufzeichen vor Annahme](#) auf mindestens einen Rufton mehr fest als für die Aktivierung des Anrufbeantworters.
  - a. Berühren Sie auf dem Bedienfeld des Geräts auf dem Home-Bildschirm die Schaltfläche Setup .
  - b. Öffnen Sie das Menü [Faxeinrichtung](#).
  - c. Öffnen Sie das Menü [Basis-Setup](#).
  - d. Öffnen Sie das Menü [Rufzeichen vor Annahme](#).
  - e. Wählen Sie die korrekte Einstellung aus.
- Schließen Sie den Anrufbeantworter am Anschluss für Telefone an.
- Wenn ein Telefonhörer an das Produkt angeschlossen ist, legen Sie die Option [Rufannahmemodus](#) auf die Einstellung [Fax/Tel](#) fest, um Anrufe an das richtige Gerät weiterzuleiten. Wenn das Produkt einen Sprachanruf erkennt, erzeugt es einen Klingelton, der Sie zum Abheben des Telefonhörers auffordert.

- a. Berühren Sie auf dem Bedienfeld des Geräts auf dem Home-Bildschirm die Schaltfläche Setup .
- b. Öffnen Sie das Menü [Faxeinrichtung](#).
- c. Öffnen Sie das Menü [Basis-Setup](#).
- d. Öffnen Sie das Menü [Rufannahmemodus](#).
- e. Wählen Sie die Einstellung [Fax/Tel](#).

#### An das Produkt ist ein Telefonhörer angeschlossen



Legen Sie die Option [Rufannahmemodus](#) auf die Einstellung [Automatisch](#) fest.

1. Berühren Sie auf dem Bedienfeld des Geräts auf dem Home-Bildschirm die Schaltfläche Setup .
2. Öffnen Sie das Menü [Faxeinrichtung](#).
3. Öffnen Sie das Menü [Basis-Setup](#).
4. Öffnen Sie das Menü [Rufannahmemodus](#).
5. Wählen Sie die Einstellung [Automatisch](#).

#### Die Einstellung [Rufannahmemodus](#) ist auf die Einstellung [Manuell](#) festgelegt

- Berühren Sie auf dem Bedienfeld die Schaltfläche [Faxvorgang starten](#).

#### Die Faxleitung bietet Voicemail

- Lassen Sie für Ihre Telefonleitung die Rufnummernunterscheidung aktivieren, und ändern Sie die Einstellung [Sonderklingelton](#) auf dem Produkt in das vom Telefonanbieter bereitgestellte Rufnummernmuster. Informationen dazu erhalten Sie von Ihrem Telefonanbieter.
  - a. Berühren Sie auf dem Bedienfeld des Geräts auf dem Home-Bildschirm die Schaltfläche Setup .
  - b. Öffnen Sie das Menü [Faxeinrichtung](#).
  - c. Öffnen Sie das Menü [Basis-Setup](#).
  - d. Öffnen Sie das Menü [Sonderklingelton](#).
  - e. Wählen Sie die korrekte Einstellung aus.
- Bestellen Sie einen getrennten Faxanschluss.
- Legen Sie die Option [Rufannahmemodus](#) auf die Einstellung [Manuell](#) fest.
  - a. Berühren Sie auf dem Bedienfeld des Geräts auf dem Home-Bildschirm die Schaltfläche Setup .
  - b. Öffnen Sie das Menü [Faxeinrichtung](#).
  - c. Öffnen Sie das Menü [Basis-Setup](#).
  - d. Öffnen Sie das Menü [Rufannahmemodus](#).
  - e. Wählen Sie die Einstellung [Manuell](#).



**HINWEIS:** Sie müssen anwesend sein, um Faxe empfangen zu können.

## Das Produkt ist an einen DSL-Telefondienst angeschlossen

- Prüfen Sie die Installation und die Funktionen. Bei Verwendung eines DSL-Modems muss die an das Produkt angeschlossene Telefonleitung mit einem Hochpassfilter ausgestattet sein. Kaufen Sie einen Filter, oder wenden Sie sich an Ihren DSL-Serviceanbieter.
- Stellen Sie sicher, dass der Filter angeschlossen ist.
- Tauschen Sie den vorhandenen Filter aus, um sicherzustellen, dass er nicht defekt ist.

## Das Produkt verwendet einen Fax over IP- oder VoIP-Dienst

- Legen Sie die Option **Faxgeschw.** auf die Einstellung **Langsam(V.29)** oder **Mittel(V.17)** fest, oder deaktivieren Sie die Einstellung **Schnell(V.34)**.
  - a. Berühren Sie auf dem Bedienfeld des Geräts auf dem Home-Bildschirm die Schaltfläche **Setup** .
  - b. Öffnen Sie das Menü **Faxeinrichtung**.
  - c. Öffnen Sie das Menü **Erweitertes Setup**.
  - d. Öffnen Sie das Menü **Faxgeschw.**.
  - e. Wählen Sie die korrekte Einstellung aus.
- Bringen Sie bei Ihrem Serviceanbieter in Erfahrung, ob der Faxversand unterstützt wird und welche Faxmodemgeschwindigkeit er empfiehlt. Bei einigen Serviceanbietern ist ein Adapter erforderlich.

## Auf dem Bedienfeld wird eine Fehlermeldung angezeigt

### Die Meldung „Kein Fax erkannt“ wird angezeigt



**HINWEIS:** Dieser Fehler weist nicht nur auf ein verpasstes Fax hin. Wenn versehentlich ein Sprachanruf bei einer Faxnummer getätigt wurde, und der Anrufer auflegt, wird die Meldung **Kein Fax erkannt** auf dem Bedienfeld angezeigt.

- Bitten Sie den Absender, das Fax erneut zu senden.
- Stellen Sie sicher, dass das Telefonkabel des Produkts mit der Telefonbuchse in der Wand verbunden ist.
- Verwenden Sie ein anderes Telefonkabel.
- Schließen Sie das Telefonkabel des Produkts an die Buchse einer anderen Telefonleitung an.
- Stellen Sie sicher, dass die Telefonleitung und die Telefonbuchse in der Wand aktiv sind, indem Sie ein Telefon anschließen und auf ein Freizeichen prüfen.
- Stellen Sie sicher, dass das Telefonkabel mit dem Anschluss des Produkts für die Amtsleitung verbunden ist.
- Prüfen Sie die Telefonleitung, indem Sie einen Faxtest über das Bedienfeld starten.
- Wenn das Problem weiterhin auftritt, wenden Sie sich an HP. Die entsprechenden Informationen finden Sie unter [www.hp.com/support/ljm425series](http://www.hp.com/support/ljm425series) oder in dem Falblatt, das Sie zusammen mit dem Produkt erhalten haben.

## Die Meldung „Kommunikationsfehler“ wird angezeigt

- Bitten Sie den Absender, das Fax erneut zu senden. Möglicherweise hat sich der Zustand der Leitung zu einem späteren Zeitpunkt verbessert.
- Ziehen Sie das Telefonkabel des Produkts von der Telefonbuchse ab, schließen Sie ein Telefon an, und rufen Sie ein anderes Telefon an. Schließen Sie das Telefonkabel des Produkts an die Buchse einer anderen Telefonleitung an.
- Verwenden Sie ein anderes Telefonkabel.
- Legen Sie die Option **Faxgeschw.** auf die Einstellung **Langsam(V.29)** oder **Mittel(V.17)** fest, oder deaktivieren Sie die Einstellung **Schnell(V.34)**.
  - a. Berühren Sie auf dem Bedienfeld des Geräts auf dem Home-Bildschirm die Schaltfläche **Setup** .
  - b. Öffnen Sie das Menü **Faxeinrichtung**.
  - c. Öffnen Sie das Menü **Erweitertes Setup**.
  - d. Öffnen Sie das Menü **Faxgeschw..**
  - e. Wählen Sie die korrekte Einstellung aus.
- Deaktivieren Sie die Funktion **Fehlerbehebung**, um die automatische Fehlerkorrektur zu vermeiden.



**HINWEIS:** Das Deaktivieren der Funktion **Fehlerbehebung** kann zu einer verminderten Bildqualität führen.

- a. Berühren Sie auf dem Bedienfeld des Geräts auf dem Home-Bildschirm die Schaltfläche **Setup** .
  - b. Öffnen Sie das Menü **Service**.
  - c. Öffnen Sie das Menü **Fax-Service**.
  - d. Öffnen Sie das Menü **Fehlerbehebung**.
  - e. Wählen Sie die Einstellung **Aus**.
- Drucken Sie den Bericht **Faxtätigkeitsprotokoll** über das Bedienfeld aus, um zu ermitteln, ob das Problem bei einer bestimmten Faxnummer auftritt.
    - a. Berühren Sie die Schaltfläche **Faxen** und anschließend die Schaltfläche **Menü Fax**.
    - b. Öffnen Sie das Menü **Faxberichte**.
    - c. Öffnen Sie das Menü **Faxtätigkeitsprotokoll**.
    - d. Wählen Sie die Option **Protokoll drucken**.
  - Wenn das Problem weiterhin auftritt, wenden Sie sich an HP. Die entsprechenden Informationen finden Sie unter [www.hp.com/support/ljm425series](http://www.hp.com/support/ljm425series) oder in dem Faltblatt, das Sie zusammen mit dem Produkt erhalten haben.

## Die Meldung „Faxsp. voll.“ wird angezeigt

- Schalten Sie den Drucker aus und wieder ein.
- Drucken Sie alle Faxnachrichten, und bitten Sie dann den Absender, das Fax erneut zu senden.

- Bitten Sie den Absender, ein zu großes Fax in kleinere Abschnitte zu teilen und diese einzeln zu senden.
- Stellen Sie sicher, dass die Auflösung des sendenden Faxgeräts nicht auf **Foto** oder **Superfein** eingestellt ist.
  - a. Berühren Sie auf dem Bedienfeld des Geräts auf dem Home-Bildschirm die Schaltfläche Setup .
  - b. Öffnen Sie das Menü **Faxeinrichtung**.
  - c. Öffnen Sie das Menü **Erweitertes Setup**.
  - d. Öffnen Sie das Menü **Faxauflösung**.
  - e. Wählen Sie die korrekte Einstellung aus.
- Brechen Sie alle Faxe aufträge ab, oder löschen Sie den Faxspeicher.

### Die Meldung „Fax belegt“ wird angezeigt

- Das Produkt kann während des Faxversands keine Faxe empfangen. Brechen Sie den Faxversand ab, und senden Sie das Fax zu einem späteren Zeitpunkt.
- Warten Sie, bis das Produkt versucht, das Fax erneut zu senden.

### Ein empfangenes Fax wird nicht gedruckt

#### Die Funktion „Empfang privat“ ist aktiviert.

- Wenn die Funktion **Empfang privat** aktiviert ist, werden die empfangenen Faxe intern gespeichert. Für das Drucken der gespeicherten Faxe ist ein Kennwort erforderlich.
- Geben Sie das Kennwort ein, um das Fax zu drucken. Wenn Sie das Kennwort nicht kennen, wenden Sie sich an den Produktadministrator.



**HINWEIS:** Wenn die Faxe nicht gedruckt werden, können Speicherfehler auftreten. Das Produkt nimmt keine Faxe an, wenn der Speicher voll ist.

### Der Absender empfängt ein Besetztzeichen

#### An das Produkt ist ein Telefonhörer angeschlossen

- Vergewissern Sie sich, dass das Telefon aufgelegt ist.
- Stellen Sie die Option **Rufannahmemodus** entsprechend der Produktkonfiguration ein.
  - a. Berühren Sie auf dem Bedienfeld des Geräts auf dem Home-Bildschirm die Schaltfläche Setup .
  - b. Öffnen Sie das Menü **Faxeinrichtung**.
  - c. Öffnen Sie das Menü **Basis-Setup**.
  - d. Öffnen Sie das Menü **Rufannahmemodus**.
  - e. Wählen Sie die für die Produktkonfiguration geeignete Einstellung.

Stellen Sie die Option **Rufannahmemodus** auf **Fax/Tel** ein, um automatisch Faxe zu empfangen. Die Einstellung **Fax/Tel** erkennt automatisch, ob es sich bei dem ankommenden Anruf um ein Fax oder einen Sprachanruf handelt, und leitet ihn an das geeignete Gerät weiter.

### Es wird ein Splitter verwendet

- Wenn Sie einen Splitter verwenden, entfernen Sie den Splitter, und richten Sie das Telefon als nachgeschaltetes Gerät ein.
- Vergewissern Sie sich, dass das Telefon aufgelegt ist.
- Vergewissern Sie sich, dass das Telefon während des Faxversands nicht für einen Sprachanruf verwendet wird.

### Kein Wählton

- Wenn Sie einen Splitter verwenden, entfernen Sie den Splitter, und richten Sie das Telefon als nachgeschaltetes Gerät ein.

### Das Senden und Empfangen von Faxen ist an einer Nebenstellenanlage nicht möglich

- Wenn Sie die Telefonleitung einer Nebenstellenanlage verwenden, bitten Sie den Administrator der Nebenstellenanlage, eine analoge Faxleitung für Ihr Produkt zu konfigurieren.

### Beheben allgemeiner Faxprobleme

- [Faxe werden nur langsam gesendet](#)
- [Faxqualität ist schlecht](#)
- [Fax wird abgeschnitten oder auf zwei Seiten gedruckt](#)

### Faxe werden nur langsam gesendet

Der Zustand der Telefonleitung ist schlecht.

- Versuchen Sie, das Fax zu senden, wenn sich der Zustand der Leitung verbessert hat.
- Fragen Sie bei Ihrer Telefongesellschaft nach, ob die Telefonleitung den Faxversand unterstützt.
- Deaktivieren Sie die Einstellung [Fehlerbehebung](#).
  - a. Öffnen Sie das Menü [Menü Setup](#).
  - b. Öffnen Sie das Menü [Service](#).
  - c. Öffnen Sie das Menü [Fax-Service](#).
  - d. Öffnen Sie das Menü [Fehlerbehebung](#).
  - e. Wählen Sie die Einstellung [Aus](#).



---

**HINWEIS:** Dies kann zu einer Verminderung der Bildqualität führen.

---

- Verwenden Sie weißes Papier für das Original. Verwenden Sie keine Farben wie Grau, Gelb oder Pink.
- Erhöhen Sie die Einstellung [Faxgeschw..](#).
  - a. Öffnen Sie das Menü [Menü Setup](#).
  - b. Öffnen Sie das Menü [Faxeinrichtung](#).
  - c. Öffnen Sie das Menü [Erweitertes Setup](#).

- d. Öffnen Sie das Menü [Faxgeschw.](#).
- e. Wählen Sie die korrekte Einstellung aus.
- Teilen Sie zu große Faxjobs in kleinere Abschnitte, und senden Sie diese einzeln.
- Verringern Sie die Auflösung in der Faxerstellung auf dem Bedienfeld.
  - a. Öffnen Sie das Menü [Menü Setup](#).
  - b. Öffnen Sie das Menü [Faxeinrichtung](#).
  - c. Öffnen Sie das Menü [Erweitertes Setup](#).
  - d. Öffnen Sie das Menü [Faxauflösung](#).
  - e. Wählen Sie die korrekte Einstellung aus.

## Faxqualität ist schlecht

Das Fax ist verschwommen oder zu hell.

- Erhöhen Sie die Faxauflösung für das Senden von Faxen. Empfangene Faxe werden von der Auflösung nicht beeinflusst.
  - a. Öffnen Sie das Menü [Menü Setup](#).
  - b. Öffnen Sie das Menü [Faxeinrichtung](#).
  - c. Öffnen Sie das Menü [Erweitertes Setup](#).
  - d. Öffnen Sie das Menü [Faxauflösung](#).
  - e. Wählen Sie die korrekte Einstellung aus.



**HINWEIS:** Durch Erhöhen der Auflösung wird die Übertragungsgeschwindigkeit verringert.

- Aktivieren Sie auf dem Bedienfeld die Einstellung [Fehlerbehebung](#).
  - a. Öffnen Sie das Menü [Menü Setup](#).
  - b. Öffnen Sie das Menü [Service](#).
  - c. Öffnen Sie das Menü [Fax-Service](#).
  - d. Öffnen Sie das Menü [Fehlerbehebung](#).
  - e. Wählen Sie die Einstellung [An](#).
- Überprüfen Sie die Tonerpatronen, und ersetzen Sie sie gegebenenfalls.
- Bitten Sie den Absender, den Kontrast auf dem sendenden Gerät dunkler einzustellen und das Fax erneut zu senden.

## Fax wird abgeschnitten oder auf zwei Seiten gedruckt

- Legen Sie die Einstellung [Standardpapierformat](#) fest. Faxe werden nur auf einem Papierformat gedruckt. Das gültige Format basiert auf der Einstellung [Standardpapierformat](#).

- a. Öffnen Sie das Menü [Menü Setup](#).
  - b. Öffnen Sie das Menü [System-Setup](#).
  - c. Öffnen Sie das Menü [Papier-Setup](#).
  - d. Öffnen Sie das Menü [Standardpapierformat](#).
  - e. Wählen Sie die korrekte Einstellung aus.
- Legen Sie den Papiertyp und das Papierformat für das Fach fest, das für Faxe verwendet wird.
  - Aktivieren Sie die Einstellung [Ausgabeseiten \(Funktion\)](#), um Faxe mit einem längeren Format auf dem Papierformat A4 oder Letter zu drucken.
    - a. Öffnen Sie das Menü [Menü Setup](#).
    - b. Öffnen Sie das Menü [Faxeinrichtung](#).
    - c. Öffnen Sie das Menü [Erweitertes Setup](#).
    - d. Öffnen Sie das Menü [Ausgabeseiten \(Funktion\)](#).
    - e. Wählen Sie die Einstellung [An](#).



---

**HINWEIS:** Wenn die Einstellung [Ausgabeseiten \(Funktion\)](#) deaktiviert ist und die Einstellung [Standardpapierformat](#) auf Letter festgelegt ist, wird ein Original im Format Legal auf zwei Seiten gedruckt.

---



---

# 7 Verwaltung und Wartung

- [Verwenden des HP Dienstprogramms für die Neukonfiguration zur Änderung der Geräteverbindung](#)
- [Einrichten von HP Wireless Direct Printing](#)
- [Verwenden der HP Web Services-Anwendungen](#)
- [Konfigurieren der IP-Netzwerkeinstellungen](#)
- [Toolbox für HP Gerät \(Windows\)](#)
- [HP Dienstprogramm für Mac OS X](#)
- [HP Web Jetadmin](#)
- [Sicherheitsfunktionen des Geräts](#)
- [Energiespareinstellungen](#)
- [Drucken nach Ablauf der geschätzten Gebrauchsdauer einer Tonerpatrone](#)
- [Aufbewahrung und Recycling von Verbrauchsmaterial](#)
- [Anleitungen für den Austausch](#)
- [Speicher](#)
- [Aktualisieren der Firmware](#)

## Verwenden des HP Dienstprogramms für die Neukonfiguration zur Änderung der Geräteverbindung

Wenn Sie das Gerät bereits verwenden und die Verbindungsart ändern möchten, verwenden Sie das HP Dienstprogramm für die Neukonfiguration zum Einrichten der Verbindung. Sie können das Gerät beispielsweise neu konfigurieren, um eine andere drahtlose Adresse zu verwenden, eine Verbindung zum drahtgebundenen oder drahtlosen Netzwerk herzustellen oder eine Netzwerkverbindung in eine USB-Verbindung zu ändern. Sie können die Konfiguration ändern, ohne die Geräte-CD einzulegen. Nach Auswahl des Verbindungstyps zeigt das Programm direkt den Teil des Geräteeinrichtungsverfahrens an, der geändert werden muss.

Das HP Dienstprogramm für die Neukonfiguration befindet sich in der Programmgruppe für HP auf Ihrem Computer.

# Einrichten von HP Wireless Direct Printing



**HINWEIS:** Diese Funktion ist nur für die Drahtlosmodelle verfügbar.

Mit der HP Wireless Direct Printing-Funktion können Sie direkt von einem drahtlosen Mobilgerät aus mit einem HP Wireless Direct-fähigen Gerät drucken, ohne sich mit einem vorhandenen Netzwerk oder dem Internet verbinden zu müssen. Mit HP Wireless Direct können Sie von den folgenden Geräten aus drucken:

- iPhone, iPad oder iTouch mithilfe von Apple AirPrint
- Mobilgeräte unter Android, iOS oder Symbian mithilfe der HP ePrint Home & Biz-Anwendung

Gehen Sie wie folgt vor, um HP Wireless Direct vom Bedienfeld aus einzustellen:

1. Berühren Sie auf dem Bedienfeld des Geräts auf dem Home-Bildschirm die Schaltfläche Setup .
2. Öffnen Sie die folgenden Menüs:
  - [Netzwerk-Setup](#)
  - [Drahtlos-Menü](#)
  - [Wireless Direct-Einstellungen](#)
  - [Wireless Direct Ein/Aus](#)



**HINWEIS:** Wird [Wireless Direct-Einstellungen](#) nicht auf dem Bedienfeld angezeigt, müssen Sie die aktuelle Version der Geräte-Firmware hochladen. Die aktuelle Version erhalten Sie unter [www.hp.com](http://www.hp.com). Geben Sie die Produktnummer Ihres HP Geräts im Suchfeld ein, wählen Sie das entsprechende Modell aus, und klicken Sie dann auf den Link **Software & Driver Downloads**.

3. Berühren Sie die Auswahl [An](#). Das Gerät speichert die Einstellungen und das Bedienfeld kehrt dann in das Menü [Wireless Direct-Einstellungen](#) zurück.

## Verwenden der HP Web Services-Anwendungen

1. Berühren Sie auf dem Bedienfeld des Geräts auf dem Home-Bildschirm die Schaltfläche Web Services .
2. Berühren Sie die Schaltfläche [Aktivieren von Web Services](#).

Nach dem Herunterladen einer Anwendung von der HP ePrintCenter-Website ist sie auf dem Bedienfeld des Geräts im Menü [Apps](#) verfügbar. Dieser Vorgang aktiviert HP Web Services und das Menü [Apps](#).

# Konfigurieren der IP-Netzwerkeinstellungen

## Abrufen oder Ändern der Netzwerkeinstellungen

Sie können die IP-Konfigurationseinstellungen mit dem integrierten HP Webserver anzeigen oder ändern.

1. Berühren Sie die Schaltfläche Netzwerk  auf dem Home-Bildschirm des Gerätebedienfelds, um die IP-Adresse des Geräts anzuzeigen.
2. Geben Sie die IP-Adresse des Geräts in die Adresszeile eines Webbrowsers ein, um den integrierten HP Webserver zu öffnen.



**HINWEIS:** Sie können auf den integrierten HP Webserver auch über die Toolbox für das HP Gerät für Windows oder das HP Dienstprogramm für Mac OS X zugreifen.

3. Klicken Sie auf die Registerkarte **Netzwerk**, und überprüfen Sie die Netzwerkinformationen. Sie können die Einstellungen nach Bedarf ändern.

## Manuelles Konfigurieren von IPv4-TCP/IP-Parametern über das Bedienfeld

Mit Hilfe der Bedienfeldmenüs können Sie eine IPv4-Adresse, Subnetzmaske und einen Standard-Gateway manuell festlegen.

1. Berühren Sie auf dem Bedienfeld des Geräts auf dem Home-Bildschirm die Schaltfläche Setup .
2. Blättern Sie zum Menü **Netzwerk-Setup**, und wählen Sie es aus.
3. Berühren Sie das Menü **TCP/IP konfigur.** und anschließend die Schaltfläche **Manuell**.
4. Geben Sie über das numerische Tastenfeld die IP-Adresse ein, und berühren Sie dann die Schaltfläche **OK**. Berühren Sie zur Bestätigung die Schaltfläche **Ja**.
5. Geben Sie über das numerische Tastenfeld die Teilnetzmaske ein, und wählen Sie dann die Schaltfläche **OK**. Berühren Sie zur Bestätigung die Schaltfläche **Ja**.
6. Geben Sie über das numerische Tastenfeld das Standard-Gateway ein, und wählen Sie dann die Schaltfläche **OK**. Berühren Sie zur Bestätigung die Schaltfläche **Ja**.

## Umbenennen des Geräts in einem Netzwerk

Verwenden Sie den integrierten HP Webserver, wenn Sie das Gerät in einem Netzwerk umbenennen möchten, sodass es eindeutig identifiziert werden kann.

1. Berühren Sie die Schaltfläche Netzwerk  auf dem Home-Bildschirm des Gerätebedienfelds, um die IP-Adresse des Geräts anzuzeigen.
2. Geben Sie die IP-Adresse des Geräts in die Adresszeile eines Webbrowsers ein, um den integrierten HP Webserver zu öffnen.



**HINWEIS:** Sie können auf den integrierten HP Webserver auch über die Toolbox für das HP Gerät für Windows oder das HP Dienstprogramm für Mac OS X zugreifen.

3. Öffnen Sie die Registerkarte **System**.

4. Der Standardgerätename befindet sich auf der Seite **Geräteinformationen** im Feld **Gerätstatus**. Sie können diesen Namen ändern, um das Gerät eindeutig zu identifizieren.



---

**HINWEIS:** Das Vervollständigen der anderen Felder auf dieser Seite ist optional.

---

5. Klicken Sie auf die Schaltfläche **Übernehmen**, um die Änderungen zu speichern.

## Verbindungsgeschwindigkeit und Duplexeinstellungen

 **HINWEIS:** Diese Informationen gelten nur für Ethernet-Netzwerke. Sie gelten nicht für drahtlose Netzwerke.

Die Verbindungsgeschwindigkeit und der Kommunikationsmodus des Druckservers müssen mit dem Netzwerk-Hub übereinstimmen. In den meisten Fällen sollte daher der automatische Modus aktiviert bleiben. Wenn Sie die Einstellungen für Verbindungsgeschwindigkeit und Duplexmodus falsch festlegen, kann das Gerät unter Umständen nicht mehr mit den anderen Geräten im Netzwerk kommunizieren. Falls Änderungen notwendig werden, nehmen Sie diese über das Bedienfeld des Geräts vor.

 **HINWEIS:** Die gewählte Einstellung muss mit der Einstellung des Netzwerkprodukts (Netzwerk-Hub, Switch, Gateway, Router oder Computer) übereinstimmen, mit dem die Verbindung hergestellt wird.

 **HINWEIS:** Wenn Sie diese Einstellungen ändern, wird das Gerät automatisch aus- und wieder eingeschaltet. Führen Sie die Änderungen nur dann aus, wenn sich das Gerät im Standby-Modus befindet.

1. Berühren Sie auf dem Bedienfeld des Geräts auf dem Home-Bildschirm die Schaltfläche Setup .
2. Blättern Sie zum Menü [Netzwerk-Setup](#), und wählen Sie es aus.
3. Wählen Sie das Menü [Verbindungsgeschw..](#)
4. Folgende Optionen stehen zur Verfügung:

Einstellung	Beschreibung
<a href="#">Automatisch</a>	Die Konfiguration des Druckservers wird automatisch an die höchste zulässige Verbindungsgeschwindigkeit und den Kommunikationsmodus im Netzwerk angepasst.
<a href="#">10T Voll</a>	10 MBit/s, Vollduplex-Betrieb
<a href="#">10T Halb</a>	10 Megabit pro Sekunde (MBit/s), Halbduplex-Betrieb
<a href="#">100TX Voll</a>	100 MBit/s, Vollduplex-Betrieb
<a href="#">100TX Halb</a>	100 MBit/s, Halbduplex-Betrieb

5. Wählen Sie die Schaltfläche [OK](#). Das Gerät wird aus- und wieder eingeschaltet.

## Toolbox für HP Gerät (Windows)

Verwenden Sie die Toolbox für das HP Gerät für Windows, um die Geräteeinstellungen auf Ihrem Computer anzuzeigen oder zu ändern. Mit diesem Tool können Sie den integrierten HP Webserver für das Gerät öffnen.



**HINWEIS:** Dieses Tool steht nur zur Verfügung, wenn Sie bei Installation des Geräts alle installierbaren Funktionen ausgewählt haben.

1. Klicken Sie auf die Schaltfläche **Start**, und klicken Sie auf die Option **Programme**.
2. Klicken Sie auf die HP Gerätegruppe und anschließend auf die Option **Toolbox für HP Gerät**.

Registerkarte oder Bereich	Beschreibung
<b>Registerkarte Home</b> Stellt Produkt-, Status- und Konfigurationsinformationen zur Verfügung.	<ul style="list-style-type: none"><li>• <b>Gerätestatus:</b> Zeigt den Gerätestatus und die ungefähr verbleibende Gebrauchsdauer für das HP Verbrauchsmaterial in Prozent an.</li><li>• <b>Verbrauchsmaterial-Status:</b> Zeigt die ungefähr verbleibende Gebrauchsdauer des HP Verbrauchsmaterials in Prozent an. Die tatsächlich verbleibende Gebrauchsdauer kann variieren. Halten Sie einen Verbrauchsmaterialersatz zum Einsatz bei nachlassender Druckqualität bereit. Das Verbrauchsmaterial muss nur dann ersetzt werden, wenn die Druckqualität nachlässt.</li><li>• <b>Gerätekonfiguration:</b> Zeigt die Informationen der Produktkonfigurationsseite an.</li><li>• <b>Netzwerkübersicht:</b> Zeigt die Informationen der Netzwerkkonfigurationsseite an.</li><li>• <b>Berichte:</b> Hiermit können Sie die von Ihrem Produkt erstellten Konfigurations- und Verbrauchsmaterial-Statusseiten drucken.</li><li>• <b>Ereignisprotokoll:</b> Zeigt eine Liste aller Produktereignisse und -fehler an.</li></ul>
<b>System</b> (Registerkarte) Ermöglicht die Konfiguration des Produkts über Ihren Computer.	<ul style="list-style-type: none"><li>• <b>Geräteinformationen:</b> Hiermit werden grundlegende Geräte- und Herstellerinformationen angezeigt.</li><li>• <b>Papier-Setup:</b> Hiermit können Sie die Voreinstellungen des Produkts für die Papierzuführung ändern.</li><li>• <b>Druckqualität:</b> Hiermit können Sie die Standardeinstellungen des Produkts für die Druckqualität ändern. Dazu gehören auch die Kalibrierungseinstellungen.</li><li>• <b>Papiersorten:</b> Hiermit können Sie Druckmodi festlegen, die den vom Gerät unterstützten Papiersorten entsprechen.</li><li>• <b>System-Setup:</b> Hiermit können Sie die standardmäßigen Systemeinstellungen für das Produkt ändern.</li><li>• <b>Service:</b> Hiermit können Sie den Reinigungsvorgang für das Produkt starten.</li><li>• <b>Gerätesicherheit:</b> Hiermit können Sie das Gerätekennwort einrichten oder ändern.</li><li>• <b>Speichern und Wiederherstellen:</b> Hier können Sie die aktuellen Einstellungen für das Produkt in einer Datei auf dem Computer speichern. Verwenden Sie diese Datei, um dieselben Informationen auf ein anderes Produkt zu übertragen oder die Einstellungen zu einem späteren Zeitpunkt wiederherzustellen.</li></ul> <p><b>HINWEIS:</b> Die Registerkarte <b>System</b> kann durch ein Kennwort geschützt werden. Wenn sich das Gerät in einem Netzwerk befindet, sprechen Sie sich immer erst mit dem Administrator ab, bevor Sie Einstellungen auf dieser Registerkarte ändern.</p>



Registerkarte oder Bereich	Beschreibung
<p><b>Druck</b> (Registerkarte)</p> <p>Hiermit können Sie die Standarddruckeinstellungen über den Computer ändern.</p>	<ul style="list-style-type: none"> <li>• <b>Drucken:</b> Ändern der Standarddruckeinstellungen des Produkts, z.B. Anzahl der Kopien und Papierausrichtung. Dabei handelt es sich um dieselben Optionen, die auch auf dem Bedienfeld verfügbar sind.</li> <li>• <b>PCL5c:</b> Anzeigen und Ändern der PCL5c-Einstellungen.</li> <li>• <b>PostScript:</b> Aktivieren oder Deaktivieren der Funktion <b>PS-Fehler drucken</b>.</li> </ul>
<p>Register <b>Netzwerk</b></p> <p>Hier können Sie Netzwerkeinstellungen über Ihren Computer ändern.</p>	<p>Netzwerkadministratoren können auf dieser Registerkarte die Netzwerkeinstellungen für das Gerät festlegen, wenn dieses an ein IP-basiertes Netzwerk angeschlossen ist. Außerdem kann der Netzwerkadministrator die Wireless Direct-Funktion einstellen. Diese Registerkarte wird nicht angezeigt, wenn das Gerät direkt an einen Computer angeschlossen ist.</p>
<p>Registerkarte <b>HP Web-Services</b></p>	<p>Verwenden Sie diese Registerkarte im Zusammenhang mit Web-Tools.</p>

## HP Dienstprogramm für Mac OS X

Verwenden Sie das HP Dienstprogramm für Mac OS X, um die Geräteeinstellungen auf Ihrem Computer anzuzeigen oder zu ändern. Mit diesem Tool können Sie den integrierten HP Webserver für das Gerät öffnen.

Sie können das HP Dienstprogramm nutzen, wenn das Gerät über ein USB-Kabel angeschlossen oder mit einem TCP/IP-Netzwerk verbunden ist.

### Öffnen des HP Dienstprogramms

▲ Klicken Sie im Dock auf **HP Dienstprogramm**.

**- Oder -**

Klicken Sie unter **Programme** auf **Hewlett Packard** und anschließend auf **HP Dienstprogramm**.

### Funktionen des HP Dienstprogramms

Führen Sie mit der Software des HP Dienstprogramms die folgenden Aufgaben aus:

- Rufen Sie Informationen zum Status der Verbrauchsmaterialien ab.
- Rufen Sie Informationen zum Produkt, wie die Firmware-Version oder die Seriennummer, ab.
- Drucken Sie eine Konfigurationsseite.
- Konfigurieren Sie den Papiertyp und das Papierformat für das Fach.
- Übermitteln Sie Dateien und Schriftarten vom Computer zum Gerät.
- Führen Sie eine Aktualisierung der Geräte-Firmware aus.
- Ändern Sie den Bonjour-Namen für das Gerät im Bonjour-Netzwerk.
- Rufen Sie die Farbverbrauchsseite auf.

## HP Web Jetadmin

HP Web Jetadmin ist ein preisgekröntes, branchenführendes Tool für die effiziente Verwaltung von vielfältigen vernetzten HP Geräten, darunter Drucker, Multifunktionsprodukte und Geräte für digitales Senden. Diese Komplettlösung ermöglicht Ihnen die Remote-Installation, -Überwachung, -Verwaltung, -Fehlersuche und -Sicherung Ihrer Druck- und Imaging-Umgebung. So steigern Sie die Produktivität Ihres Unternehmens, indem Sie Zeit sparen, Kosten kontrollieren und Ihre Investitionen schützen.

HP Web Jetadmin Updates werden regelmäßig zur Verfügung gestellt, um Unterstützung für spezifische Gerätefunktionen bereitzustellen. Weitere Informationen zu Updates erhalten Sie, indem Sie auf der Seite [www.hp.com/go/webjetadmin](http://www.hp.com/go/webjetadmin) auf den Link **Self Help and Documentation** (Selbsthilfe und Dokumentation) klicken.



**HINWEIS:** Zur Unterstützung bestimmter Gerätefunktionen können in HP Web Jetadmin Geräte-Plug-Ins installiert werden.



**HINWEIS:** Browser müssen Java-fähig sein. Web Jetadmin wird von Mac OS X nicht unterstützt.

---

## Sicherheitsfunktionen des Geräts

Das Gerät unterstützt Sicherheitsstandards und empfohlene Protokolle, mit denen Sie das Gerät sichern, kritische Informationen in ihrem Netzwerk schützen und die Überwachung und Verwaltung des Geräts vereinfachen können.

Genaue Informationen zu den sicheren Imaging- und Drucklösungen von HP finden Sie unter [www.hp.com/go/secureprinting](http://www.hp.com/go/secureprinting). Die Site bietet Links zu Whitepaper- und FAQ-Dokumenten, die sich mit Sicherheitsmerkmalen beschäftigen.

## Diebstahlsicherung

1. Sie können auf der Rückseite des Geräts ein Sicherheitskabel anbringen.

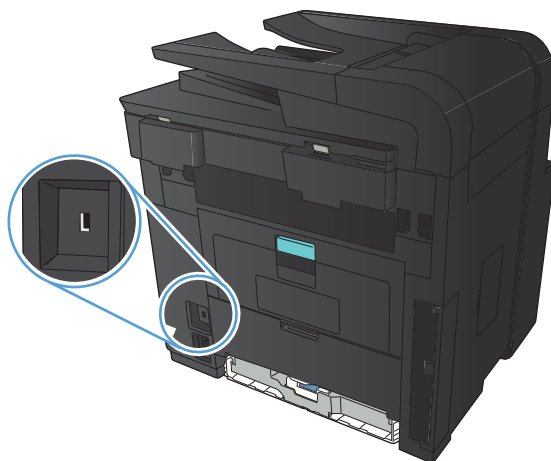

## Festlegen oder Ändern des Gerätekeywords

Legen Sie über den integrierten HP Webserver ein Kennwort fest, oder ändern Sie ein vorhandenes Kennwort für ein Gerät in einem Netzwerk.

1. Berühren Sie die Schaltfläche Netzwerk  auf dem Home-Bildschirm des Gerätebedienfelds, um die IP-Adresse des Geräts anzuzeigen.
2. Geben Sie die IP-Adresse des Geräts in die Adresszeile eines Webbrowsers ein, um den integrierten HP Webserver zu öffnen.

 **HINWEIS:** Sie können auf den integrierten HP Webserver auch über die Toolbox für das HP Gerät für Windows oder das HP Dienstprogramm für Mac OS X zugreifen.

3. Klicken Sie auf die Registerkarte **Einstellungen** und anschließend auf den Link **Sicherheit**.

 **HINWEIS:** Wenn bereits ein Kennwort eingerichtet wurde, werden Sie dazu aufgefordert, dieses Kennwort einzugeben. Geben Sie das Kennwort ein, und klicken Sie dann auf **Übernehmen**.

4. Geben Sie das neue Kennwort in die Felder **Neues Kennwort** und **Kennwort überprüfen** ein.
5. Klicken Sie unten im Fenster auf **Übernehmen**, um das Kennwort zu speichern.

# Energiespareinstellungen

## Drucken im EconoMode

Dieses Gerät ist mit einer EconoMode-Option zum Drucken von Dokumententwürfen ausgestattet. Mithilfe von EconoMode kann Toner eingespart werden. Allerdings wird auch die Druckqualität vermindert.

HP rät von einer ständigen Verwendung der EconoMode-Funktion ab. Wenn EconoMode durchgehend verwendet wird, hält der Toner möglicherweise länger als die mechanischen Teile in der Tonerpatrone. Wenn sich die Druckqualität verschlechtert und nicht mehr annehmbar ist, sollten Sie die Tonerpatrone ersetzen.



**HINWEIS:** Sollte diese Option in Ihrem Druckertreiber nicht verfügbar sein, kann sie mithilfe des integrierten HP Webservers eingestellt werden.

1. Wählen Sie im Softwareprogramm die Option **Drucken**.
2. Wählen Sie das Produkt aus, und klicken Sie dann auf die Schaltfläche **Eigenschaften** oder die Schaltfläche **Voreinstellungen**.
3. Klicken Sie auf die Registerkarte **Papier/Qualität**.
4. Klicken Sie auf das Kontrollkästchen **EconoMode**.

## Festlegen der Bereitschaftseinstellung

1. Berühren Sie auf dem Bedienfeld des Geräts auf dem Home-Bildschirm die Schaltfläche Setup .
2. Öffnen Sie die folgenden Menüs:
  - System-Setup
  - Energieeinstellungen
  - Bereitschaftseinstellungen
3. Wählen Sie die Zeit für die Bereitschaftseinstellung.



**HINWEIS:** Der Standardwert ist **15 Minuten**.

## Einrichten des Intervalls für das automatische Herunterfahren

1. Berühren Sie auf dem Bedienfeld des Geräts auf dem Home-Bildschirm die Schaltfläche Setup .
2. Öffnen Sie die folgenden Menüs:
  - System-Setup
  - Energieeinstellungen
  - Automatisches Einschalten defekt
  - Bereitschaft/automatisches Ausschalten nach

3. Wählen Sie die Zeit für die Verzögerung beim Herunterfahren aus.



---

**HINWEIS:** Der Standardwert ist 30 Minuten.

---

4. Das Gerät beendet den Modus zum automatischen Herunterfahren automatisch, wenn es Jobs empfängt oder wenn Sie eine Taste auf dem Bedienfeld drücken. Sie können die Ereignisse ändern, die zur Aktivierung des Geräts führen. Öffnen Sie die folgenden Menüs:
  - [System-Setup](#)
  - [Energieeinstellungen](#)
  - [Automatisches Einschalten defekt](#)
  - [Aktivierungsereignisse](#)

Wählen Sie zum Deaktivieren eines Aktivierungsereignisses das Ereignis aus, und wählen Sie anschließend die Option [Nein](#).

# Drucken nach Ablauf der geschätzten Gebrauchsdauer einer Tonerpatrone

**Schwarz bald leer:** Das Gerät zeigt an, wenn eine Tonerpatrone zur Neige geht. Die tatsächlich verbleibende Gebrauchsdauer einer Tonerpatrone kann variieren. Besorgen Sie eine Ersatztonerpatrone für den Fall, dass der Drucker keine akzeptable Druckqualität mehr liefert. Die Tonerpatrone muss derzeit nicht ausgetauscht werden.

**Schwarz fast leer:** Das Gerät zeigt an, wenn die Tonerpatrone fast leer ist. Die tatsächlich verbleibende Gebrauchsdauer einer Tonerpatrone kann variieren. Besorgen Sie eine Ersatztonerpatrone für den Fall, dass der Drucker keine akzeptable Druckqualität mehr liefert. Die Tonerpatrone muss zu diesem Zeitpunkt nur dann ersetzt werden, wenn die Druckqualität nachlässt.

Sobald eine HP Tonerpatrone fast leer ist, erlischt die von HP gewährte Premiumschutz-Garantie für diese Tonerpatrone.

Sie können die Funktionsweise des Geräts bei sehr niedrigem Materialfüllstand ändern. Sie müssen diese Einstellungen nicht wiederherstellen, wenn Sie eine neue Tonerpatrone einsetzen.

## Aktivieren oder Deaktivieren der Einstellungen für den Status „fast leer“

Sie können die Standardeinstellungen jederzeit aktivieren oder deaktivieren. Beim Einsetzen einer neuen Tonerpatrone müssen die Einstellungen nicht erneut aktiviert werden.

1. Berühren Sie auf dem Bedienfeld des Geräts auf dem Home-Bildschirm die Schaltfläche Setup .
2. Öffnen Sie die folgenden Menüs:
  - [System-Setup](#)
  - [Verbrauchsmaterialeinstellungen](#)
  - [Patrone Schwarz](#)
  - [Sehr niedrige Einstellung](#)
3. Folgende Optionen stehen zur Verfügung:
  - Wählen Sie die Option [Fortfahren](#) aus, um eine Warnmeldung zu erhalten, wenn die Tonerpatrone fast leer ist, der Druckvorgang jedoch fortgesetzt werden soll.
  - Wählen Sie die Option [Stopp](#) aus, wenn der Druckvorgang (einschließlich Faxdruck) so lange unterbrochen werden soll, bis die Tonerpatrone ausgetauscht wurde.
  - Wählen Sie die Option [Aufforderung](#) aus, wenn der Druckvorgang (einschließlich Faxdruck) unterbrochen und eine Aufforderung zum Austausch der Tonerpatrone angezeigt werden soll. Sie können die Aufforderung bestätigen und den Druckvorgang fortsetzen. Eine vom Kunden konfigurierbare Option bei diesem Gerät ist „Aufforderung, mich nach 100 Seiten, 200 Seiten, 300 Seiten, 400 Seiten oder nie zu erinnern“. Diese Option wird Kunden zur Vereinfachung bereitgestellt und ist kein Hinweis, dass die Druckqualität dieser Seiten akzeptabel ist.

Wenn die Option [Stopp](#) eingestellt ist, besteht die Möglichkeit, dass Faxe nach dem Installieren einer neuen Druckpatrone nicht gedruckt werden, sofern das Produkt während der Unterbrechung des Druckvorgangs mehr Faxe empfangen hat, als der Speicher aufnehmen konnte.

Wenn die Option [Aufforderung](#) eingestellt ist, besteht die Möglichkeit, dass Faxe nach dem Installieren einer neuen Druckpatrone nicht gedruckt werden, sofern das Produkt, während es auf die Bestätigung der Aufforderung wartet, mehr Faxe empfangen hat, als der Speicher aufnehmen konnte.

Sobald eine HP Tonerpatrone **fast leer** ist, erlischt die von HP gewährte Premiumschutz-Garantie für diese Tonerpatrone. Mängel bei der Druckqualität oder Ausfälle der Tonerpatrone, die auftreten, wenn eine HP Tonerpatrone fast leer ist und mit Hilfe der Option [Fortfahren](#) weiter verwendet wird, werden von der HP Gewährleistung für Tonerpatronen nicht abgedeckt.



# Aufbewahrung und Recycling von Verbrauchsmaterial

## Recycling von Verbrauchsmaterial

Um eine HP Originaltonerpatrone dem Recycling zuzuführen, legen Sie die verbrauchte Druckpatrone in den Karton des neuen Zubehörs. Senden Sie das verbrauchte Material unter Verwendung des beigefügten Rücksendetiketts zum Recycling an HP zurück. Vollständige Informationen finden Sie im Recyclingleitfaden, der jedem neuen HP Zubehör beigefügt ist.

## Aufbewahrung von Tonerpatronen

Nehmen Sie die Tonerpatrone erst unmittelbar vor dem Gebrauch aus der Verpackung.

---

 **ACHTUNG:** Um eine Beschädigung der Tonerpatrone zu vermeiden, setzen Sie sie niemals länger als einige Minuten dem Licht aus.

---

# Anleitungen für den Austausch

## Austausch der Tonerpatrone

Wenn eine Tonerpatrone kurz davor steht, ausgetauscht werden zu müssen, werden Sie aufgefordert, eine Ersatzpatrone zu bestellen. Sie können fürs Erste so lange mit der aktuellen Patrone weiterarbeiten, bis auch das Verteilen des Toners in der Patrone keine annehmbare Druckqualität mehr erbringt.

1. Öffnen Sie die Tonerpatronenklappe, und entfernen Sie die Tonerpatrone.

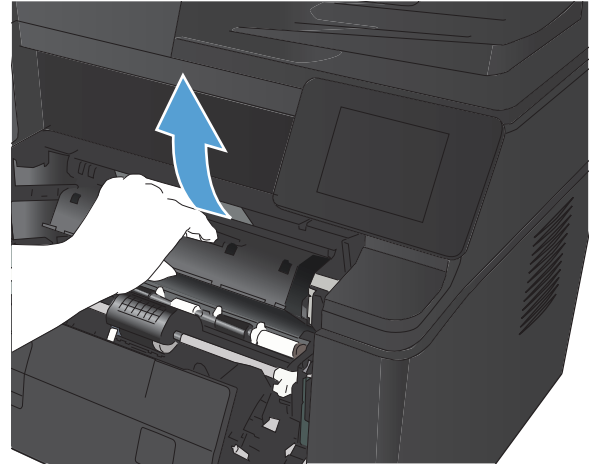

2. Entnehmen Sie die neue Tonerpatrone aus der Verpackung. Legen Sie die verbrauchte Tonerpatrone in die Schutzverpackung, damit sie recycelt werden kann.

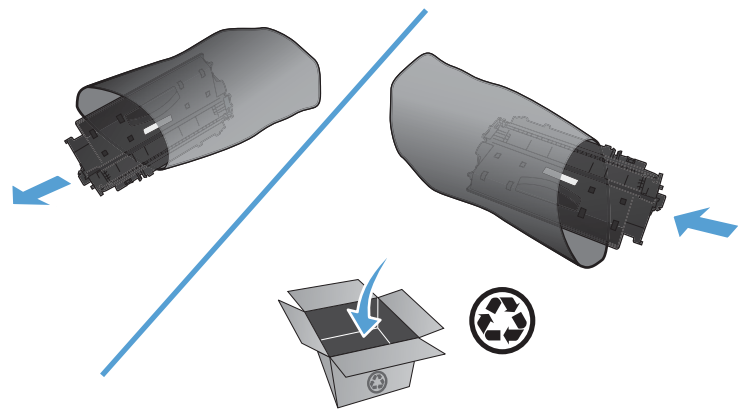

3. Halten Sie die Tonerpatrone an beiden Seiten, und schütteln Sie sie vorsichtig hin und her, um den Toner gleichmäßig zu verteilen.

**ACHTUNG:** Berühren Sie nicht den Verschluss oder die Oberfläche der Walze.

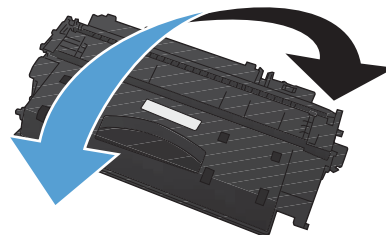

4. Knicken Sie die Lasche an der linken Seite der Tonerpatrone, um sie zu lösen. Ziehen Sie an der Lasche, bis das gesamte Band von der Patrone entfernt ist. Legen Sie die Lasche und den Klebestreifen in den Tonerpatronenkarton, um sie später zum Recycling zurückzugeben.

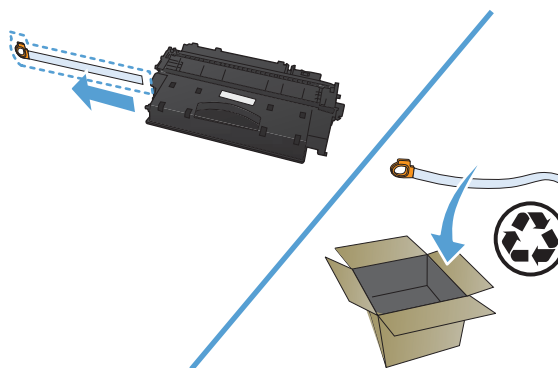

5. Richten Sie die Tonerpatrone an den Führungen im Gerät aus, und setzen Sie sie so weit ein, bis sie fest einrastet. Schließen Sie anschließend die Tonerpatronenklappe.

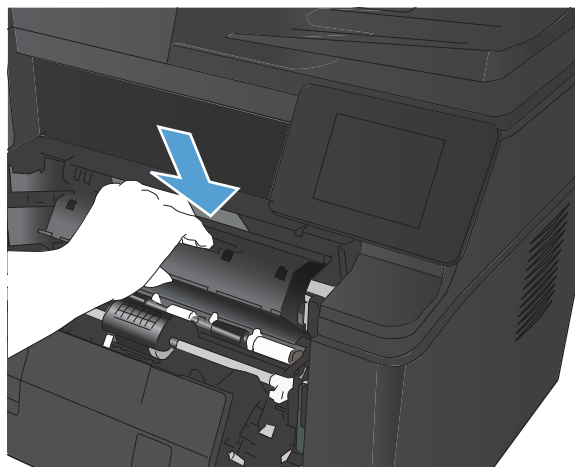

6. Die Installation ist beendet. Legen Sie die verbrauchte Tonerpatrone in den Karton, mit dem die neue Patrone geliefert wurde. Anweisungen zum Recycling finden Sie im beigefügten Recyclingleitfaden.

## Speicher

Der Speichersteckplatz dieses Geräts ist für folgende Schriftarten- und Barcode-Speichermodule von Drittanbietern geeignet: Hewlett-Packard verkauft keines dieser Produkte.

- BarDIMM Pro, Jetmobile
- MicrDIMM Pro, Jetmobile
- TypeHaus Fonts and Barcodes Solutions, TypeHaus, Inc.
- Asian Fonts, JITCO, Ltd.
- BarDIMM® Box, Jetmobile
- BarSIMM 1,9, Jetmobile
- EIO Hard-Disk for LaserJet Series, Oberon Service SRL
- Ethernet to Token Ring Router (ETRR), Ringdale
- EuroForm Barcode 100, EuroForm A/S

---

**⚠ ACHTUNG:** Tragen Sie beim Umgang mit einem Speichermodul stets ein Antistatikarmband, da das Speichermodul sonst beschädigt werden könnte. Berühren Sie ein Metallteil am Produkt oder ein anderes geerdetes Metallteil, bevor Sie ein Speichermodul berühren.

---

## Aktualisieren der Firmware

HP bietet regelmäßige Firmware-Aktualisierungen an. Sie können die Firmware-Aktualisierungen manuell herunterladen, oder automatische Firmware-Aktualisierungen für das Gerät einrichten.

### Manuelles Aktualisieren der Firmware

1. Berühren Sie auf dem Bedienfeld des Geräts auf dem Home-Bildschirm die Schaltfläche Setup .
2. Öffnen Sie die folgenden Menüs:
  - [Service](#)
  - [LaserJet Update](#)
  - [Jetzt nach Updates suchen](#)
3. Berühren Sie die Schaltfläche [Ja](#), damit das Gerät nach Firmware-Aktualisierungen sucht. Wenn eine Aktualisierung gefunden wird, wird der Aktualisierungsvorgang gestartet.

### Einrichten von automatischen Firmware-Aktualisierungen durch das Gerät

1. Berühren Sie auf dem Bedienfeld des Geräts auf dem Home-Bildschirm die Schaltfläche Setup .
2. Öffnen Sie die folgenden Menüs:
  - [Service](#)
  - [LaserJet Update](#)
  - [Updates verwalten](#)
  - [Aufforderung vor der Installation](#)
3. Berühren Sie die Option [Automatisch installieren](#).



---

## 8 Beheben von Problemen

- [Checkliste für die Fehlerbehebung](#)
- [Wiederherstellen der werkseitigen Standardeinstellungen](#)
- [Hilfesystem zum Bedienfeld](#)
- [Interpretieren von Bedienfeldmeldungen](#)
- [Das Papier wird falsch eingezogen oder staut sich](#)
- [Beseitigen von Papierstaus](#)
- [Verbesserung der Druckqualität](#)
- [Lösen von Problemen mit der Kopierqualität](#)
- [Lösen von Problemen mit der Scanqualität](#)
- [Fehler beim Scannen in E-Mails beheben](#)
- [Fehlerbehebung beim Scannen in Netzwerkordnern](#)
- [Lösen von Problemen mit der Faxqualität](#)
- [Das Gerät druckt nicht oder nur langsam](#)
- [Beheben von Fehlern beim Neudruck über USB](#)
- [Beheben von Direktverbindungsproblemen](#)
- [Lösen von Problemen in drahtgebundenen Netzwerken](#)
- [Beheben von Problemen mit dem drahtlosen Netzwerk](#)
- [Beheben von Problemen mit der Gerätesoftware unter Windows](#)
- [Beheben von Problemen mit der Gerätesoftware unter Mac OS X](#)
- [Entfernen von Software \(Windows\)](#)
- [Entfernen von Software \(Mac OS X\)](#)

# Checkliste für die Fehlerbehebung

Führen Sie die Schritte in der Liste aus, wenn Sie ein Problem mit dem Produkt beheben möchten.

- [Schritt 1: Überprüfen der ordnungsgemäßen Konfiguration des Druckers](#)
- [Schritt 2: Überprüfen der Kabel- oder Drahtlos-Verbindung](#)
- [Schritt 3: Überprüfen des Bedienfelds auf Fehlermeldungen](#)
- [Schritt 4: Prüfen des Papiers](#)
- [Schritt 5: Prüfen der Software](#)
- [Schritt 6: Testen der Druckfunktion](#)
- [Schritt 7: Testen der Kopierfunktion](#)
- [Schritt 8: Überprüfen der Tonerpatrone](#)
- [Schritt 9: Versuch, einen Druckjob von einem Computer aus zu senden](#)
- [Schritt 10: Überprüfen, ob sich das Gerät im Netzwerk befindet](#)

## Schritt 1: Überprüfen der ordnungsgemäßen Konfiguration des Druckers

1. Drücken Sie die Einschalttaste, um den Drucker einzuschalten oder das automatische Herunterfahren zu deaktivieren.
2. Vergewissern Sie sich, dass das Netzkabel an beiden Enden richtig eingesteckt ist.
3. Vergewissern Sie sich, dass die Versorgungsspannung den elektrischen Anforderungen des Geräts entspricht (Sehen Sie auf dem Etikett auf der Rückseite des Geräts nach, welche Spannungsvoraussetzungen gelten.) Wenn Sie eine Steckdosenleiste verwenden und die Spannung nicht innerhalb der angegebenen Spezifikationen liegt, stecken Sie das Gerät direkt in eine Wandsteckdose ein. Wenn das Gerät bereits in einer Wandsteckdose eingesteckt ist, probieren Sie eine andere Steckdose aus.
4. Wenn die Netzstromversorgung durch keine dieser Maßnahmen wiederhergestellt werden kann, wenden Sie sich an den HP Kundendienst.

## Schritt 2: Überprüfen der Kabel- oder Drahtlos-Verbindung

1. Überprüfen Sie die Kabelverbindung zwischen dem Drucker und dem Computer. Stellen Sie sicher, dass das Kabel fest angeschlossen ist.
2. Überprüfen Sie das Kabel auf einen Defekt, indem Sie (falls möglich) ein anderes Kabel verwenden.
3. Wenn das Gerät an ein Netzwerk angeschlossen ist, prüfen Sie die folgenden Punkte:
  - Überprüfen Sie die LED neben dem Netzwerkanschluss am Gerät. Wenn das Netzwerk aktiviert ist, leuchtet die LED grün.
  - Stellen Sie sicher, dass Sie ein Netzkabel und kein Telefonkabel für die Verbindung mit dem Netzwerk verwenden.



- Stellen Sie sicher, dass der Netzwerkrouter, Hub oder Schalter eingeschaltet ist und ordnungsgemäß funktioniert.
  - Wenn Ihr Computer oder das Gerät an ein drahtloses Netzwerk angeschlossen ist, können Verzögerungen der Druckjobs durch mangelhafte Signalqualität oder Signalstörungen ausgelöst werden.
4. Wenn Sie ein persönliches Firewall-System auf Ihrem Computer verwenden, wird möglicherweise der Datenaustausch mit dem Gerät verhindert. Deaktivieren Sie die Firewall vorübergehend, um zu überprüfen, ob darin die Ursache des Problems liegt.

### Schritt 3: Überprüfen des Bedienfelds auf Fehlermeldungen

Auf dem Bedienfeld sollte der Bereitschaftsmodus angezeigt werden. Wenn eine Fehlermeldung angezeigt wird, beheben Sie das Problem.

### Schritt 4: Prüfen des Papiers

1. Vergewissern Sie sich, dass das verwendete Papier den Spezifikationen entspricht.
2. Stellen Sie sicher, dass das Papier korrekt in das Zufuhrfach eingelegt ist.

### Schritt 5: Prüfen der Software

1. Vergewissern Sie sich, dass die Druckersoftware ordnungsgemäß installiert ist.
2. Vergewissern Sie sich, dass Sie den Druckertreiber für dieses Gerät installiert haben. Überprüfen Sie das Programm, um sicherzustellen, dass Sie den Druckertreiber für dieses Gerät verwenden.

### Schritt 6: Testen der Druckfunktion

1. Drucken Sie eine Konfigurationsseite.
2. Wenn Sie Seite nicht ausgedruckt wird, prüfen Sie, ob sich im Zufuhrfach Papier befindet.
3. Wenn sich die Blätter im Produkt stauen, beheben Sie den Papierstau.

### Schritt 7: Testen der Kopierfunktion

1. Legen Sie die Konfigurationsseite auf den Objektisch, und erstellen Sie eine Kopie.
2. Wenn die Druckqualität der Kopien nicht akzeptabel ist, reinigen Sie die Abdeckung über der Kameralinse mit einem weichen Tuch oder Schwamm, das bzw. den Sie mit einem nicht scheuernden Glasreinigungsmittel angefeuchtet haben.

 **ACHTUNG:** Scheuermittel, Azeton, Reinigungsbenzin, Ammoniak, Spiritus oder Tetrachlorkohlenstoff dürfen nicht zur Reinigung des Geräts verwendet werden. Diese Stoffe können das Gerät beschädigen. Tragen Sie Flüssigkeiten nicht direkt auf den Objektisch auf. Sie könnten in das Gerät eindringen und dieses beschädigen.

### Schritt 8: Überprüfen der Tonerpatrone

Drucken Sie eine Verbrauchsmaterial-Statusseite, und überprüfen Sie die verbleibende Gebrauchsdauer der Tonerpatrone.

## Schritt 9: Versuch, einen Druckjob von einem Computer aus zu senden

1. Drucken Sie den Druckauftrag über einen anderen Computer, auf dem die Gerätesoftware installiert ist.
2. Prüfen Sie die USB- bzw. Netzkabelverbindung. Geben Sie im Drucker den richtigen Anschluss an, oder installieren Sie die Software erneut und geben Sie den verwendeten Verbindungstyp an.
3. Wenn die Druckqualität zu schlecht ist, stellen Sie sicher, dass die Druckeinstellungen für das verwendete Papier geeignet sind.

## Schritt 10: Überprüfen, ob sich das Gerät im Netzwerk befindet

Öffnen Sie bei vernetzten Geräten einen Webbrowser, geben Sie die IP-Adresse des Geräts (von der vorher ausgedruckten Konfigurationsseite) in das Adressfeld ein und drücken Sie dann auf die [Eingabetaste](#), um den integrierten HP Webserver zu öffnen. Falls sich der integrierte HP Webserver nicht öffnet, installieren Sie das Gerät neu im Netzwerk.

## Wiederherstellen der werkseitigen Standardeinstellungen

Beim Wiederherstellen der werkseitigen Standardeinstellungen werden alle Geräte- und Netzwerkeinstellungen auf den ursprünglichen Zustand zurückgesetzt. Die Seitenanzahl, das Fachformat und die Sprache werden nicht zurückgesetzt. Führen Sie zum Wiederherstellen der werkseitigen Standardeinstellungen für das Gerät die folgenden Schritte aus.

---

**⚠ ACHTUNG:** Durch das Wiederherstellen der werkseitigen Standardeinstellungen werden alle Einstellungen auf die im Werk konfigurierten Standardwerte zurückgesetzt. Außerdem werden alle im Speicher vorhandenen Seiten gelöscht. Anschließend wird das Produkt automatisch neu gestartet.

---

1. Berühren Sie auf dem Bedienfeld des Produkts die Schaltfläche Setup .
2. Blättern Sie zum Menü [Service](#), und wählen Sie es aus.
3. Blättern Sie zur Schaltfläche [Standards wiederherst.](#), und berühren Sie sie. Berühren Sie dann die Schaltfläche [OK](#).

Das Produkt wird automatisch neu gestartet.

## Hilfesystem zum Bedienfeld

Das Produkt verfügt über ein integriertes Hilfesystem, in dem die Verwendung der einzelnen Bildschirme erläutert wird. Berühren Sie zum Öffnen des Hilfesystems die Schaltfläche Hilfe  oben rechts auf dem Bildschirm.

Bei einigen Bildschirmen wird ein globales Menü geöffnet, in dem Sie nach bestimmten Themen suchen können. Durchsuchen Sie die Menüstruktur mit Hilfe der Menüschildflächen.

Einige Hilfe-Bildschirme enthalten Animationen, die Sie Schritt für Schritt durch Vorgehensweisen wie das Beseitigen von Papierstaus führen.

Bei Bildschirmen mit Einstellungen für einzelne Jobs wird ein Hilfethema angezeigt, in dem die Optionen für diesen Bildschirm erläutert werden.

Wenn Sie eine Fehler- oder Warnmeldung erhalten, berühren Sie die Schaltfläche Hilfe , um eine Meldung anzuzeigen, in der das Problem beschrieben wird. Die Meldung enthält außerdem Anweisungen, die zur Problemlösung beitragen.

# Interpretieren von Bedienfeldmeldungen

## Meldungstypen des Bedienfeldes

Die Bedienfeldmeldungen zeigen den aktuellen Gerätestatus an oder weisen auf Situationen hin, die möglicherweise das Ergreifen von Maßnahmen erfordern.

Mitteilungen und Warnmeldungen werden nur vorübergehend angezeigt und müssen möglicherweise bestätigt werden, indem Sie auf die Taste **OK** drücken, um den Job fortzusetzen, oder auf die Taste „Abbrechen **X**“, um den Job abzubrechen. Bei bestimmten Warnmeldungen wird der Auftrag unter Umständen nicht beendet, oder die Druckqualität könnte beeinträchtigt werden. Wenn sich die Benachrichtigung oder Warnung auf das Drucken bezieht und die Funktion zum automatischen Fortsetzen aktiviert ist, versucht das Produkt, den Druckauftrag fortzusetzen, nachdem die Meldung 10 Sekunden lang ohne Bestätigung angezeigt wurde.

Schwerwiegende Fehlermeldungen können auf eine Störung hinweisen. Unter Umständen lässt sich das Problem durch Aus- und erneutes Einschalten des Geräts beheben. Wenn ein schwerwiegender Fehler weiter besteht, muss das Produkt unter Umständen repariert werden.

## Bedienfeldmeldungen

### 49 Fehler, Ein- & ausschalt

#### **Beschreibung**

Der Drucker hat einen internen Fehler festgestellt.

#### **Empfohlene Maßnahme**

Schalten Sie das Produkt aus, warten Sie mindestens 30 Sekunden, schalten Sie das Produkt wieder ein und lassen Sie es die Initialisierung durchführen.

Wenn Sie einen Überspannungsschutz verwenden, entfernen Sie ihn. Schließen Sie den Drucker direkt an die Wandsteckdose an. Schalten Sie das Produkt ein.

Sollte diese Meldung weiterhin angezeigt werden, wenden Sie sich an den HP Kundendienst.

### 50.x Fixierfehler

#### **Beschreibung**

Der Drucker hat einen Fehler in der Fixiereinheit festgestellt.

#### **Empfohlene Maßnahme**

Schalten Sie das Produkt aus, warten Sie mindestens 30 Sekunden, schalten Sie das Produkt wieder ein und lassen Sie es die Initialisierung durchführen.

Schalten Sie das Produkt aus, warten Sie mindestens 25 Minuten, und schalten Sie es dann wieder ein.

Wenn Sie einen Überspannungsschutz verwenden, entfernen Sie ihn. Schließen Sie den Drucker direkt an die Wandsteckdose an. Schalten Sie das Produkt ein.

Sollte diese Meldung weiterhin angezeigt werden, wenden Sie sich an den HP Kundendienst.

## 51.XX Fehler

### **Beschreibung**

Ein interner Hardwarefehler ist aufgetreten.

### **Empfohlene Maßnahme**

Schalten Sie das Produkt aus, warten Sie mindestens 30 Sekunden, schalten Sie das Produkt wieder ein und lassen Sie es die Initialisierung durchführen.

Wenn Sie einen Überspannungsschutz verwenden, entfernen Sie ihn. Schließen Sie den Drucker direkt an die Wandsteckdose an. Schalten Sie das Produkt ein.

Sollte diese Meldung weiterhin angezeigt werden, wenden Sie sich an den HP Kundendienst.

## 54.XX Fehler

### **Beschreibung**

Das Produkt hat einen Fehler bei einem der internen Sensoren festgestellt.

### **Empfohlene Maßnahme**

Schalten Sie das Produkt aus, warten Sie mindestens 30 Sekunden, schalten Sie das Produkt wieder ein und lassen Sie es die Initialisierung durchführen.

Wenn Sie einen Überspannungsschutz verwenden, entfernen Sie ihn. Schließen Sie den Drucker direkt an die Wandsteckdose an. Schalten Sie das Produkt ein.

Sollte diese Meldung weiterhin angezeigt werden, wenden Sie sich an den HP Kundendienst.

## 55.X Fehler

### **Beschreibung**

Der Drucker hat einen internen Fehler festgestellt.

### **Empfohlene Maßnahme**

Schalten Sie das Produkt aus, warten Sie mindestens 30 Sekunden, schalten Sie das Produkt wieder ein und lassen Sie es die Initialisierung durchführen.

Wenn Sie einen Überspannungsschutz verwenden, entfernen Sie ihn. Schließen Sie den Drucker direkt an die Wandsteckdose an. Schalten Sie das Produkt ein.

Sollte diese Meldung weiterhin angezeigt werden, wenden Sie sich an den HP Kundendienst.

## 57 Lüfterfehler, Ein- & ausschalt

### **Beschreibung**

Ein Problem mit dem internen Lüfter ist aufgetreten.

### **Empfohlene Maßnahme**

Schalten Sie das Produkt aus, warten Sie mindestens 30 Sekunden, schalten Sie das Produkt wieder ein und lassen Sie es die Initialisierung durchführen.

Wenn Sie einen Überspannungsschutz verwenden, entfernen Sie ihn. Schließen Sie den Drucker direkt an die Wandsteckdose an. Schalten Sie das Produkt ein.

Sollte diese Meldung weiterhin angezeigt werden, wenden Sie sich an den HP Kundendienst.

## 59.X Fehler

### **Beschreibung**

Das Produkt hat einen Fehler an einem der Motoren festgestellt.

### **Empfohlene Maßnahme**

Schalten Sie das Produkt aus, warten Sie mindestens 30 Sekunden, schalten Sie das Produkt wieder ein und lassen Sie es die Initialisierung durchführen.

Wenn Sie einen Überspannungsschutz verwenden, entfernen Sie ihn. Schließen Sie den Drucker direkt an die Wandsteckdose an. Schalten Sie das Produkt ein.

Sollte diese Meldung weiterhin angezeigt werden, wenden Sie sich an den HP Kundendienst.

## 79 Fehler, Ein- & ausschalt

### **Beschreibung**

Ein interner Firmwarefehler ist aufgetreten.

### **Empfohlene Maßnahme**

Schalten Sie das Produkt aus, warten Sie mindestens 30 Sekunden, schalten Sie das Produkt wieder ein und lassen Sie es die Initialisierung durchführen.

Wenn Sie einen Überspannungsschutz verwenden, entfernen Sie ihn. Schließen Sie den Drucker direkt an die Wandsteckdose an. Schalten Sie das Produkt ein.

Sollte diese Meldung weiterhin angezeigt werden, wenden Sie sich an den HP Kundendienst.

## 79 Servicefehler

### **Beschreibung**

Ein nicht kompatibles DIMM wurde installiert.

### **Empfohlene Maßnahme**

1. Schalten Sie das Produkt aus.
2. Installieren Sie ein vom Gerät unterstütztes DIMM.
3. Schalten Sie das Produkt ein.

Sollte diese Meldung weiterhin angezeigt werden, wenden Sie sich an den HP Kundendienst.

## Druckfehler, drücken Sie [OK]. Erneuter Fehler: ein- und aussch.

### **Beschreibung**

Der Drucker kann die Seite nicht verarbeiten.

### **Empfohlene Maßnahme**

Drücken Sie auf **OK**, um mit dem Drucken des Jobs fortzufahren. Möglicherweise entspricht die Druckausgabe jedoch nicht den Erwartungen.

Wenn der Fehler weiterhin vorliegt, schalten Sie das Produkt aus und wieder ein. Senden Sie den Druckauftrag danach erneut.

## **Duplex manuell, Fach 1 laden, OK drücken.**

### **Beschreibung**

Die erste Seite eines manuellen Duplexdruckauftrags wurde gedruckt, und das Papier muss zum Drucken der zweiten Seite eingelegt werden.

### **Empfohlene Maßnahme**

Legen Sie das Papier mit der zu bedruckenden Seite nach oben und der oberen Kante von Ihnen weg zeigend in das angegebene Fach. Drücken Sie anschließend die Taste **OK**.

## **Fach <X> <TYP> <FORMAT> laden**

### **Beschreibung**

Es ist ein Fach für die vom Druckjob angeforderten Papiereinstellungen (Typ und Format) konfiguriert. Das Fach ist jedoch leer.

### **Empfohlene Maßnahme**

Legen Sie das richtige Papier in das Fach ein, oder drücken Sie die Taste **OK**, um Papier in einem anderen Fach zu verwenden.

## **Fach <X> laden [OK] für verfügbare Medien drücken**

### **Beschreibung**

Das Fach ist leer.

### **Empfohlene Maßnahme**

Legen Sie das Papier in das Fach ein, um den Druckvorgang fortzusetzen. Drücken Sie die Taste **OK**, um ein anderes Fach auszuwählen.

## **Fach 1 laden, <NORMAL> <FORMAT>/Reinigungsmodus, mit [OK] starten**

### **Beschreibung**

Das Produkt ist bereit für den Reinigungsvorgang.

### **Empfohlene Maßnahme**

Legen Sie in Fach 1 normales Papier der angezeigten Größe ein, und drücken Sie anschließend die Taste **OK**.

## **Fach 1 laden, <TYP> <FORMAT>, [OK], um verfügbaren Medien zu verwenden**

### **Beschreibung**

Das Fach ist für die vom Druckjob angeforderten Papiereinstellungen (Typ und Format) nicht konfiguriert.



### **Empfohlene Maßnahme**

Legen Sie das richtige Papier in Fach 1 ein. Oder drücken Sie die Schaltfläche **OK**, um das Papier zu verwenden, das sich zurzeit im Fach befindet.

## **Fehldruck, [OK] drücken**

### **Beschreibung**

Beim Durchlauf des Papiers im Gerät ist eine Verzögerung aufgetreten.

### **Empfohlene Maßnahme**

Drücken Sie die Taste **OK**, um die Meldung zu löschen.

Probieren Sie die folgenden Lösungen aus, um das Problem zu verhindern:

1. Passen Sie die Papierführungen im Fach an. Stellen Sie sicher, dass die vordere Papierführung das Papier gegen die hintere Kante des Fachs drückt.
2. Verwenden Sie Papier, das den Spezifikationen von HP entspricht. Bewahren Sie das Papier in der ungeöffneten Originalverpackung auf.
3. Verwenden Sie das Gerät in einer Umgebung, die den Umgebungsspezifikationen für das Gerät entspricht.

## **Gebrauchte schwarze Patrone eingesetzt Zum Fortfahren auf [OK] drücken**

### **Beschreibung**

Sie verwenden eine Tonerpatrone, die während der Verwendung in einem Gerät den unteren Standardwert des Füllstands erreicht hat.

### **Empfohlene Maßnahme**

Der Druckvorgang kann fortgesetzt werden, es empfiehlt sich jedoch, eine zusätzliche Tonerpatrone vorrätig zu haben.

## **Gerätefehler [OK] drücken**

### **Beschreibung**

Ein interner Fehler ist aufgetreten.

### **Empfohlene Maßnahme**

Drücken Sie die Taste **OK**, um den Auftrag fortzusetzen.

## **Hintere Klappe offen**

### **Beschreibung**

Die hintere Klappe des Produkts ist offen.

### **Empfohlene Maßnahme**

Schließen Sie die Klappe.

## HP Original-Verbrauchsmaterial eingesetzt

### Beschreibung

Eine originale HP Tonerpatrone wurde installiert.

### Empfohlene Maßnahme

Keine Aktion erforderlich.

## Inkompatible schwarze Patrone

### Beschreibung

Sie haben eine Tonerpatrone eingesetzt, die für ein anderes HP Produktmodell vorgesehen ist. Das Gerät funktioniert mit dieser Tonerpatrone möglicherweise nicht ordnungsgemäß.

### Empfohlene Maßnahme

Setzen Sie die richtige Tonerpatrone für dieses Gerät ein.

## Klappe offen

### Beschreibung

Die vordere Klappe des Produkts ist offen.

### Empfohlene Maßnahme

Schließen Sie die Klappe.

## Manuelle Zufuhr <FORMAT> <TYP>, [OK], um verfügbaren Medien zu verwenden

### Beschreibung

Der Modus für die manuelle Zufuhr ist festgelegt.

### Empfohlene Maßnahme

Drücken Sie die Taste **OK**, um die Meldung zu löschen, *oder* legen Sie das richtige Papier in Fach 1 ein.

## Nicht unterstützte schwarze Patrone Zum Fortfahren auf [OK] drücken

### Beschreibung

Das Gerät hat ermittelt, dass eine verwendete Tonerpatrone nicht von HP hergestellt wurde.

### Empfohlene Maßnahme

Drücken Sie zum Fortfahren auf die Taste **OK**.

Wenn Sie der Meinung sind, Originalverbrauchsmaterial von HP erworben zu haben, besuchen Sie die Website [www.hp.com/go/anticounterfeit](http://www.hp.com/go/anticounterfeit). Falls aufgrund der Verwendung von nicht unterstütztem Verbrauchsmaterial Servicemaßnahmen oder Reparaturen erforderlich sind, werden diese nicht von der HP Gewährleistung abgedeckt.

## Patrone Schwarz bald leer

### **Beschreibung**

Die Tonerpatrone ist fast leer.

### **Empfohlene Maßnahme**

Der Druckvorgang kann fortgesetzt werden, es empfiehlt sich jedoch, eine zusätzliche Tonerpatrone vorrätig zu haben.

## Patrone Schwarz einsetzen

### **Beschreibung**

Die Tonerpatrone ist nicht oder nicht richtig im Gerät eingesetzt.

### **Empfohlene Maßnahme**

Setzen Sie die Tonerpatrone ein.

## Patrone Schwarz fast leer

### **Beschreibung**

Die Tonerpatrone ist leer. Eine vom Kunden konfigurierbare Option bei diesem Gerät ist „Aufforderung, mich nach 100 Seiten, 200 Seiten, 300 Seiten, 400 Seiten oder nie zu erinnern“. Diese Option wird Kunden zur Vereinfachung bereitgestellt und ist kein Hinweis, dass die Druckqualität dieser Seiten akzeptabel ist.

### **Empfohlene Maßnahme**

Damit eine optimale Druckqualität gewährleistet wird, empfiehlt HP das Ersetzen der Tonerpatrone zu diesem Zeitpunkt. Sie können weiterhin drucken, bis Sie eine Verschlechterung der Druckqualität bemerken. Die tatsächliche Gebrauchsdauer der Tonerpatrone kann variieren.

Sobald eine HP Tonerpatrone fast leer ist, erlischt die von HP gewährte Premiumschutz-Garantie für diese Tonerpatrone. Mängel bei der Druckqualität oder Ausfälle der Tonerpatrone, die auftreten, wenn eine HP Tonerpatrone fast leer ist und weiter verwendet wird, sind von der HP Gewährleistung für Tonerpatronen nicht abgedeckt.

## Schwarze Patrone ersetzen

### **Beschreibung**

Die Tonerpatrone hat das Ende ihrer Gebrauchsdauer erreicht. Das Gerät wurde vom Kunden so konfiguriert, dass es nicht mehr druckt, wenn die Patrone fast leer ist.

### **Empfohlene Maßnahme**

Damit eine optimale Druckqualität gewährleistet wird, empfiehlt HP das Ersetzen der Tonerpatrone zu diesem Zeitpunkt. Sie können weiterhin drucken, bis Sie eine Verschlechterung der Druckqualität bemerken. Die tatsächliche Gebrauchsdauer der Tonerpatrone kann variieren. Sobald eine HP Tonerpatrone fast leer ist, erlischt die von HP gewährte Premiumschutz-Garantie für diese Tonerpatrone. Mängel bei der Druckqualität oder Ausfälle der Tonerpatrone, die auftreten, wenn eine HP Tonerpatrone fast leer ist und weiter verwendet wird, sind von der HP Gewährleistung für Tonerpatronen nicht abgedeckt.

## Stau in Fach 1. Stau beseitigen und OK drücken.

### **Beschreibung**

Der Drucker hat einen Stau festgestellt.

### **Empfohlene Maßnahme**

Beseitigen Sie den Papierstau im Fach, und drücken Sie dann **OK**.

Sollte diese Meldung weiterhin angezeigt werden, wenden Sie sich an den HP Kundendienst.

## Treiber ung. [OK] drücken

### **Beschreibung**

Sie verwenden einen falschen Druckertreiber.

### **Empfohlene Maßnahme**

Wählen Sie den richtigen Druckertreiber aus.

## Unerwartetes Format in Fach <X> <Format> einlegen [OK] drücken

### **Beschreibung**

Das Gerät hat Papier im Fach erkannt, das nicht mit der Fachkonfiguration übereinstimmt.

### **Empfohlene Maßnahme**

Legen Sie das richtige Papier in das Fach ein, oder konfigurieren Sie es für das eingelegte Format.

## Verpackungsmaterial von Tonerpatrone entfernen

### **Beschreibung**

Bei einer Tonerpatrone ist eine Transportsicherung angebracht.

### **Empfohlene Maßnahme**

Ziehen Sie die orangefarbene Lasche, um die Transportsicherung von der Patrone zu entfernen.

## Wird gereinigt

### **Beschreibung**

Das Gerät führt regelmäßig einen Reinigungsvorgang durch, um die beste Druckqualität zu gewährleisten.

### **Empfohlene Maßnahme**

Warten Sie, bis der Reinigungsvorgang vollständig abgeschlossen ist.

## Zu wenig Speicher Drücken Sie auf OK.

### **Beschreibung**

Der Produktspeicher ist fast voll.

**Empfohlene Maßnahme**

Drücken Sie die Taste **OK**, um den Auftrag abzuschließen, oder drücken Sie die Taste Abbrechen **X**, um den Druckauftrag abzubereiten.

Teilen Sie den Auftrag in kleinere Aufträge mit weniger Seiten auf.

# Das Papier wird falsch eingezogen oder staut sich

## Das Gerät zieht kein Papier ein

Wenn das Gerät kein Papier aus dem Fach einzieht, versuchen Sie folgende Lösungsansätze.

1. Öffnen Sie das Gerät, und entfernen Sie gegebenenfalls gestautes Papier.
2. Legen Sie Papier mit dem richtigen Format für Ihren Job in das Fach ein.
3. Stellen Sie sicher, dass die Papierführungen im Fach auf das Format des Papiers ausgerichtet sind. Stellen Sie die Papierführungen so ein, dass sie den Papierstapel leicht berühren. Das Papier darf sich nicht verbiegen.
4. Überprüfen Sie auf dem Bedienfeld, ob das Gerät darauf wartet, dass Sie die Aufforderung zur manuellen Zufuhr des Papiers bestätigen. Legen Sie Papier ein, und setzen Sie den Vorgang fort.

## Das Gerät zieht mehrere Blatt Papier ein

Wenn das Gerät mehrere Blatt Papier aus dem Fach einzieht, versuchen Sie folgende Lösungsansätze.

1. Nehmen Sie den Papierstapel aus dem Fach, beugen Sie ihn, drehen Sie ihn um 180 Grad, und wenden Sie ihn. *Fächern Sie nicht das Papier.* Legen Sie den Papierstapel erneut in das Fach ein.
2. Verwenden Sie nur Papier, das den HP Spezifikationen für diesen Drucker entspricht.
3. Verwenden Sie Papier, das keine Knicke, Falten oder Schäden aufweist. Verwenden Sie gegebenenfalls Papier aus einem anderen Paket.
4. Vergewissern Sie sich, dass das Fach nicht zu voll ist. Wenn dies der Fall ist, nehmen Sie den gesamten Papierstapel aus dem Fach, richten Sie den Stapel aus, und legen Sie einen Teil des Papiers erneut in das Fach ein.
5. Stellen Sie sicher, dass die Papierführungen im Fach auf das Format des Papiers ausgerichtet sind. Stellen Sie die Papierführungen so ein, dass sie den Papierstapel leicht berühren. Das Papier darf sich nicht verbiegen.

## Vermeiden von Papierstaus

Um die Anzahl Papierstaus zu vermeiden, führen Sie folgende Vorgänge aus.

1. Verwenden Sie nur Papier, das den HP Spezifikationen für diesen Drucker entspricht.
2. Verwenden Sie Papier, das keine Knicke, Falten oder Schäden aufweist. Verwenden Sie gegebenenfalls Papier aus einem anderen Paket.
3. Verwenden Sie kein Papier, das bereits bedruckt oder kopiert wurde.
4. Vergewissern Sie sich, dass das Fach nicht zu voll ist. Wenn dies der Fall ist, nehmen Sie den gesamten Papierstapel aus dem Fach, richten Sie den Stapel aus, und legen Sie einen Teil des Papiers erneut in das Fach ein.
5. Stellen Sie sicher, dass die Papierführungen im Fach auf das Format des Papiers ausgerichtet sind. Stellen Sie die Papierführungen so ein, dass sie den Papierstapel leicht berühren. Das Papier darf sich nicht verbiegen.
6. Wenn Sie auf schwerem, geprägtem oder perforiertem Papier drucken, verwenden Sie die Funktion zur manuellen Zufuhr, und führen Sie die Blätter einzeln ein.

# Beseitigen von Papierstaus

## Papierstau-Positionen

Medienstaus können an den folgenden Stellen auftreten:

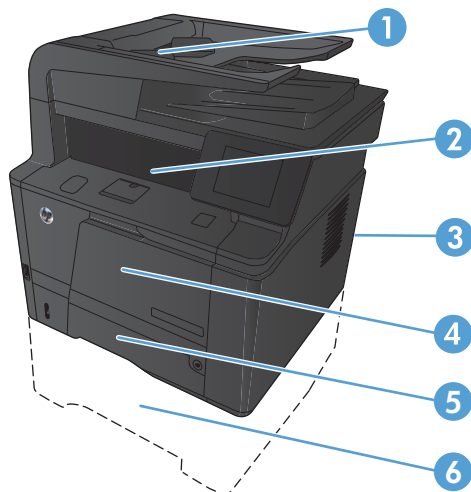

1	Vorlageneinzug
2	Ausgabefach
3	Hintere Klappe
4	Fach 1
5	Fach 2
6	Optionales Fach 3

Möglicherweise bleiben nach einem Papierstau Tonerpartikel im Gerät zurück. Dieses Problem sollte aber nach einigen gedruckten Seiten auch ohne Eingreifen behoben sein.

## Beseitigen von Medienstaus im Vorlageneinzug

1. Schalten Sie das Gerät aus.

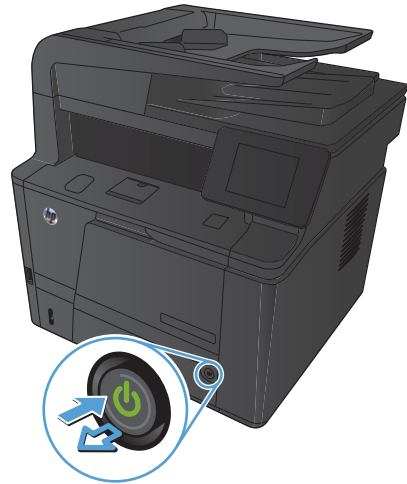

2. Öffnen Sie die Abdeckung des Vorlageneinzugs.

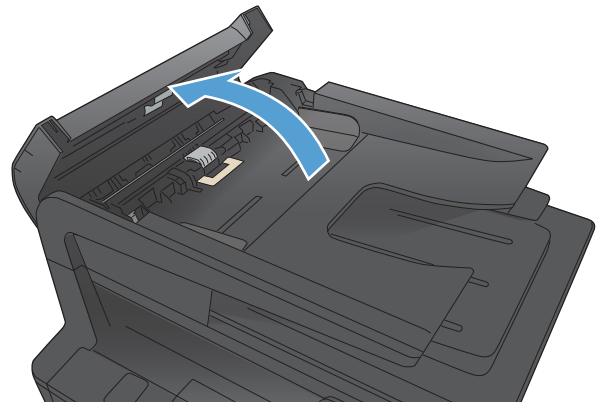

3. Ziehen Sie das gestaute Papier vorsichtig heraus.

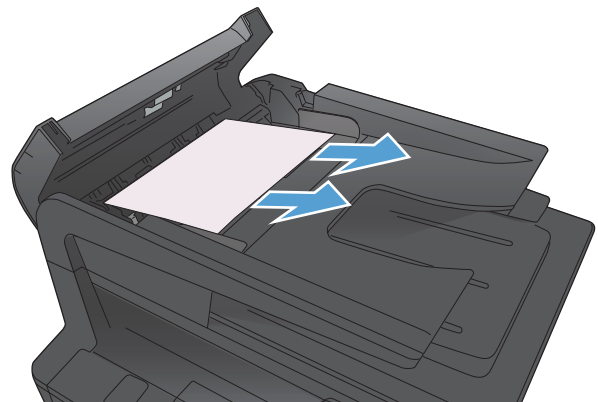



4. Schließen Sie zunächst die Walzeinheit des Vorlageneinzugs und anschließend die Abdeckung des Vorlageneinzugs.

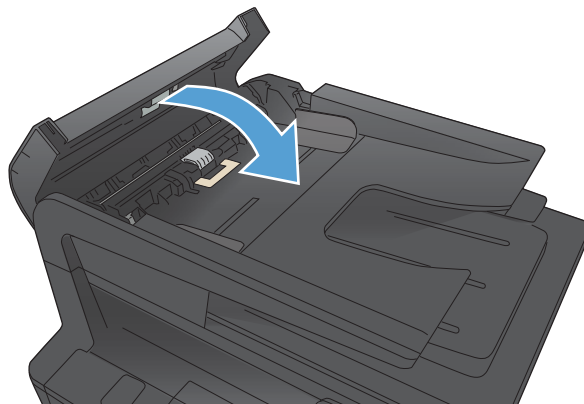

5. Öffnen Sie den Scannerdeckel. Hat sich das Papier hinter dem Scannerdeckel gestaut, ziehen Sie das Papier vorsichtig heraus.

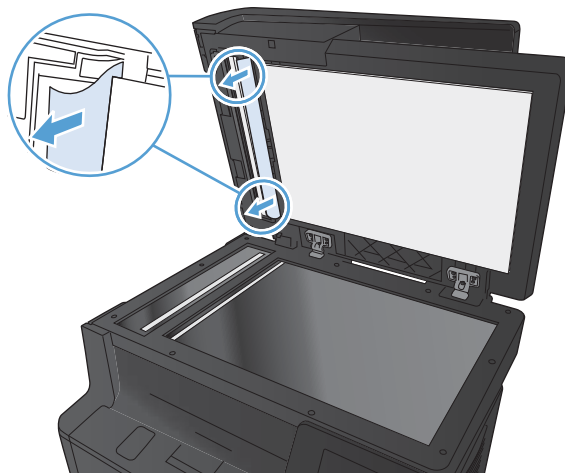

## Beheben Sie den Stau in Fach 1

 **HINWEIS:** Wenn Papier gerissen ist, müssen alle Einzelteile entfernt werden, bevor der Druckvorgang fortgesetzt wird.

1. Wenn Sie das gestaute Papier sehen können, ziehen Sie es gerade heraus.

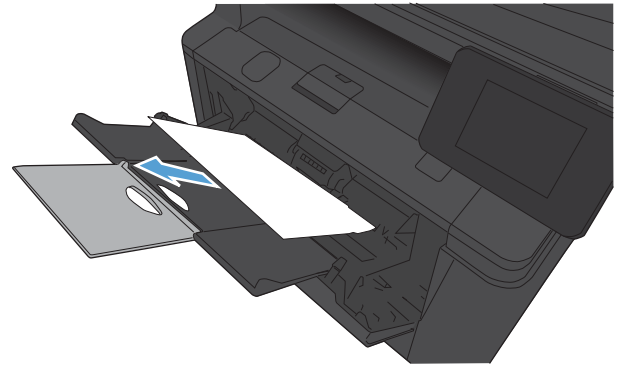

2. Wenn Sie das gestaute Papier nicht sehen können, öffnen Sie die Druckpatronenklappe, und entfernen Sie die Druckpatrone.

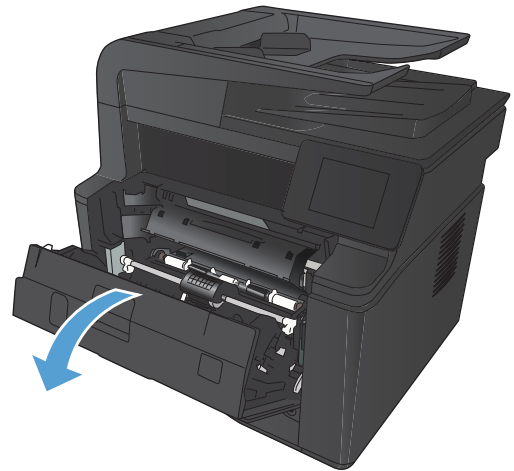

3. Ziehen Sie das gestaute Papier gerade heraus.

**ACHTUNG:** Ziehen Sie das gestaute Papier nicht nach oben heraus. Ziehen Sie es gerade heraus.



4. Setzen Sie die Druckpatrone wieder ein, und schließen Sie die Druckpatronenklappe.

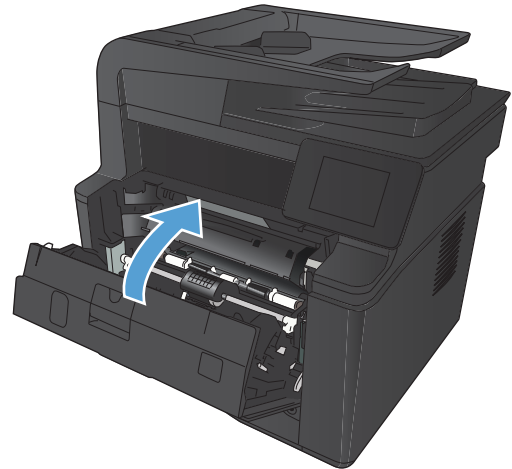

## Beheben Sie den Stau in Fach 2

1. Ziehen Sie das Fach aus dem Gerät heraus.

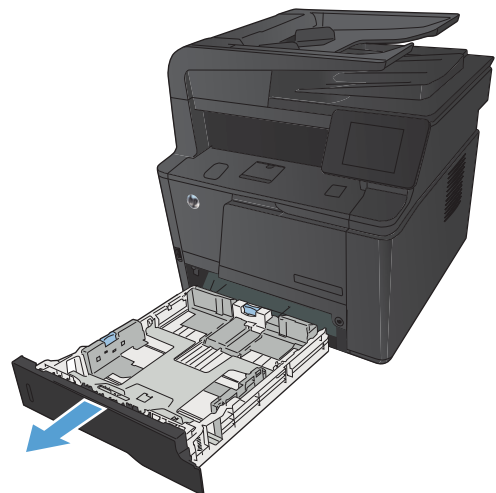

2. Ziehen Sie das gestaute Papier gerade heraus.

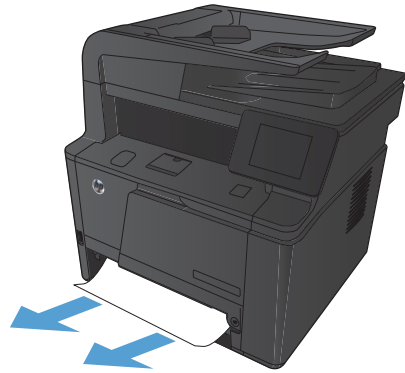

3. Schieben Sie das Fach wieder in das Gerät.

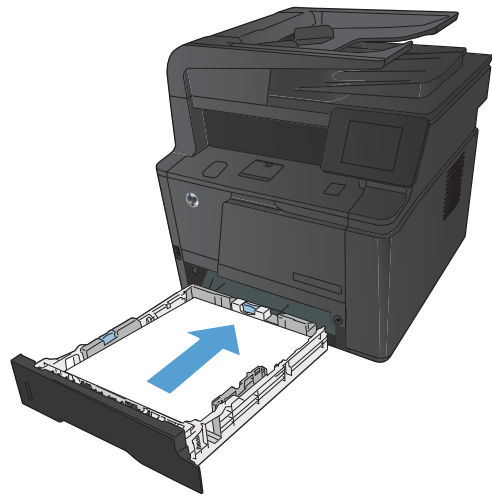

4. Drücken Sie zum Fortfahren die Taste **OK**.

## Beheben Sie den Stau im optionalen Fach 3

1. Ziehen Sie das Fach aus dem Gerät heraus.

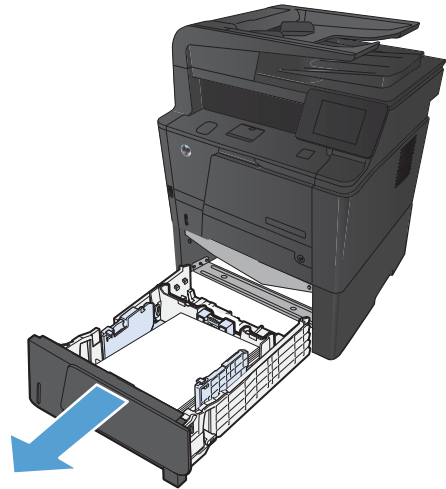

2. Ziehen Sie das gestaute Papier gerade heraus.

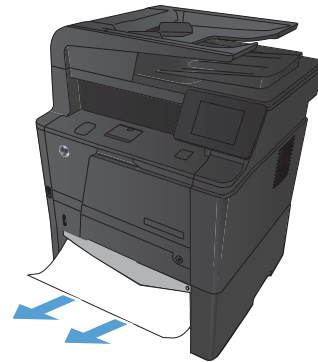

3. Schieben Sie das Fach wieder in das Gerät.

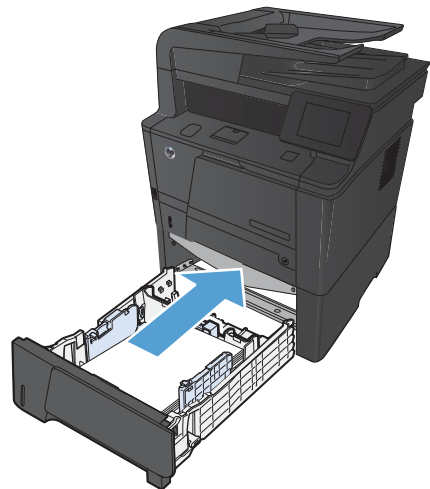

4. Drücken Sie zum Fortfahren die Taste **OK**.

## Beheben von Papierstaus im Ausgabefach

**⚠ ACHTUNG:** Entfernen Sie die gestauten Druckmedien auf keinen Fall mit einem spitzen Gegenstand, etwa mit einer Pinzette oder einer Zange mit spitzen Enden. Durch scharfe Objekte verursachte Schäden fallen nicht unter die Garantie.

1. Fassen Sie das Papier mit beiden Händen, und ziehen Sie es vorsichtig aus dem Produkt.

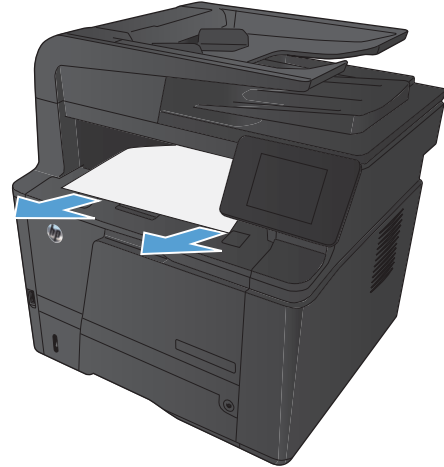

## Beseitigen Sie den Papierstau im Bereich des Duplexers

1. Öffnen Sie die hintere Klappe.

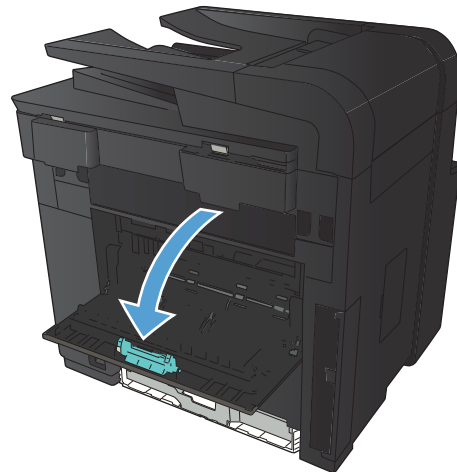

2. Entfernen Sie die gestauten Blätter.

**HINWEIS:** Wenn Papier gerissen ist, müssen alle Einzelteile entfernt werden, bevor der Druckvorgang fortgesetzt wird.

**ACHTUNG:** Warten Sie, bis sich der Bereich der Fixiereinheit abgekühlt hat, bevor Sie den Papierstau beseitigen.



3. Schließen Sie die hintere Klappe.

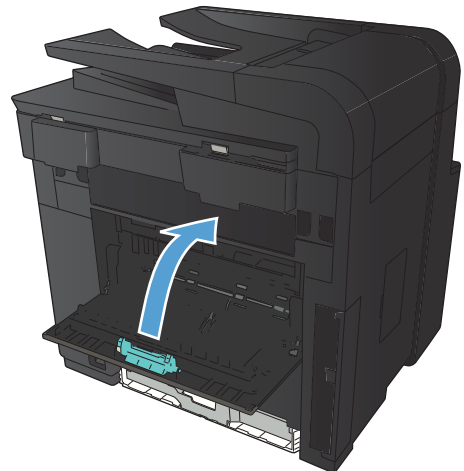

## Beheben Sie den Papierstau im Fixierbereich

1. Öffnen Sie die hintere Klappe.

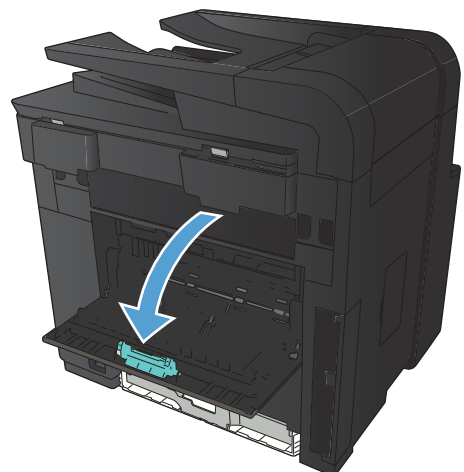

2. Entfernen Sie die gestauten Blätter.

**HINWEIS:** Wenn Papier gerissen ist, müssen alle Einzelteile entfernt werden, bevor der Druckvorgang fortgesetzt wird.

**ACHTUNG:** Warten Sie, bis sich der Bereich der Fixiereinheit abgekühlt hat, bevor Sie den Papierstau beseitigen.



3. Schließen Sie die hintere Klappe.





# Verbesserung der Druckqualität

## Überprüfen der Papiersorteneinstellung (Windows)

Überprüfen Sie die Papiersorteneinstellung, wenn eines der folgenden Probleme auftritt:

- Toner verschmiert auf den gedruckten Seiten.
  - Wiederholte Fehler erscheinen auf den gedruckten Seiten.
  - Gedruckte Seiten werden gewellt ausgegeben.
  - Toner schält sich von den gedruckten Seiten ab.
  - Die gedruckten Seiten weisen kleine Bereiche ohne Druck auf.
1. Wählen Sie im Softwareprogramm die Option **Drucken**.
  2. Wählen Sie das Gerät aus, und klicken Sie anschließend auf **Eigenschaften** oder **Voreinstellungen**.
  3. Klicken Sie auf die Registerkarte **Papier/Qualität**.
  4. Klicken Sie in der Dropdown-Liste **Papiersorte** auf die Option **Sonstige...**
  5. Erweitern Sie die Liste mit den Optionen **Papiersorte:**.
  6. Erweitern Sie die Kategorien der Papiersorten, bis Sie die von Ihnen verwendete Papiersorte finden.
  7. Wählen Sie die Option für die gewünschte Papiersorte aus, und klicken Sie dann auf die Schaltfläche **OK**.

## Überprüfen der Papiersorteneinstellung (Mac OS X)

Überprüfen Sie die Papiersorteneinstellung, wenn eines der folgenden Probleme auftritt:

- Toner verschmiert auf den gedruckten Seiten.
  - Wiederholte Fehler erscheinen auf den gedruckten Seiten.
  - Gedruckte Seiten werden gewellt ausgegeben.
  - Toner schält sich von den gedruckten Seiten ab.
  - Die gedruckten Seiten weisen kleine Bereiche ohne Druck auf.
1. Klicken Sie im Menü **Datei** auf die Option **Drucken**.
  2. Wählen Sie dieses Gerät im Menü **Drucker** aus.
  3. Klicken Sie im Menü **Kopien und Seiten** auf **Seite einrichten**.
  4. Wählen Sie in der Dropdown-Liste **Papierformat** ein Format aus, und klicken Sie auf **OK**.
  5. Öffnen Sie das Menü **Fertigstellung**.
  6. Wählen Sie in der Dropdown-Liste **Mediensorte** eine Papiersorte aus.
  7. Klicken Sie auf die Schaltfläche **Drucken**.

## Überprüfen des Status der Tonerpatrone

### Drucken der Statusseite für Verbrauchsmaterial

Die Informationsseiten sind im Produkt gespeichert. Mit Hilfe dieser Seiten können Sie Probleme mit dem Produkt analysieren und beheben.



**HINWEIS:** Wenn die Sprache des Geräts bei der Installation nicht richtig festgelegt wurde, kann sie manuell geändert werden, damit die Informationsseiten in einer der unterstützten Sprachen gedruckt werden. Ändern Sie die Sprache am Bedienfeld über das Menü [System-Setup](#) oder mit dem integrierten Webserver

1. Berühren Sie auf dem Bedienfeld des Geräts auf dem Home-Bildschirm die Schaltfläche [Setup](#) .
2. Wählen Sie die Schaltfläche [Berichte](#).
3. Wählen Sie [Zubehörstatus](#), um den Bericht zu drucken.

### Überprüfen des Status des Verbrauchsmaterials

Auf der Verbrauchsmaterial-Statusseite können Sie folgende Informationen überprüfen:

- Verbleibende Gebrauchsdauer der Druckpatrone in Prozent (geschätzt)
- Verbleibende Seiten (geschätzt)
- Teilenummern für HP Tonerpatronen
- Anzahl der gedruckten Seiten

### Drucken einer Reinigungsseite

1. Berühren Sie auf dem Bedienfeld des Geräts auf dem Home-Bildschirm die Schaltfläche [Setup](#) .
2. Wählen Sie das Menü [Service](#).
3. Wählen Sie die Schaltfläche [Reinigungsseite](#).
4. Legen Sie bei entsprechender Aufforderung Normalpapier im Format Letter oder A4 ein.
5. Berühren Sie die Schaltfläche [OK](#), um den Reinigungsvorgang zu starten.

Das Gerät druckt die erste Seite und fordert Sie dann auf, die Seite aus dem Ausgabefach zu entfernen und bei gleicher Ausrichtung erneut in Fach 1 zu legen. Warten Sie, bis der Vorgang abgeschlossen ist. Die gedruckte Seite wird anschließend nicht mehr benötigt.

### Überprüfen der Tonerpatrone auf Schäden

1. Nehmen Sie die Tonerpatrone aus dem Gerät, und stellen Sie sicher, dass das Versiegelungsband entfernt wurde.

- Überprüfen Sie den Speicherchip auf Schäden.

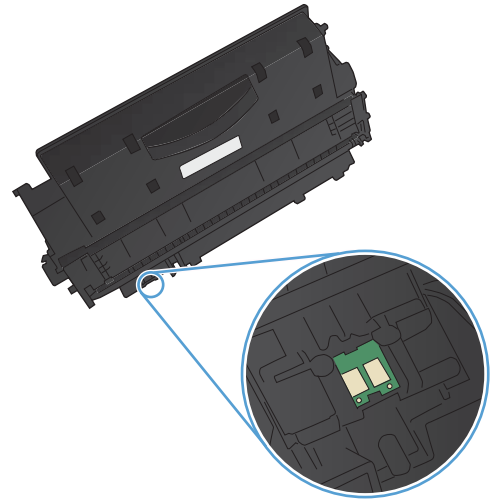

- Untersuchen Sie die Oberfläche der Bildtrommel an der Unterseite der Tonerpatrone.

**ACHTUNG:** Berühren Sie nicht die Walze (Bildtrommel) an der Unterseite der Patrone. Fingerabdrücke auf der Bildtrommel können die Druckqualität beeinträchtigen.

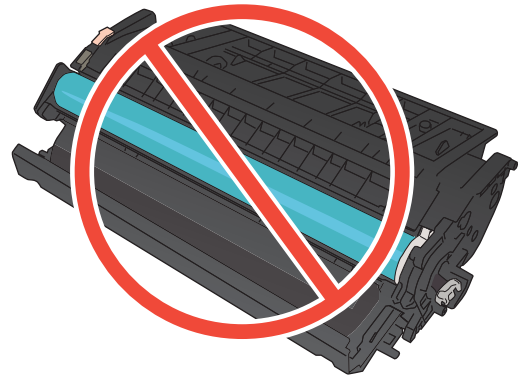

- Wenn Sie Kratzer, Fingerabdrücke oder andere Schäden an der Bildtrommel erkennen, tauschen Sie die Tonerpatrone aus.
- Wenn die Bildtrommel keine sichtbaren Schäden aufweist, bewegen Sie die Tonerpatrone einige Male vorsichtig hin und her, und setzen Sie sie erneut ein. Drucken Sie einige Seiten, um festzustellen, ob das Problem gelöst wurde.

## Überprüfen des Papiers und der Druckumgebung

### Verwenden von Papier, das den HP Spezifikationen entspricht

Verwenden Sie anderes Papier, wenn eines der folgenden Probleme auftritt:

- Der Druck ist zu hell oder teilweise verblasst.
- Tonerflecken befinden sich auf den gedruckten Seiten.
- Toner verschmiert auf den gedruckten Seiten.

- Gedruckte Zeichen erscheinen verzerrt.
- Gedruckte Seiten werden gewellt ausgegeben.

Verwenden Sie ausschließlich Papiersorten und Papiergewichte, die von diesem Gerät unterstützt werden. Beachten Sie des Weiteren die folgenden Richtlinien bei der Auswahl des Papiers:

- Verwenden Sie Papier von guter Qualität, das keine Einschnitte, Ritzen, Risse, Flecken, lose Partikel, Staubteilchen, Falten, Perforationen, Heftklammern und eingerollte oder geknickte Ecken aufweist.
- Verwenden Sie kein Papier, das bereits bedruckt wurde.
- Verwenden Sie für Laserdrucker geeignetes Papier. Verwenden Sie kein Papier, das nur für Tintenstrahldrucker geeignet ist.
- Verwenden Sie kein Papier, das zu rau ist. Glatteres Papier führt im Allgemeinen zu einer besseren Druckqualität.

## Überprüfen der Umgebungsbedingungen des Druckers

Überprüfen Sie, ob die Umgebungsbedingungen des Geräts den Spezifikationen entsprechen, die im Leitfaden für Garantie und Rechte aufgeführt sind.

## Überprüfen der Einstellungen für den Druckjob

### Überprüfen der EconoMode-Einstellung

Dieses Gerät ist mit einer EconoMode-Option zum Drucken von Dokumententwürfen ausgestattet. Mithilfe von EconoMode kann Toner eingespart werden. Allerdings wird auch die Druckqualität vermindert. Überprüfen Sie zur Erhöhung der Druckqualität, ob die EconoMode-Option deaktiviert ist.

1. Wählen Sie im Softwareprogramm die Option **Drucken**.
2. Wählen Sie das Produkt aus, und klicken Sie dann auf die Schaltfläche **Eigenschaften** oder die Schaltfläche **Voreinstellungen**.
3. Klicken Sie auf die Registerkarte **Papier/Qualität**.
4. Überprüfen Sie, ob das Kontrollkästchen **EconoMode** deaktiviert ist. Wenn das Kontrollkästchen aktiviert ist, klicken Sie darauf, um es zu deaktivieren.

HP rät von einer ständigen Verwendung der EconoMode-Funktion ab. Wenn EconoMode durchgehend verwendet wird, hält der Toner möglicherweise länger als die mechanischen Teile in der Tonerpatrone. Wenn sich die Druckqualität verschlechtert und nicht mehr annehmbar ist, sollten Sie die Tonerpatrone ersetzen.

## Verwenden des Druckertreibers, der Ihren Druckanforderungen am meisten gerecht wird

Wenn auf Ihrer gedruckten Seite nicht vorgesehene Linien in den Grafiken erscheinen, Text oder Bilder fehlen, die Formatierung nicht korrekt ist oder Schriftarten ersetzt wurden, ist möglicherweise die Verwendung eines anderen Druckertreibers erforderlich.

<b>HP PCL 6-Treiber</b>	<ul style="list-style-type: none"> <li>• Als Standardtreiber im Lieferumfang enthalten. Dieser Treiber wird automatisch installiert, wenn Sie keinen anderen auswählen.</li> <li>• Empfohlen für alle Windows-Umgebungen</li> <li>• Bietet für die meisten Benutzer die bestmögliche Geschwindigkeit, Druckqualität und Unterstützung von Druckerfunktionen</li> <li>• Optimale Integration mit der Windows-GDI (Graphic Device Interface) zur Leistungsverbesserung</li> <li>• Möglicherweise nicht vollständig kompatibel mit Software von Fremdherstellern oder angepassten Programmen, die auf PCL 5 basieren</li> </ul>
<b>HP UPD PS-Treiber</b>	<ul style="list-style-type: none"> <li>• Empfohlen für das Drucken in Adobe®-Programmen oder anderen grafikintensiven Anwendungen</li> <li>• Unterstützt das Drucken über Postscript-Emulation und Postscript Flash-Schriftarten</li> </ul>
<b>HP UPD PCL 5</b>	<ul style="list-style-type: none"> <li>• Für allgemeine Bürodruckaufgaben in Windows-Umgebungen empfohlen</li> <li>• Kompatibel mit früheren PCL-Versionen und älteren HP LaserJet-Geräten</li> <li>• Beste Wahl für das Drucken in Verbindung mit Drittanbieter- oder kundenspezifischen Softwareprogrammen</li> <li>• Beste Wahl für gemischte Umgebungen, in denen die Verwendung von PCL 5 erforderlich ist (UNIX, Linux, Mainframe)</li> <li>• Für den Einsatz in Unternehmensumgebungen auf Windows-Basis ausgelegt, ermöglicht die Verwendung eines einzigen Treibers für verschiedene Druckermodelle</li> <li>• Bevorzugte Verwendung beim Drucken auf unterschiedlichen Druckermodellen von einem mobilen Windows-Computer aus</li> </ul>
<b>HP UPD PCL 6</b>	<ul style="list-style-type: none"> <li>• Empfohlen für das Drucken in allen Windows-Umgebungen</li> <li>• Bietet den meisten Benutzern allgemein die beste Geschwindigkeit, Druckqualität und Unterstützung für Druckerfunktionen</li> <li>• Wurde entwickelt, um zusammen mit der Windows Graphic Device Interface (GDI) die höchste Geschwindigkeit in Windows-Umgebungen bereitzustellen</li> <li>• Möglicherweise nicht vollständig kompatibel mit Lösungen von Drittanbietern und benutzerdefinierten Lösungen, die auf PCL5 basieren</li> </ul>

Laden Sie zusätzliche Druckertreiber von dieser Website herunter: [www.hp.com/support/ljm425series](http://www.hp.com/support/ljm425series).

# Lösen von Problemen mit der Kopierqualität

## Überprüfen des Scannerglases auf Schmutz und Flecken

Im Laufe der Zeit können sich Schmutzflecken auf dem Scannerglas und der weißen Kunststoffabdeckung ablagern, wodurch die Leistung beeinträchtigt wird. Gehen Sie wie folgt vor, um den Scanner zu reinigen:

1. Schalten Sie das Gerät mit dem Netzschalter aus, und ziehen Sie den Netzstecker aus der Netzsteckdose.

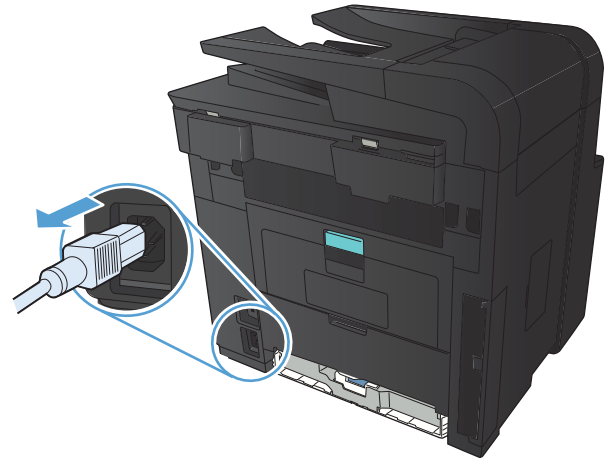

2. Öffnen Sie die Scannerabdeckung.
3. Reinigen Sie das Scannerglas, die Scanstreifen des Vorlageneinzugs und die weiße Kunststoffabdeckung mit einem weichen Tuch oder Schwamm, den Sie mit nicht scheuerndem Glasreinigungsmittel befeuchtet haben.

**ACHTUNG:** Um Schäden am Produkt zu vermeiden, dürfen folgende Reinigungsmittel nicht verwendet werden: Scheuermittel, Aceton, Benzol, Ammoniak, Ethylalkohol und Tetrachlorkohlenstoff. Tragen Sie keine Flüssigkeiten direkt auf das Vorlagenglas oder die Walze auf. Die Flüssigkeiten sickern möglicherweise in das Produkt, wodurch es beschädigt werden kann.



4. Trocknen Sie das Scannerglas und die weißen Kunststoffteile mit einem Ledertuch oder Zellooseschwamm, um Fleckenbildung zu verhindern.
5. Schließen Sie das Gerät wieder an die Netzsteckdose an, und schalten Sie es mit dem Netzschalter ein.

## Überprüfen der Papiereinstellungen

1. Berühren Sie auf dem Bedienfeld des Geräts auf dem Home-Bildschirm die Schaltfläche **Kopieren**.



2. Berühren Sie die Schaltfläche **Einstellungen**. Blättern Sie anschließend zur Schaltfläche **Papier**, und berühren Sie sie.
3. Wählen Sie in der Liste der Papierformate den Eintrag des Papierformats, das in Fach 1 eingelegt ist.
4. Wählen Sie in der Liste der Papiertypen den Eintrag des Papiertyps, der in Fach 1 eingelegt ist.
5. Berühren Sie die Schaltfläche **Schwarz** oder **Farbe**, um den Kopiervorgang zu starten.

## Optimieren für Text oder Grafiken

Die folgenden Einstellungen für die Kopierqualität sind verfügbar:

- **Autom. Auswahl:** Verwenden Sie diese Einstellung, wenn die Qualität der Kopie keine Rolle spielt. Dies ist die Standardeinstellung.
- **Gemischt:** Verwenden Sie diese Einstellung für Dokumente, die eine Mischung aus Text und Grafiken enthalten.
- **Text:** Verwenden Sie diese Einstellung für Dokumente, die überwiegend Text enthalten.
- **Bild:** Verwenden Sie diese Einstellung für Dokumente, die überwiegend Grafiken enthalten.

1. Legen Sie das Dokument auf das Scannerglas oder in den Vorlageneinzug.

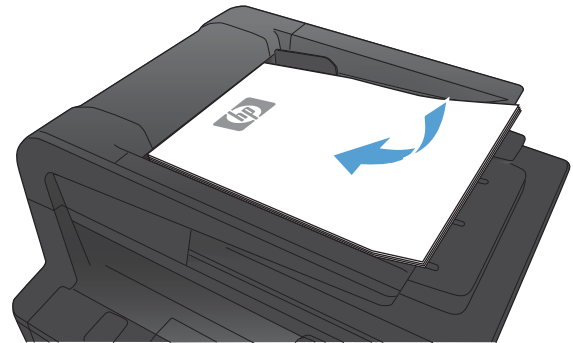

2. Berühren Sie auf dem Bedienfeld des Geräts auf dem Home-Bildschirm die Schaltfläche **Kopieren**.
3. Berühren Sie die Schaltfläche **Einstellungen**. Blättern Sie anschließend zur Schaltfläche **Optimieren**, und berühren Sie sie. Berühren Sie die Pfeilschaltflächen, um durch die Optionen zu blättern, und berühren Sie anschließend eine Option, um sie auszuwählen.
4. Berühren Sie die Schaltfläche **Kopieren starten**, um den Kopiervorgang zu starten.

## Randloses Kopieren

Das Produkt kann nicht vollkommen randlos drucken. Der maximale Druckbereich liegt bei 203,2 x 347 mm, wodurch ein nicht bedruckbarer Rand von 4 mm auf der Seite verbleibt.

### Berücksichtigen des Druckrands oder Scannen mit abgeschnittenen Rändern

- Ist das Original kleiner als das Ausgabeformat, legen Sie das Original in ca. 4 mm Entfernung von der mit dem Symbol gekennzeichneten Ecke auf das Glas. Wiederholen Sie den Kopiervorgang oder scannen Sie mit dieser Position.
- Wenn die Größe des Originals der gewünschten Ausgabe entspricht, verwenden Sie die Funktion **Verkl./Vergröß.**, um das Bild zu verkleinern, so dass nicht Teile der Kopie abgeschnitten werden.

## Reinigen der Walzen und der Trennvorrichtung des Vorlageneinzugs

Wenn am Vorlageneinzug des Produkts Probleme bei der Papierzuführung auftreten, wie z. B. Papierstaus oder das Einziehen mehrerer Blätter gleichzeitig, reinigen Sie die Vorlageneinzugswalzen und die Trennvorrichtung.



1. Öffnen Sie die Abdeckung des Vorlageneinzugs.

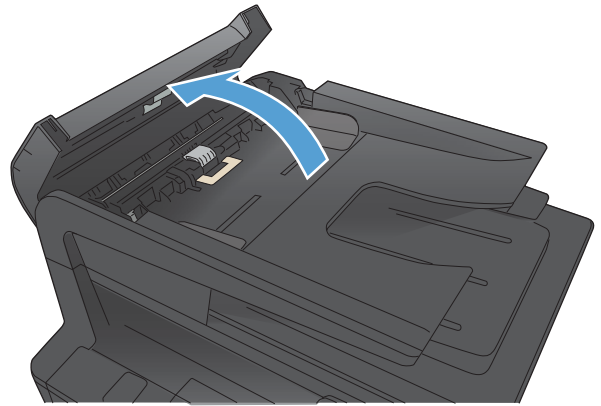

2. Wischen Sie sowohl die Einzugswalzen als auch die Trennvorrichtung mit einem feuchten, fusselfreien Tuch ab, um Schmutzablagerungen zu entfernen.

**ACHTUNG:** Um Schäden am Produkt zu vermeiden, dürfen folgende Reinigungsmittel nicht verwendet werden: Scheuermittel, Aceton, Benzol, Ammoniak, Ethylalkohol und Tetrachlorkohlenstoff. Tragen Sie keine Flüssigkeiten direkt auf das Vorlagenglas oder die Walze auf. Die Flüssigkeiten sickern möglicherweise in das Produkt, wodurch es beschädigt werden kann.

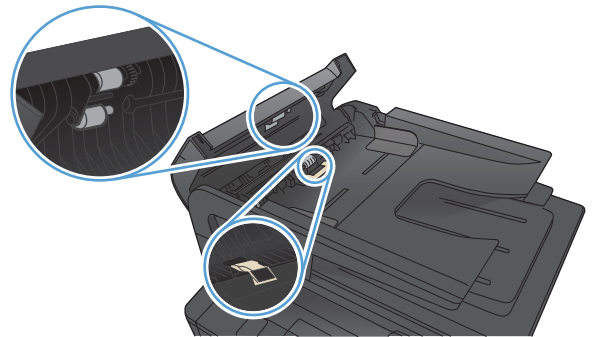

3. Schließen Sie die Abdeckung des Vorlageneinzugs.

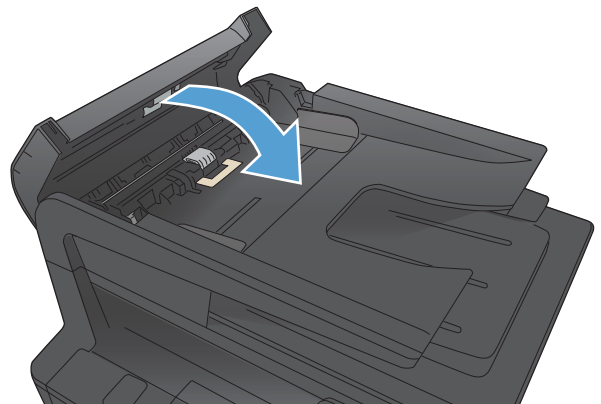

# Lösen von Problemen mit der Scanqualität

## Überprüfen des Scannerglases auf Schmutz und Flecken

Im Laufe der Zeit können sich Schmutzflecken auf dem Scannerglas und der weißen Kunststoffabdeckung ablagern, wodurch die Leistung beeinträchtigt wird. Gehen Sie wie folgt vor, um den Scanner zu reinigen:

1. Schalten Sie das Gerät mit dem Netzschalter aus, und ziehen Sie den Netzstecker aus der Netzsteckdose.

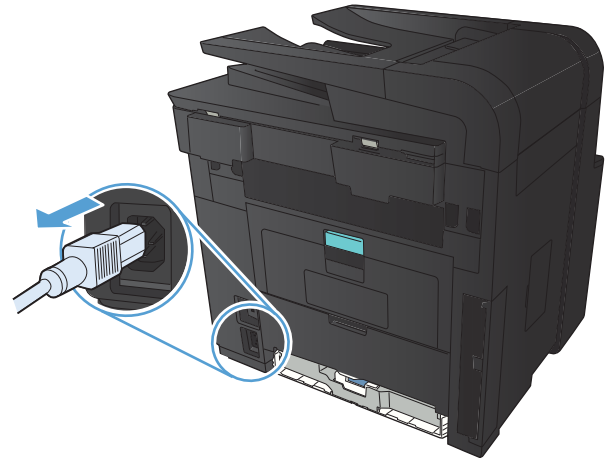

2. Öffnen Sie die Scannerabdeckung.
3. Reinigen Sie das Scannerglas, die Scanstreifen des Vorlageneinzugs und die weiße Kunststoffabdeckung mit einem weichen Tuch oder Schwamm, den Sie mit nicht scheuerndem Glasreinigungsmittel befeuchtet haben.

**ACHTUNG:** Um Schäden am Produkt zu vermeiden, dürfen folgende Reinigungsmittel nicht verwendet werden: Scheuermittel, Aceton, Benzol, Ammoniak, Ethylalkohol und Tetrachlorkohlenstoff. Tragen Sie keine Flüssigkeiten direkt auf das Vorlagenglas oder die Walze auf. Die Flüssigkeiten sickern möglicherweise in das Produkt, wodurch es beschädigt werden kann.



4. Trocknen Sie das Scannerglas und die weißen Kunststoffteile mit einem Ledertuch oder Zelluloseschwamm, um Fleckenbildung zu verhindern.
5. Schließen Sie das Gerät wieder an die Netzsteckdose an, und schalten Sie es mit dem Netzschalter ein.

## Überprüfen der Auflösungseinstellungen

Die folgende Tabelle beschreibt die für verschiedene Scanaufträge empfohlenen Auflösungs- und Farbeinstellungen.



**HINWEIS:** Die Standardauflösung beträgt 200 ppi.

Gewünschte Verwendung	Empfohlene Auflösung	Empfohlene Farbeinstellung
Faxen	150 ppi	<ul style="list-style-type: none"> <li>Schwarzweiß</li> </ul>
E-Mail	150 ppi	<ul style="list-style-type: none"> <li>Schwarzweiß, wenn für das Bild keine weichen Abstufungen erforderlich sind</li> <li>Graustufen, wenn weiche Abstufungen erzielt werden sollen</li> <li>Farbe, wenn es sich bei der Vorlage um ein Farbbild handelt</li> </ul>
Textbearbeitung	300 ppi	<ul style="list-style-type: none"> <li>Schwarzweiß</li> </ul>
Druck (Grafik oder Text)	600 ppi für komplexe Grafiken oder für Dokumente, die erheblich vergrößert werden sollen 300 ppi für normale Grafiken und Text 150 ppi für Fotos	<ul style="list-style-type: none"> <li>Schwarzweiß für Text und Linienzeichnungen</li> <li>Graustufen für schattierte oder farbige Grafiken und Fotos</li> <li>Farbe, wenn es sich bei der Vorlage um ein Farbbild handelt</li> </ul>
Anzeige auf dem Bildschirm	75 ppi	<ul style="list-style-type: none"> <li>Schwarzweiß für Text</li> <li>Graustufen für Grafiken und Fotos</li> <li>Farbe, wenn es sich bei der Vorlage um ein Farbbild handelt</li> </ul>

## Überprüfen der Farbeinstellungen

Für die Farbeinstellung können Sie folgende Optionen auswählen.

Einstellung	Empfohlene Verwendung
Farbe	Verwenden Sie diese Einstellung für qualitativ hochwertige Farbfotos oder Dokumente, in denen die Farbe wichtig ist.
Schwarzweiß	Verwenden Sie diese Einstellung für Textdokumente.
Graustufen	Verwenden Sie diese Einstellung, wenn die Dateigröße eine Rolle spielt oder das Dokument bzw. Foto relativ schnell gescannt werden soll.

## Optimieren für Text oder Grafiken

Die folgenden Einstellungen für die Kopierqualität sind verfügbar:

- Autom. Auswahl:** Verwenden Sie diese Einstellung, wenn die Qualität der Kopie keine Rolle spielt. Dies ist die Standardeinstellung.
- Gemischt:** Verwenden Sie diese Einstellung für Dokumente, die eine Mischung aus Text und Grafiken enthalten.
- Text:** Verwenden Sie diese Einstellung für Dokumente, die überwiegend Text enthalten.
- Bild:** Verwenden Sie diese Einstellung für Dokumente, die überwiegend Grafiken enthalten.

1. Legen Sie das Dokument auf das Scannerglas oder in den Vorlageneinzug.

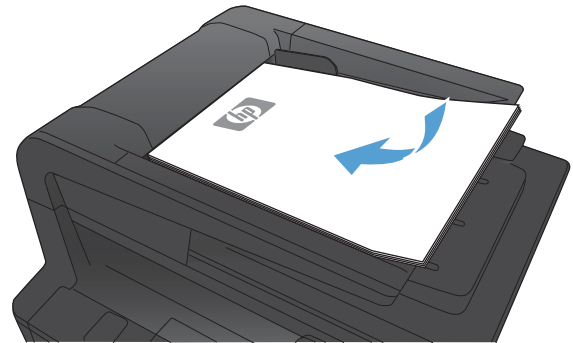

2. Berühren Sie auf dem Bedienfeld des Geräts auf dem Home-Bildschirm die Schaltfläche **Kopieren**.
3. Berühren Sie die Schaltfläche **Einstellungen**. Blättern Sie anschließend zur Schaltfläche **Optimieren**, und berühren Sie sie. Berühren Sie die Pfeilschaltflächen, um durch die Optionen zu blättern, und berühren Sie anschließend eine Option, um sie auszuwählen.
4. Berühren Sie die Schaltfläche **Kopieren starten**, um den Kopiervorgang zu starten.

## Reinigen der Walzen und der Trennvorrichtung des Vorlageneinzugs

Wenn am Vorlageneinzug des Produkts Probleme bei der Papierzuführung auftreten, wie z. B. Papierstaus oder das Einziehen mehrerer Blätter gleichzeitig, reinigen Sie die Vorlageneinzugswalzen und die Trennvorrichtung.

1. Öffnen Sie die Abdeckung des Vorlageneinzugs.

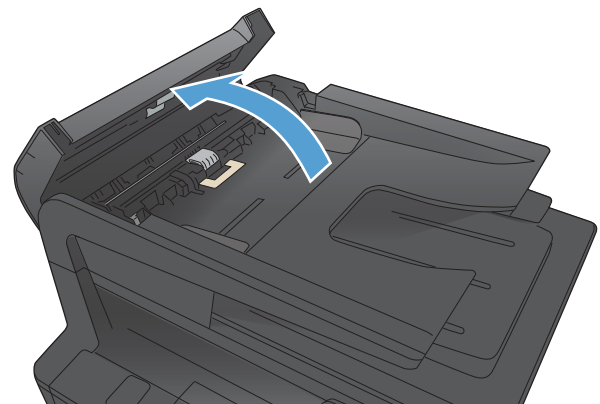

2. Wischen Sie sowohl die Einzugswalzen als auch die Trennvorrichtung mit einem feuchten, fusselfreien Tuch ab, um Schmutzablagerungen zu entfernen.

**ACHTUNG:** Um Schäden am Produkt zu vermeiden, dürfen folgende Reinigungsmittel nicht verwendet werden: Scheuermittel, Aceton, Benzol, Ammoniak, Ethylalkohol und Tetrachlorkohlenstoff. Tragen Sie keine Flüssigkeiten direkt auf das Vorlagenglas oder die Walze auf. Die Flüssigkeiten sickern möglicherweise in das Produkt, wodurch es beschädigt werden kann.

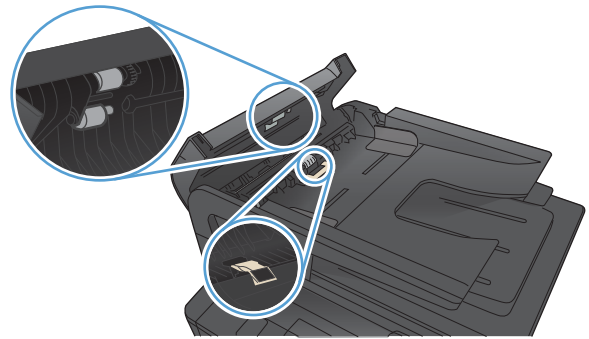

3. Schließen Sie die Abdeckung des Vorlageneinzugs.

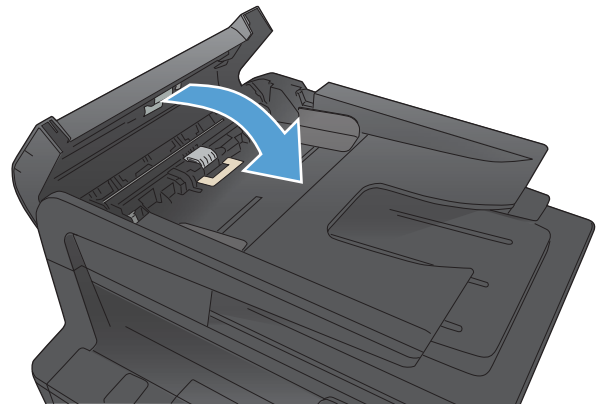

## Fehler beim Scannen in E-Mails beheben

Wenn ein Fehler beim Scannen in E-Mails auftritt, versuchen Sie es mit folgenden Lösungen:

- Stellen Sie sicher, dass diese Funktion eingerichtet wurde. Falls diese Funktion nicht eingerichtet wurde, verwenden Sie den Einrichtungsassistenten in der Toolbox für HP Gerät (Windows) oder im HP Dienstprogramm für Mac OS X.
- Vergewissern Sie sich, dass die Funktion „Scannen in E-Mails“ aktiviert ist. Falls sie deaktiviert ist, aktivieren Sie die Funktion mithilfe der Toolbox für HP Gerät (Windows) oder des HP Dienstprogramms für Mac OS X.
- Stellen Sie sicher, dass das HP Gerät mit einem Computer oder Netzwerk verbunden ist.

## Keine Verbindung zum E-Mail-Server

- Überprüfen Sie, ob der SMTP-Servername stimmt. Lassen Sie diese Einstellung von Ihrem Systemadministrator oder Internetprovider überprüfen.
- Falls das Gerät keine sichere Verbindung zum SMTP-Server herstellen kann, versuchen Sie es ohne die sichere Verbindung oder auf einem anderen Server bzw. an einem anderen Anschluss. Lassen Sie diese Einstellung von Ihrem Systemadministrator oder Internetprovider überprüfen.
- Falls für den SMTP-Server eine Authentifizierung erforderlich ist, vergewissern Sie sich, dass Sie die richtige Benutzerkennung und das richtige Kennwort verwenden.
- Falls der SMTP-Server eine nicht unterstützte Authentifizierungsmethode verwendet, versuchen Sie es mit einem anderen Server. Lassen Sie diese Einstellung von Ihrem Systemadministrator oder Internetprovider überprüfen.

## E-Mail fehlgeschlagen

- Vergewissern Sie sich, dass Sie die richtigen E-Mail-Adressen eingegeben haben.
- Falls die E-Mail zu groß war, senden Sie weniger Seiten oder reduzieren Sie die Scanauflösung.

## Scannen nicht möglich

- Wenn Sie zur Eingabe einer PIN aufgefordert werden, geben Sie die richtige PIN für das ausgehende Profil ein.
- Stellen Sie sicher, dass mindestens eine E-Mail-Adresse im Feld **An** ausgewählt ist.

## Fehlerbehebung beim Scannen in Netzwerkordnern

Wenn ein Fehler beim Scannen in Netzwerkordnern auftritt, versuchen Sie es mit folgenden Lösungen:

- Stellen Sie sicher, dass diese Funktion eingerichtet wurde. Falls diese Funktion nicht eingerichtet wurde, verwenden Sie den Einrichtungsassistenten in der Toolbox für HP Gerät (Windows) oder im HP Dienstprogramm für Mac OS X.
- Vergewissern Sie sich, dass die Funktion „Scannen in Netzwerkordnern“ aktiviert ist. Falls sie deaktiviert ist, aktivieren Sie die Funktion mithilfe der Toolbox für HP Gerät (Windows) oder des HP Dienstprogramms für Mac OS X.
- Stellen Sie sicher, dass das Gerät mit einem Netzwerk verbunden ist.

### Der Scan ist fehlgeschlagen

- Stellen Sie sicher, dass der Netzwerkpfad im richtigen Format (//Host/Freigabe/Pfad) angegeben wurde und der Ordner vorhanden ist.
- Stellen Sie sicher, dass das Netzwerkverzeichnis nicht lese- oder schreibgeschützt ist.
- Falls Sie die Standarddateinamen für gescannte Dateien verwenden, stellen Sie sicher, dass nicht derselbe Dateiname mehrfach vergeben wurde. Löschen Sie einige der vorher gescannten Dateien.
- Verwenden Sie die IP-Adresse anstatt des Hostnamens. Stellen Sie sicher, dass das Gerät und der Host mit demselben Netzwerk verbunden sind.
- Falls der Netzwerkordner kennwortgeschützt ist, stellen Sie sicher, dass Sie die richtige Benutzerkennung und das richtige Kennwort eingegeben haben.
- Falls die Nachricht **Datenträger voll** angezeigt wird, löschen Sie einige Dateien aus dem Netzwerkordner.
- Schalten Sie das Gerät aus und wieder ein. Scannen Sie erneut.

# Lösen von Problemen mit der Faxqualität

## Überprüfen des Scannerglases auf Schmutz und Flecken

Im Laufe der Zeit können sich Schmutzflecken auf dem Scannerglas und der weißen Kunststoffabdeckung ablagern, wodurch die Leistung beeinträchtigt wird. Gehen Sie wie folgt vor, um den Scanner zu reinigen:

1. Schalten Sie das Gerät mit dem Netzschalter aus, und ziehen Sie den Netzstecker aus der Netzsteckdose.

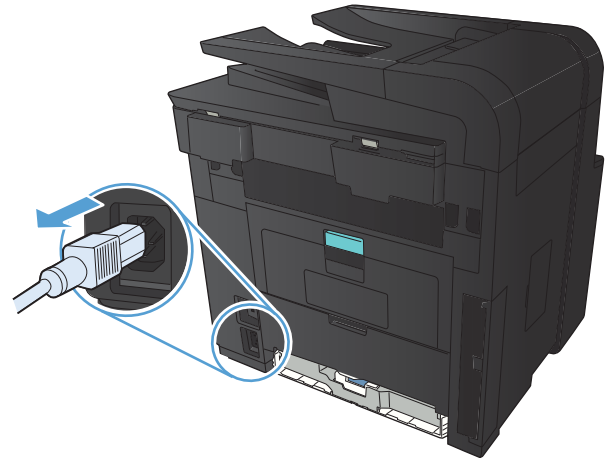

2. Öffnen Sie die Scannerabdeckung.
3. Reinigen Sie das Scannerglas, die Scanstreifen des Vorlageneinzugs und die weiße Kunststoffabdeckung mit einem weichen Tuch oder Schwamm, den Sie mit nicht scheuerndem Glasreinigungsmittel befeuchtet haben.

**ACHTUNG:** Um Schäden am Produkt zu vermeiden, dürfen folgende Reinigungsmittel nicht verwendet werden: Scheuermittel, Aceton, Benzol, Ammoniak, Ethylalkohol und Tetrachlorkohlenstoff. Tragen Sie keine Flüssigkeiten direkt auf das Vorlagenglas oder die Walze auf. Die Flüssigkeiten sickern möglicherweise in das Produkt, wodurch es beschädigt werden kann.



4. Trocknen Sie das Scannerglas und die weißen Kunststoffteile mit einem Ledertuch oder Zellooseschwamm, um Fleckenbildung zu verhindern.
5. Schließen Sie das Gerät wieder an die Netzsteckdose an, und schalten Sie es mit dem Netzschalter ein.

## Überprüfen der Auflösungseinstellung zum Senden von Faxen

Wenn das Produkt ein Fax nicht senden kann, weil das Empfangsgerät nicht antwortet oder besetzt ist, versucht es gemäß den Einstellungen für Wahlwiederholung im Besetztfall, bei keiner Rufannahme oder bei einem Kommunikationsfehler eine Wahlwiederholung durchzuführen.



1. Berühren Sie auf dem Bedienfeld des Geräts auf dem Home-Bildschirm die Schaltfläche Setup .
2. Wählen Sie das Menü [Faxeinrichtung](#).
3. Wählen Sie das Menü [Erweitertes Setup](#).
4. Öffnen Sie das Menü [Faxauflösung](#).

## Optimieren für Text oder Grafiken

Die folgenden Einstellungen für die Kopierqualität sind verfügbar:

- **Autom. Auswahl:** Verwenden Sie diese Einstellung, wenn die Qualität der Kopie keine Rolle spielt. Dies ist die Standardeinstellung.
- **Gemischt:** Verwenden Sie diese Einstellung für Dokumente, die eine Mischung aus Text und Grafiken enthalten.
- **Text:** Verwenden Sie diese Einstellung für Dokumente, die überwiegend Text enthalten.
- **Bild:** Verwenden Sie diese Einstellung für Dokumente, die überwiegend Grafiken enthalten.

1. Legen Sie das Dokument auf das Scannerglas oder in den Vorlageneinzug.

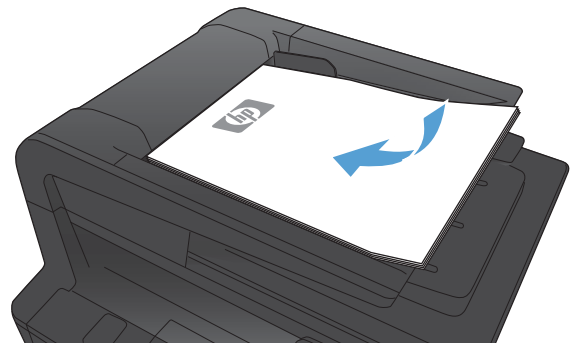

2. Berühren Sie auf dem Bedienfeld des Geräts auf dem Home-Bildschirm die Schaltfläche [Kopieren](#).
3. Berühren Sie die Schaltfläche [Einstellungen](#). Blättern Sie anschließend zur Schaltfläche [Optimieren](#), und berühren Sie sie. Berühren Sie die Pfeilschaltflächen, um durch die Optionen zu blättern, und berühren Sie anschließend eine Option, um sie auszuwählen.
4. Berühren Sie die Schaltfläche [Kopieren starten](#), um den Kopiervorgang zu starten.

## Überprüfen der Fehlerkorrektureinstellungen

Das Produkt überwacht beim Senden oder Empfangen von Faxen normalerweise die Signale in der Telefonleitung. Wenn es während der Übertragung einen Fehler erkennt und die Fehlerkorrektureinstellung auf [An](#) eingestellt ist, kann das Produkt den Teil des Faxes erneut anfordern. Werkseitig ist für Fehlerkorrektur [An](#) eingestellt.

Sie sollten die Fehlerkorrektur nur deaktivieren, wenn Probleme beim Senden oder Empfangen eines Faxes auftreten und Sie die Fehler bei der Übertragung in Kauf nehmen möchten. Das Deaktivieren dieser Einstellung könnte sinnvoll sein, wenn Sie versuchen, ein Fax nach Übersee zu senden oder von dort zu empfangen, oder wenn Sie eine Satellitentelefonverbindung verwenden.

1. Berühren Sie auf dem Bedienfeld des Geräts auf dem Home-Bildschirm die Schaltfläche Setup .
2. Wählen Sie das Menü [Service](#).
3. Wählen Sie das Menü [Fax-Service](#).
4. Berühren Sie die Schaltfläche [Fehlerbehebung](#) und anschließend die Schaltfläche [An](#).

## Senden an ein anderes Faxgerät

Senden Sie den Faxeauftrag an ein anderes Faxgerät, um zu überprüfen, ob dieses den Faxeauftrag erfolgreich empfangen kann.

## Reinigen der Walzen und der Trennvorrichtung des Vorlageneinzugs

Wenn am Vorlageneinzug des Produkts Probleme bei der Papierzuführung auftreten, wie z. B. Papierstaus oder das Einziehen mehrerer Blätter gleichzeitig, reinigen Sie die Vorlageneinzugswalzen und die Trennvorrichtung.

1. Öffnen Sie die Abdeckung des Vorlageneinzugs.

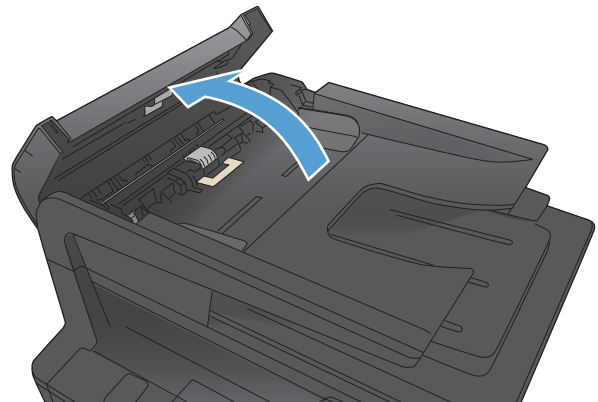

2. Wischen Sie sowohl die Einzugswalzen als auch die Trennvorrichtung mit einem feuchten, fusselfreien Tuch ab, um Schmutzablagerungen zu entfernen.

**ACHTUNG:** Um Schäden am Produkt zu vermeiden, dürfen folgende Reinigungsmittel nicht verwendet werden: Scheuermittel, Aceton, Benzol, Ammoniak, Ethylalkohol und Tetrachlorkohlenstoff. Tragen Sie keine Flüssigkeiten direkt auf das Vorlagenglas oder die Walze auf. Die Flüssigkeiten sickern möglicherweise in das Produkt, wodurch es beschädigt werden kann.

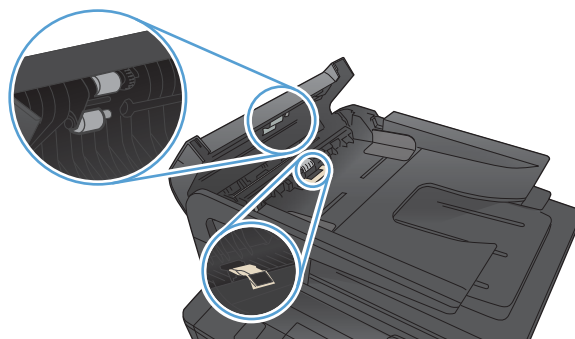

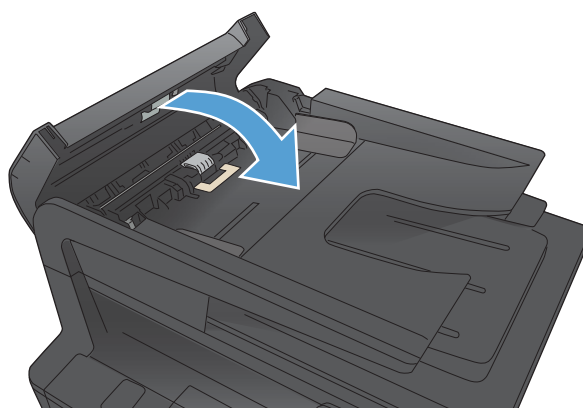

3. Schließen Sie die Abdeckung des Vorlageneinzugs.



## Überprüfen der Seitenformateinstellung

Falls das Gerät einen Faxeintrag von der Seite gedruckt hat, aktivieren Sie die Seitenformateinstellungsfunktion aus dem Bedienfeld des Geräts.

 **HINWEIS:** Die Einstellung für das Standardpapierformat muss der Größe des Papiers im Papierfach entsprechen.

1. Berühren Sie auf dem Bedienfeld des Geräts auf dem Home-Bildschirm die Schaltfläche Setup .
2. Wählen Sie das Menü **Faxeinrichtung**.
3. Wählen Sie das Menü **Erweitertes Setup**.
4. Berühren Sie die Schaltfläche **Ausgabeseiten (Funktion)**, und anschließend die Schaltfläche **An**.

## Überprüfen des Faxgeräts des Absenders

Bitten Sie den Absender, den Kontrast auf dem sendenden Gerät dunkler einzustellen und das Fax erneut zu senden.

## Durchführen eines Faxdiagnosetests

Sie können über das Bedienfeld des Geräts einen Diagnosetest durchführen, um Informationen über die Fax Einstellungen des Geräts zu erhalten.

1. Berühren Sie auf dem Bedienfeld des Geräts auf dem Home-Bildschirm die Schaltfläche Setup .
2. Öffnen Sie die folgenden Menüs:
  - [System-Setup](#)
  - [Selbstdiagnose](#)
3. Berühren Sie die Schaltfläche [Fax testen](#), um den Test zu starten. Das Gerät druckt eine Testseite mit den Testergebnissen.

# Das Gerät druckt nicht oder nur langsam

## Das Gerät druckt nicht

Wenn das Gerät nicht druckt, versuchen Sie folgende Lösungsansätze.

1. Stellen Sie sicher, dass das Gerät eingeschaltet ist und auf dem Bedienfeld die Bereitschaft des Geräts angezeigt wird.
  - Wenn auf dem Bedienfeld die Bereitschaft des Geräts nicht angezeigt wird, schalten Sie das Gerät zunächst aus und dann wieder ein.
  - Wenn auf dem Bedienfeld die Bereitschaft des Geräts angezeigt wird, versuchen Sie erneut, den Job zu senden.
2. Wenn auf dem Bedienfeld angezeigt wird, dass ein Fehler vorliegt, beheben Sie den Fehler, und versuchen Sie erneut, den Job zu senden.
3. Stellen Sie sicher, dass alle Kabel richtig angeschlossen sind. Wenn das Gerät an ein Netzwerk angeschlossen ist, prüfen Sie die folgenden Punkte:
  - Überprüfen Sie die LED neben dem Netzwerkanschluss am Gerät. Wenn das Netzwerk aktiviert ist, leuchtet die LED grün.
  - Stellen Sie sicher, dass Sie ein Netzkabel und kein Telefonkabel für die Verbindung mit dem Netzwerk verwenden.
  - Stellen Sie sicher, dass der Netzwerkrouter, Hub oder Schalter eingeschaltet ist und ordnungsgemäß funktioniert.
4. Installieren Sie die HP Software von der dem Gerät beiliegenden CD. Das Verwenden generischer Druckertreiber kann zu Verzögerungen beim Löschen von Aufträgen in der Druckwarteschlange führen.
5. Klicken Sie in der Liste der Drucker auf Ihrem Computer mit der rechten Maustaste auf den Namen des Geräts und dann auf **Eigenschaften**. Öffnen Sie anschließend die Registerkarte **Anschlüsse**.
  - Wenn Sie ein Netzkabel zur Verbindung mit dem Netzwerk verwenden, stellen Sie sicher, dass der Druckername auf der Registerkarte **Anschlüsse** mit dem Gerätenamen auf der Konfigurationsseite des Geräts übereinstimmt.
  - Wenn Sie ein USB-Kabel verwenden und eine Verbindung zu einem drahtlosen Netzwerk aufbauen, stellen Sie sicher, dass das Kontrollkästchen neben **Virtueller Druckerport für USB** aktiviert ist.
6. Wenn Sie ein persönliches Firewall-System auf Ihrem Computer verwenden, wird möglicherweise der Datenaustausch mit dem Gerät verhindert. Deaktivieren Sie die Firewall vorübergehend, um zu überprüfen, ob darin die Ursache des Problems liegt.
7. Wenn Ihr Computer oder das Gerät an ein drahtloses Netzwerk angeschlossen ist, können Verzögerungen der Druckjobs durch mangelhafte Signalqualität oder Signalstörungen ausgelöst werden.

## Das Gerät druckt langsam

Wenn das Gerät nur langsam druckt, versuchen Sie folgende Lösungsansätze.

1. Stellen Sie sicher, dass der Computer den Mindestspezifikationen für dieses Gerät gerecht wird. Die Spezifikationen finden Sie auf folgender Website: [www.hp.com/support/ljm425series](http://www.hp.com/support/ljm425series)
2. Wenn das Gerät für den Druck verschiedener Papiersorten, wie schweres Papier, konfiguriert wurde, druckt das Gerät langsamer, so dass der Toner entsprechend auf dem Papier fixiert werden kann. Wenn die Einstellung der Papiersorte für die von Ihnen verwendete Papiersorte nicht geeignet ist, ändern Sie die Einstellung entsprechend.
3. Wenn Ihr Computer oder das Gerät an ein drahtloses Netzwerk angeschlossen ist, können Verzögerungen der Druckjobs durch mangelhafte Signalqualität oder Signalstörungen ausgelöst werden.

## Beheben von Fehlern beim Neudruck über USB

- [Das Menü „USB-Flash-Laufwerk“ wird nicht geöffnet, wenn USB-Zubehör angeschlossen ist](#)
- [Die Datei wird nicht vom USB-Speicherzubehör gedruckt](#)
- [Die Datei, die Sie drucken möchten, wird nicht im Menü „USB-Flash-Laufwerk“ aufgeführt](#)

### Das Menü „USB-Flash-Laufwerk“ wird nicht geöffnet, wenn USB-Zubehör angeschlossen ist

1. Sie verwenden möglicherweise USB-Speicherzubehör oder ein Dateisystem, das von diesem Produkt nicht unterstützt wird. Speichern Sie die Dateien auf standardmäßigem USB-Speicherzubehör, das Dateisysteme mit Dateizuordnungstabellen (FAT-Dateisystem) unterstützt. Das Gerät unterstützt USB-Speicherzubehör mit den Dateisystemen FAT12, FAT16 und FAT32.
2. Wenn bereits ein anderes Menü geöffnet ist, schließen Sie dieses Menü, und setzen Sie anschließend das USB-Speicherzubehör wieder ein.
3. Das USB-Speicherzubehör verfügt möglicherweise über mehrere Partitionen. (Manches USB-Speicherzubehör wird mit vorinstallierter Software ausgeliefert, mit der ähnlich wie bei einer CD-ROM Partitionen erstellt werden.) Formatieren Sie das USB-Speicherzubehör neu, um die Partitionen zu entfernen, oder verwenden Sie anderes USB-Speicherzubehör.
4. Das USB-Speicherzubehör benötigt möglicherweise mehr Strom, als das Produkt bereitstellt.
  - a. Entfernen Sie das USB-Speicherzubehör.
  - b. Schalten Sie den Drucker aus und wieder ein.
  - c. Verwenden Sie USB-Speicherzubehör, das über eine eigene Stromversorgung verfügt oder weniger Strom benötigt.
5. Das USB-Speicherzubehör funktioniert möglicherweise nicht richtig.
  - a. Entfernen Sie das USB-Speicherzubehör.
  - b. Schalten Sie den Drucker aus und wieder ein.
  - c. Versuchen Sie, von einem anderen USB-Speicherzubehör zu drucken.

### Die Datei wird nicht vom USB-Speicherzubehör gedruckt

1. Stellen Sie sicher, dass sich Papier im Fach befindet.
2. Überprüfen Sie das Bedienfeld auf Meldungen. Wenn sich Papier im Produkt gestaut hat, beheben Sie den Papierstau.

## Die Datei, die Sie drucken möchten, wird nicht im Menü „USB-Flash-Laufwerk“ aufgeführt

1. Sie versuchen möglicherweise, einen Dateityp zu drucken, der von der USB-Druckfunktion nicht unterstützt wird. Das Produkt unterstützt Dateien im PDF- und JPEG-Format.
2. Es sind möglicherweise zu viele Dateien in einem einzelnen Ordner auf dem USB-Speicherzubehör gespeichert. Reduzieren Sie die Anzahl der Dateien im Ordner, indem Sie diese in Unterordner verschieben.
3. Sie verwenden möglicherweise einen Zeichensatz für den Dateinamen, der von diesem Produkt nicht unterstützt wird. In diesem Fall ersetzt das Produkt die Dateinamen mit Zeichen eines anderen Zeichensatzes. Benennen Sie die Dateien mit ASCII-Zeichen um.



## Beheben von Direktverbindungsproblemen

Wenn Sie das Gerät direkt an einen Computer angeschlossen haben, überprüfen Sie das Kabel.

- Stellen Sie sicher, dass das Kabel mit dem Computer und dem Gerät verbunden ist.
- Vergewissern Sie sich, dass das Kabel nicht länger als 5 m ist. Verwenden Sie ein kürzeres Kabel, und versuchen Sie es erneut.
- Überprüfen Sie die Funktionsfähigkeit des Kabels. Schließen Sie das Kabel hierzu an ein anderes Gerät an. Tauschen Sie das Kabel ggf. aus.

# Lösen von Problemen in drahtgebundenen Netzwerken

Überprüfen Sie die folgenden Punkte, um sicherzustellen, dass das Gerät mit dem Netzwerk kommuniziert. Drucken Sie zu Beginn eine Konfigurationsseite über das Bedienfeld, und ermitteln Sie die IP-Adresse des Geräts, die auf dieser Seite angegeben ist.

- [Unzureichende physische Verbindung](#)
- [Der Computer verwendet die falsche IP-Adresse für das Gerät](#)
- [Der Computer kann nicht mit dem Gerät kommunizieren](#)
- [Das Gerät verwendet falsche Verbindungs- oder Duplexeinstellungen für das Netzwerk](#)
- [Neue Softwareprogramme können Kompatibilitätsprobleme verursachen](#)
- [Ihr Computer oder Ihre Arbeitsstation sind möglicherweise nicht richtig eingerichtet](#)
- [Das Gerät ist deaktiviert, oder die Netzwerkeinstellungen sind falsch](#)



**HINWEIS:** HP unterstützt keine Peer-to-Peer-Netzwerke, da es sich dabei um eine Funktion der Microsoft-Betriebssysteme und nicht der HP Druckertreiber handelt. Weitere Informationen erhalten Sie von Microsoft unter [www.microsoft.com](http://www.microsoft.com).

## Unzureichende physische Verbindung

1. Vergewissern Sie sich, dass das Gerät mit dem richtigen Netzwerkanschluss verbunden ist. Stellen Sie sicher, dass das Kabel die richtige Länge hat.
2. Vergewissern Sie sich, dass die Kabelverbindungen sicher sind.
3. Überprüfen Sie die Netzwerkanschlüsse auf der Rückseite des Geräts. Vergewissern Sie sich, dass die gelbe Aktivitäts-LED und die grüne Verbindungs-LED auch leuchten.
4. Wenn das Problem weiterhin besteht, verwenden Sie ein anderes Kabel oder einen anderen Anschluss am Hub.

## Der Computer verwendet die falsche IP-Adresse für das Gerät

1. Öffnen Sie die Druckereigenschaften, und klicken Sie auf die Registerkarte **Anschlüsse**. Stellen Sie sicher, dass die aktuelle IP-Adresse für das Gerät ausgewählt ist. Die IP-Adresse des Geräts wird auf der Konfigurationsseite angezeigt.
2. Wenn Sie das Gerät über den HP Standard-TCP/IP-Port installiert haben, aktivieren Sie das Kontrollkästchen **Immer auf diesem Drucker drucken, auch wenn sich seine IP-Adresse ändert**.
3. Wenn Sie das Gerät über einen Standard-TCP/IP-Port von Microsoft angeschlossen haben, verwenden Sie statt der IP-Adresse den Hostnamen.
4. Wenn die IP-Adresse korrekt ist, löschen Sie das Gerät, und fügen es dann erneut hinzu.

## Der Computer kann nicht mit dem Gerät kommunizieren

1. Testen Sie die Netzwerkverbindung, indem Sie einen Ping-Befehl ausführen.

- a. Öffnen Sie eine Befehlszeile auf Ihrem Computer: Klicken Sie unter Windows auf **Start** und danach auf **Ausführen**. Geben Sie anschließend den Befehl `cmd` ein.
  - b. Geben Sie `Ping` und anschließend die IP-Adresse Ihres Geräts ein.  
  
Öffnen Sie unter Mac OS X das Netzwerkdienstprogramm, und geben Sie im entsprechenden Feld des Fensters **Ping** die IP-Adresse ein.
  - c. Wenn im Fenster Rückmeldungen angezeigt werden, ist das Netzwerk funktionsfähig.
2. Wenn der Ping-Befehl fehlgeschlagen ist, überprüfen Sie, ob die Netzwerk-Hubs aktiv sind. Überprüfen Sie anschließend, ob die Netzwerkeinstellungen, das Gerät und der Computer für dasselbe Netzwerk konfiguriert sind.

## Das Gerät verwendet falsche Verbindungs- oder Duplexeinstellungen für das Netzwerk

Hewlett-Packard empfiehlt, diese Einstellung im automatischen Modus (die Standardeinstellung) zu belassen. Wenn Sie diese Einstellungen ändern, müssen Sie sie ebenfalls für Ihr Netzwerk ändern.

## Neue Softwareprogramme können Kompatibilitätsprobleme verursachen

Vergewissern Sie sich, dass die neuen Softwareanwendungen richtig installiert wurden und den richtigen Druckertreiber verwenden.

## Ihr Computer oder Ihre Arbeitsstation sind möglicherweise nicht richtig eingerichtet

1. Überprüfen Sie die Netzwerktreiber, Druckertreiber und die Netzwerkkumleitung.
2. Vergewissern Sie sich, dass das Betriebssystem richtig konfiguriert wurde.

## Das Gerät ist deaktiviert, oder die Netzwerkeinstellungen sind falsch

1. Sehen Sie sich die Konfigurationsseite an, um den Status des Netzwerkprotokolls zu prüfen. Aktivieren Sie das Protokoll, falls erforderlich.
2. Konfigurieren Sie bei Bedarf die Netzwerkeinstellungen erneut.

# Beheben von Problemen mit dem drahtlosen Netzwerk

## Checkliste für die drahtlose Verbindung

- Vergewissern Sie sich, dass kein Netzkabel angeschlossen ist.
- Vergewissern Sie sich, dass das Gerät und der drahtlose Router eingeschaltet und an das Stromnetz angeschlossen sind. Stellen Sie ebenfalls sicher, dass die Drahtlos-Funktion des Geräts eingeschaltet ist.
- Stellen Sie sicher, dass die SSID (Service Set Identifier) korrekt ist. Drucken Sie eine Konfigurationsseite, um die SSID zu ermitteln. Wenn Sie nicht sicher sind, ob die SSID korrekt ist, führen Sie die Drahtlos-Einrichtung erneut aus.
- Überprüfen Sie bei gesicherten Netzwerken, ob die Sicherheitsinformationen korrekt sind. Wenn die Sicherheitsinformationen nicht korrekt sind, führen Sie die Drahtlos-Einrichtung erneut aus.
- Wenn das drahtlose Netzwerk ordnungsgemäß funktioniert, versuchen Sie, auf andere Computer des drahtlosen Netzwerks zuzugreifen. Wenn das Netzwerk über Internetzugang verfügt, versuchen Sie, über eine drahtlose Verbindung auf das Internet zuzugreifen.
- Stellen Sie sicher, dass das Verschlüsselungsverfahren (AES oder TKIP) des Geräts dem des drahtlosen Zugangspunkts entspricht (in Netzwerken mit WPA-Sicherheit).
- Stellen Sie sicher, dass sich das Gerät innerhalb der Reichweite des drahtlosen Netzwerks befindet. Bei den meisten Netzwerken sollte sich das Gerät innerhalb von 30 m des drahtlosen Zugangspunkts (drahtlosen Routers) befinden.
- Stellen Sie sicher, dass es keine Hindernisse gibt, die das drahtlose Signal blockieren könnten. Entfernen Sie alle großen Metallobjekte zwischen dem Zugangspunkt und dem Gerät. Stellen Sie sicher, dass sich keine Säulen, Wände oder Stützpfeiler, die Metall- oder Betonbestandteile aufweisen, zwischen dem Gerät und dem Zugangspunkt befinden.
- Stellen Sie sicher, dass sich das Gerät nicht in der Nähe von elektronischen Geräten befindet, die möglicherweise Störungen des Funksignals hervorrufen könnten. Das Funksignal kann von zahlreichen Geräten gestört werden, darunter Motoren, schnurlose Telefone, Sicherheitskameras, andere drahtlose Netzwerke und einige Bluetooth-Geräte.
- Stellen Sie sicher, dass der Druckertreiber auf dem Computer installiert ist.
- Stellen Sie sicher, dass Sie den richtigen Druckeranschluss ausgewählt haben.
- Stellen Sie sicher, dass der Computer und das Gerät mit demselben drahtlosen Netzwerk verbunden sind.
- Stellen Sie für Mac OS X sicher, dass der drahtlose Router Bonjour unterstützt.

## Nach Abschluss der drahtlosen Konfiguration druckt das Gerät nicht

1. Vergewissern Sie sich, dass das Gerät eingeschaltet ist und sich im Bereitschaftsmodus befindet.
2. Deaktivieren Sie Firewalls von Drittanbietern auf Ihrem Computer.
3. Vergewissern Sie sich, dass das drahtlose Netzwerk ordnungsgemäß funktioniert.

4. Kontrollieren Sie, ob Ihr Computer ordnungsgemäß funktioniert. Wenn nötig, starten Sie den Computer neu.
5. Vergewissern Sie sich, dass der integrierte Webserver des Geräts von einem Computer aus dem Netzwerk geöffnet werden kann.

## **Das Gerät druckt nicht, und auf dem Computer ist eine Firewall eines Drittanbieters installiert**

1. Aktualisieren Sie die Firewall mit dem neuesten Update des Herstellers.
2. Wenn Programme während der Installation des Geräts oder beim Versuch zu Drucken den Zugriff auf die Firewall anfragen, stellen Sie sicher, dass sie die Ausführung der Programme zulassen.
3. Deaktivieren Sie die Firewall vorübergehend, und installieren Sie anschließend das drahtlose Gerät auf dem Computer. Aktivieren Sie die Firewall erneut, wenn Sie die drahtlose Installation abgeschlossen haben.

## **Die drahtlose Verbindung funktioniert nicht mehr, nachdem die Position des drahtlosen Routers oder des Geräts verändert wurde**

1. Stellen Sie sicher, dass der Router oder das Gerät eine Verbindung zu dem Netzwerk aufbaut, mit dem Ihr Computer verbunden ist.
2. Drucken Sie eine Konfigurationsseite.
3. Vergleichen Sie die SSID (Service Set Identifier) auf der Konfigurationsseite mit der in der Druckerkonfiguration des Computers.
4. Wenn die Zahlen nicht übereinstimmen, sind die beiden Geräte nicht mit demselben Netzwerk verbunden. Konfigurieren Sie die Drahtlos-Verbindung für das Gerät neu.

## **Der Anschluss mehrerer Computer an das drahtlose Gerät ist nicht möglich**

1. Stellen Sie sicher, dass sich die anderen Computer in Funkreichweite befinden und keine Hindernisse das Signal blockieren. In den meisten Netzwerken beträgt die Funkreichweite 30 m vom drahtlosen Zugangspunkt.
2. Vergewissern Sie sich, dass das Gerät eingeschaltet ist und sich im Bereitschaftsmodus befindet.
3. Deaktivieren Sie Firewalls von Drittanbietern auf Ihrem Computer.
4. Vergewissern Sie sich, dass das drahtlose Netzwerk ordnungsgemäß funktioniert.
5. Kontrollieren Sie, ob Ihr Computer ordnungsgemäß funktioniert. Wenn nötig, starten Sie den Computer neu.

## **Beim Anschluss an ein VPN wird die Verbindung des drahtlosen Geräts unterbrochen**

- Für gewöhnlich ist es nicht möglich, gleichzeitig eine Verbindung zu einem VPN und anderen Netzwerken aufzubauen.

## Das Netzwerk erscheint nicht in der Liste der drahtlosen Netzwerke

- Stellen Sie sicher, dass der drahtlose Router eingeschaltet und an das Stromnetz angeschlossen ist.
- Das Netzwerk ist möglicherweise ausgeblendet. Es ist jedoch auch möglich, eine Verbindung zu einem ausgeblendeten Netzwerk aufzubauen.

## Das drahtlose Netzwerk funktioniert nicht

1. Vergewissern Sie sich, dass das Netzkabel nicht angeschlossen ist.
2. Versuchen Sie, andere Geräte an das Netzwerk anzuschließen, um zu überprüfen, ob die Verbindung des Netzwerks unterbrochen wurde.
3. Testen Sie die Netzwerkverbindung, indem Sie einen Ping-Befehl ausführen.
  - a. Öffnen Sie eine Befehlszeile auf Ihrem Computer: Klicken Sie unter Windows auf **Start** und danach auf **Ausführen**. Geben Sie anschließend den Befehl `cmd` ein.
  - b. Geben Sie `ping` und danach die IP-Adresse des Routers ein.  
  
Öffnen Sie unter Mac OS X das Netzwerkdienstprogramm, und geben Sie im entsprechenden Feld des Fensters **Ping** die IP-Adresse ein.
  - c. Wenn im Fenster Rückmeldungen angezeigt werden, ist das Netzwerk funktionsfähig.
4. Stellen Sie sicher, dass der Router oder das Gerät eine Verbindung zu dem Netzwerk aufbaut, mit dem der Computer verbunden ist.
  - a. Drucken Sie eine Konfigurationsseite.
  - b. Vergleichen Sie die SSID (Service Set Identifier) auf der Konfigurationsseite mit der in der Druckerkonfiguration des Computers.
  - c. Wenn die Zahlen nicht übereinstimmen, sind die beiden Geräte nicht mit demselben Netzwerk verbunden. Konfigurieren Sie die Drahtlos-Verbindung für das Gerät neu.

## Durchführen eines Diagnostetests für ein drahtloses Netzwerk

Sie können über das Bedienfeld des Geräts einen Diagnostetest durchführen, um Informationen über die Einstellungen des drahtlosen Netzwerks zu erhalten.

1. Berühren Sie auf dem Bedienfeld des Geräts auf dem Home-Bildschirm die Schaltfläche **Setup** .
2. Öffnen Sie die folgenden Menüs:
  - [System-Setup](#)
  - [Selbstdiagnose](#)
3. Berühren Sie die Schaltfläche [Netzwerktest ausführen](#), um den Test zu starten. Das Gerät druckt eine Testseite mit den Testergebnissen.

## Reduzieren von Störungen in einem drahtlosen Netzwerk

Mit den folgenden Tipps können Störungen in einem drahtlosen Netzwerk reduziert werden:

- Halten Sie die drahtlosen Geräte fern von großen Metallobjekten, wie Aktenschränken, oder anderen elektromagnetischen Geräten, wie Mikrowellen oder schnurlosen Telefonen. Die Funksignale können durch diese Objekte gestört werden.
- Halten Sie die drahtlosen Geräte fern von großen Mauer- oder anderen Baustrukturen. Die Funkwellen können von diesen Objekten absorbiert werden, wodurch die Signalstärke beeinträchtigt wird.
- Platzieren Sie den drahtlosen Router an einem zentralen Ort in Sichtweite der drahtlosen Geräte des Netzwerks.

# Beheben von Problemen mit der Gerätesoftware unter Windows

## Im Ordner „Drucker“ ist kein Druckertreiber für das Gerät zu finden

1. Installieren Sie die Gerätesoftware erneut.



**HINWEIS:** Schließen Sie alle Anwendungen, die ausgeführt werden. Zum Schließen einer Anwendung, deren Symbol in der Taskleiste angezeigt wird, klicken Sie mit der rechten Maustaste auf das Symbol, und wählen Sie **Schließen** oder **Deaktivieren** aus.

2. Versuchen Sie, das USB-Kabel an einem anderen USB-Anschluss am Computer anzuschließen.

## Bei der Softwareinstallation wurde eine Fehlermeldung angezeigt

1. Installieren Sie die Gerätesoftware erneut.



**HINWEIS:** Schließen Sie alle Anwendungen, die ausgeführt werden. Zum Schließen einer Anwendung, deren Symbol in der Taskleiste angezeigt wird, klicken Sie mit der rechten Maustaste auf das Symbol, und wählen Sie **Schließen** oder **Deaktivieren** aus.

2. Überprüfen Sie die Menge des freien Speicherplatzes auf der Festplatte, wenn Sie die Gerätesoftware installieren. Schaffen Sie bei Bedarf so viel Platz wie möglich, und installieren Sie die Gerätesoftware erneut.
3. Führen Sie bei Bedarf das Defragmentierungsprogramm für die Festplatte aus, und installieren Sie die Gerätesoftware erneut.

## Der Drucker befindet sich im Bereitschaftsmodus, druckt jedoch nicht

1. Drucken Sie eine Konfigurationsseite, und überprüfen Sie, ob das Gerät funktioniert.
2. Vergewissern Sie sich, dass alle Kabel richtig und ihren Spezifikationen entsprechend angeschlossen sind. Das schließt auch die USB- und das Netzkabel ein. Schließen Sie ein neues Kabel an.
3. Vergewissern Sie sich, dass die IP-Adresse auf der Konfigurationsseite mit der IP-Adresse des Softwareports übereinstimmt. Führen Sie einen der folgenden Schritte aus:

### Windows XP, Windows Server 2003, Windows Server 2008 und Windows Vista

- a. Klicken Sie auf **Start**.
- b. Klicken Sie auf **Einstellungen**.
- c. Klicken Sie auf **Drucker und Faxgeräte** (im Standard-Startmenü) oder auf **Drucker** (im klassischen Startmenü).
- d. Klicken Sie mit der rechten Maustaste auf das Gerätetreibersymbol, und wählen Sie **Eigenschaften** aus.
- e. Klicken Sie auf die Registerkarte **Anschlüsse** und dann auf **Konfigurieren**.
- f. Überprüfen Sie die IP-Adresse, und klicken Sie dann auf **OK** oder **Abbrechen**.
- g. Wenn die IP-Adressen nicht identisch sind, löschen Sie den Treiber, und installieren Sie den Treiber dann mit der korrekten IP-Adresse neu.



## Windows 7

- a. Klicken Sie auf **Start**.
- b. Klicken Sie auf **Geräte und Drucker**.
- c. Klicken Sie mit der rechten Maustaste auf das Gerätetreibersymbol, und wählen Sie dann **Druckereigenschaften** aus.
- d. Klicken Sie auf die Registerkarte **Anschlüsse** und dann auf **Konfigurieren**.
- e. Überprüfen Sie die IP-Adresse, und klicken Sie dann auf **OK** oder **Abbrechen**.
- f. Wenn die IP-Adressen nicht identisch sind, löschen Sie den Treiber, und installieren Sie den Treiber dann mit der korrekten IP-Adresse neu.

# Beheben von Problemen mit der Gerätesoftware unter Mac OS X

- [Der Druckertreiber ist nicht in der Druck- & Fax- oder Druck- & Scan-Liste aufgeführt](#)
- [Der Gerätename wird nicht in der Geräteliste der Druck- & Fax- oder Druck- & Scan-Liste angezeigt](#)
- [Das ausgewählte Gerät wird vom Druckertreiber nicht automatisch in der Druck- & Fax- oder Druck- & Scan-Liste eingerichtet](#)
- [Ein Druckjob wurde nicht an das gewünschte Gerät gesendet](#)
- [Bei USB-Verbindungen wird das Gerät nicht in der Druck- & Fax- oder Druck- & Scan-Liste angezeigt, nachdem der Treiber ausgewählt wurde.](#)
- [Sie verwenden einen generischen Druckertreiber, wenn eine USB-Verbindung aufgebaut wurde](#)

## Der Druckertreiber ist nicht in der Druck- & Fax- oder Druck- & Scan-Liste aufgeführt

1. Stellen Sie sicher, dass sich die GZ-Datei des Produktes im folgenden Ordner auf Ihrer Festplatte befindet: `Library/Printers/PPDs/Contents/Resources`. Installieren Sie die Software gegebenenfalls neu.
2. Wenn sich die GZ-Datei im Ordner befindet, ist möglicherweise die PPD-Datei beschädigt. Löschen Sie die Datei, und installieren Sie die Software neu.

## Der Gerätename wird nicht in der Geräteliste der Druck- & Fax- oder Druck- & Scan-Liste angezeigt

1. Vergewissern Sie sich, dass alle Kabel richtig angeschlossen sind und das Gerät eingeschaltet ist.
2. Drucken Sie zum Überprüfen des Gerätenamens eine Konfigurationsseite. Vergewissern Sie sich, dass der Name auf der Konfigurationsseite dem Gerätenamen in der **Druck- & Fax-** Liste (**Druck- & Scan-** Liste unter Mac OS X v10.7) entspricht.
3. Verwenden Sie die Taste **+**, um das Gerät der **Druck- & Fax-** Liste (**Druck- & Scan-** Liste unter Mac OS X v10.7) hinzuzufügen.
4. Ersetzen Sie das USB- oder Netzkabel mit einem hochwertigen Kabel.

## Das ausgewählte Gerät wird vom Druckertreiber nicht automatisch in der Druck- & Fax- oder Druck- & Scan-Liste eingerichtet

1. Vergewissern Sie sich, dass alle Kabel richtig angeschlossen sind und das Gerät eingeschaltet ist.
2. Stellen Sie sicher, dass sich die GZ-Datei des Produktes im folgenden Ordner auf Ihrer Festplatte befindet: `Library/Printers/PPDs/Contents/Resources`. Installieren Sie die Software gegebenenfalls neu.
3. Wenn sich die GZ-Datei im Ordner befindet, ist möglicherweise die PPD-Datei beschädigt. Löschen Sie die Datei, und installieren Sie die Software neu.
4. Verwenden Sie die Taste **+**, um das Gerät der **Druck- & Fax-** Liste (**Druck- & Scan-** Liste unter Mac OS X v10.7) hinzuzufügen.
5. Ersetzen Sie das USB- oder Netzkabel mit einem hochwertigen Kabel.

## Ein Druckjob wurde nicht an das gewünschte Gerät gesendet

1. Öffnen Sie die Druckwarteschlange, und starten Sie den Druckjob neu.
2. Ein anderes Gerät mit dem gleichen oder einem ähnlichen Namen hat möglicherweise den Druckauftrag empfangen. Drucken Sie zum Überprüfen des Gerätenamens eine Konfigurationsseite. Vergewissern Sie sich, dass der Name auf der Konfigurationsseite dem Gerätenamen in der **Druck- & Fax-** Liste (**Druck- & Scan-** Liste unter Mac OS X v10.7) entspricht.

## Bei USB-Verbindungen wird das Gerät nicht in der Druck- & Fax- oder Druck- & Scan-Liste angezeigt, nachdem der Treiber ausgewählt wurde.

### Software-Fehlersuche

1. Vergewissern Sie sich, dass es sich bei Ihrem Mac-Betriebssystem um Mac OS X 10.5 oder höher handelt.
2. Verwenden Sie die Taste **+**, um das Gerät der **Druck- & Fax-** Liste (**Druck- & Scan-** Liste unter Mac OS X v10.7) hinzuzufügen.

### Hardware-Fehlersuche

1. Vergewissern Sie sich, dass das Gerät eingeschaltet ist.
2. Vergewissern Sie sich, dass das USB-Kabel richtig angeschlossen wurde.
3. Überprüfen Sie, ob Sie das richtige Hochgeschwindigkeits-USB-Kabel verwenden.
4. Stellen Sie sicher, dass nicht zu viele USB-Geräte an dieselbe Stromquelle angeschlossen sind. Trennen Sie alle Geräte von der Stromquelle, und schließen Sie das Kabel direkt am USB-Anschluss des Computers an.
5. Überprüfen Sie, ob mehrere USB-Hubs ohne eigene Stromversorgung in einer Reihe angeschlossen sind. Trennen Sie alle Geräte von der Stromquelle, und schließen Sie das Kabel direkt am USB-Anschluss des Computers an.



**HINWEIS:** Die iMac-Tastatur ist ein USB-Hub, der über keine eigene Stromquelle verfügt.

## Sie verwenden einen generischen Druckertreiber, wenn eine USB-Verbindung aufgebaut wurde

Wenn Sie das USB-Kabel angeschlossen haben, bevor Sie die Software installiert haben, verwenden Sie möglicherweise einen generischen Druckertreiber anstelle des Treibers für dieses Gerät.

1. Löschen Sie den generischen Druckertreiber.
2. Installieren Sie die Software von der Produkt-CD erneut. Schließen Sie das USB-Kabel erst an, wenn Sie von der Installationssoftware dazu aufgefordert werden.
3. Wenn mehrere Drucker installiert wurden, vergewissern Sie sich, dass Sie im Dialogfeld **Drucken** den richtigen Drucker aus dem Dropdown-Menü **Format für** ausgewählt haben.

# Entfernen von Software (Windows)

## Windows XP

1. Klicken Sie auf **Start** und anschließend auf **Programme**.
2. Klicken Sie auf **HP** und dann auf den Gerätenamen.
3. Klicken Sie auf **Deinstallieren**, und befolgen Sie die Bildschirmanweisungen, um die Software zu entfernen.

## Windows Vista und Windows 7

1. Klicken Sie auf **Start** und anschließend auf **Alle Programme**.
2. Klicken Sie auf **HP** und dann auf den Gerätenamen.
3. Klicken Sie auf **Deinstallieren**, und befolgen Sie die Bildschirmanweisungen, um die Software zu entfernen.

## Entfernen von Software (Mac OS X)

Sie müssen über Administratorenberechtigungen verfügen, um Software entfernen zu können.

1. Trennen Sie das Produkt vom Computer.
2. Öffnen Sie **Programme**.
3. Wählen Sie **Hewlett Packard** aus.
4. Wählen Sie **HP Deinstallationsprogramm** aus.
5. Wählen Sie das Gerät in der Liste aus, und klicken Sie auf die Schaltfläche **Deinstallieren**.
6. Starten Sie nach der Deinstallation der Software den Computer neu, und leeren Sie den Papierkorb.



---

## 9 Verbrauchsmaterial und Zubehör

- [Bestellen von Teilen, Zubehör und Verbrauchsmaterialien](#)
- [HP Richtlinien für nicht von HP hergestelltes Verbrauchsmaterial](#)
- [HP Website zum Schutz vor Fälschungen](#)

## Bestellen von Teilen, Zubehör und Verbrauchsmaterialien

Originale HP Tonerpatrone und Papier	<a href="http://www.hp.com/go/suresupply">www.hp.com/go/suresupply</a>
Bestellen von HP Originalteilen oder -zubehör	<a href="http://www.hp.com/buy/parts">www.hp.com/buy/parts</a>
Bestellen über Kundendienst- oder Serviceanbieter	Wenden Sie sich an einen von HP autorisierten Kundendienst- oder Serviceanbieter.

Artikel	Bestellnummer	Patronennummer	Beschreibung
HP LaserJet-Tonerpatrone	CF280A (Standard)	80A	Tonerpatrone Schwarz
	CF280X (verlängerte Gebrauchsdauer)	80X	
Zufuhrfach	CF284A		500-Blatt-Papierfach 3
USB 2.0-Druckerkabel	C6518A		A-nach-B-Kabel (2 m Standard)

## HP Richtlinien für nicht von HP hergestelltes Verbrauchsmaterial

Hewlett-Packard Company empfiehlt, keine Tonerpatronen von Fremdherstellern zu verwenden, egal ob es sich dabei um neue oder um überarbeitete Patronen handelt.



**HINWEIS:** Bei HP Druckern wirkt sich die Verwendung einer nicht von HP hergestellten Tonerpatrone bzw. einer nachgefüllten Tonerpatrone nicht auf die Gewährleistung und auch nicht auf einen HP Supportvertrag mit dem Kunden aus. Beruht der Produktfehler oder -schaden jedoch auf der Verwendung einer nicht von HP stammenden oder nachgefüllten Tonerpatrone, berechnet HP den Standardsatz an Zeit und Material, die für die Behebung dieses Fehlers oder Schadens erforderlich sind.

## HP Website zum Schutz vor Fälschungen

Wechseln Sie zu [www.hp.com/go/anticounterfeit](http://www.hp.com/go/anticounterfeit), wenn Sie eine HP Tonerpatrone einlegen und auf dem Bedienfeld gemeldet wird, dass die Patrone nicht von HP stammt. Über diese Hotline können Sie feststellen, ob es sich um eine Originalpatrone handelt, sowie Hilfe bei der Lösung des Problems erhalten.

Die folgenden Anzeichen können darauf hinweisen, dass es sich bei Ihrer Tonerpatrone nicht um ein Originalprodukt von HP handelt:

- Die Verbrauchsmaterial-Statusseite zeigt an, dass ein Verbrauchsmaterial installiert ist, das nicht von HP stammt.
- Im Zusammenhang mit der Tonerpatrone treten eine Reihe von Problemen auf.
- Die Patrone sieht anders als sonst aus (z.B. unterscheidet sich ihre Verpackung von der HP Verpackung).



# Index

## A

Abbrechen  
  Druckjob (Mac) 47  
  Druckjob (Windows) 45  
  Faxe 92  
Abrechnungs\_codes, Fax  
  festlegen 85  
Abrufen von Faxen 91  
AirPrint 51  
Amtsleitung  
  Vorwahl 82  
Amtsleitungen  
  Pausen einfügen 82  
Ändern der Größe von Dokumenten  
  kopieren 59  
  Windows 37  
Anrufbeantworter anschließen  
  Faxeinstellungen 87  
Anschlüsse  
  Position 3  
An Seite anpassen, Fax 89  
Anwendungen  
  herunterladen 132  
Anwendungsmenü 132  
Anzahl der Kopien ändern 55  
Aufbewahren  
  Tonerpatronen 145  
Auflösung  
  Fax 84  
Ausgabefach  
  Position 2  
Ausrichtung  
  ändern (Mac) 43  
  ändern (Windows) 34  
Austausch der Tonerpatrone 146  
Ausweise  
  Kopieren 60  
Automatisches Verkleinern, Fax 89

## B

Bedienfeld  
  Berichte, Menü 6  
  Hilfe 156  
  Home-Bildschirm 4  
  Meldungen 157  
  Meldungen, Fehlerbehebung  
    157  
  Menüübersicht, Drucken 6  
  Position 2  
  Tasten und LED-Anzeigen 4  
Beidseitiger Druck  
  manuelle Einstellungen  
    (Windows) 30  
Benutzerdefiniertes Kopierformat  
  59  
Bereitschaftszeit  
  aktivieren 141  
  deaktivieren 141  
Berichte  
  Demoseite 6  
  Konfigurationsbericht 6  
  Menüstruktur 6  
  Netzwerkübersicht 6  
  PCL6-Schriftenliste 6  
  PCL-Schriftartenliste 6  
  PS-Schriftartenliste 6  
  Service-Seite 6  
  Verbrauchsseite 6  
  Zubehörstatus 6  
Berichte, Fax  
  alle drucken 106  
  Fehler 107  
Berichte, Menü 6  
Besetzzeichen, Wahlwiederholungs-  
  optionen 83  
Bestellen  
  Verbrauchsmaterial und  
    Zubehör 216

Bestellen von Verbrauchsmaterial  
  Websites 215

Broschüre  
  drucken (Mac) 44  
Broschüren  
  drucken (Windows) 38

## C

Checkliste  
  Faxen, Fehlerbehebung 104

## D

Deinstallieren von Mac-Software  
  213  
Deinstallieren von Windows  
  Software 212  
Dokumentenechtes Drucken 49  
Dokumente skalieren  
  kopieren 59  
Dots per inch (dpi)  
  Fax 84  
dpi (Dots per inch)  
  Fax 84  
Drahtloses Netzwerk  
  Fehlerbehebung 204  
Drucken  
  Einstellungen (Mac) 41  
  Geräteberichte 6  
  von USB-Speicherzubehör 52  
Drucken auf beiden Seiten  
  manuelle Einstellungen  
    (Windows) 30  
Druckertreiber  
  Auswählen 180  
Druckertreiber (Mac)  
  Einstellungen 41  
  Einstellungen ändern 24

- Druckertreiber (Windows)
  - Einstellungen ändern 22
  - unterstützt 20
- Druckjob
  - abbrechen (Mac) 47
  - abbrechen (Windows) 45
- Druckqualität
  - Verbessern 177
- DSL
  - Faxen 93
- Dunkel, Kontrasteinstellungen
  - Fax 84
  - Kopie 62
- Duplexdruck (beidseitig)
  - manuelle Einstellungen (Windows) 30
- Duplexeinstellungen, ändern 135
- E**
- EconoMode-Einstellung 141
- Einlegen von Papier
  - Zufuhrfach 13
- Einrichten
  - Scannen in E-Mail und Netzwerkordner 71
- Einstellungen
  - Netzwerkbericht 6
  - Treiber 22
  - Treiber (Mac) 24
  - Treibervoreinstellungen (Mac) 41
  - werkseitige Standardeinstellungen wiederherstellen 155
- Einstellungen für die Verbindungsgeschwindigkeit 135
- Elektronische Faxe
  - senden 96
- E-Mail, Scannen in
  - Auflösungseinstellungen 186
- Empfangen von Faxen
  - auf Nebenstellentelefon 76
  - automatisch verkleinern 89
  - erneut drucken 89, 102
  - Fax abrufen 91
  - Fehlerbericht drucken 107
  - mit Faxtönen 103
  - Rufannahmemodus, Einstellung 86
  - Ruftöne vor Annahme 87
- Ruftonmuster, Einstellungen 88
  - sperren 87
  - Zeitstempelleinstellung 90
- Empfang privat 90
- Energiespareinstellungen 141
- Entwurfsmodus kopieren 63
- Erneutes Drucken von Faxen 89, 102
- F**
- Fach, Ausgabe
  - Position 2
- Fach 1
  - Staus, beseitigen 169
- Fächer
  - unterstützte Papierformate 10
  - unterstützte Papiersorten 12
- Fächer, Ausgabefächer
  - Staus, beheben 174
- Fälschungsschutz für Verbrauchsmaterialien 216
- Fax
  - abbrechen 92
  - Abrechnungscodes 85
  - abrufen 91
  - alle Berichte drucken 106
  - allgemeine Probleme beheben 126
  - Auflösung 84
  - aus Speicher löschen 92
  - automatisch verkleinern 89
  - Bestätigen der Nummer drucken 98
  - Empfang auf Nebenstellentelefon 76
  - Empfangen nicht möglich 120
  - erneut aus Speicher drucken 102
  - erneut drucken 89
  - Fehlerbericht drucken 107
  - Fehlerkorrektur 107
  - Freizeichenerkennung, Einstellungen 82
  - Kontrasteinstellung 84
  - Kurzwahleinträge 96
  - Lautstärkeinstellungen 89
  - mit Faxtönen empfangen 103
  - Pausen einfügen 82
  - privater Empfang 90
  - Rufannahmemodus 86
- Ruftöne vor Annahme 87
- Ruftonmuster 88
- Senden nicht möglich 115
- Senden verzögern 98
- Sicherheit, privater Empfang sperren 87
- Ton oder Impulswahlverfahren 83
- V.34-Einstellung 107
- von einem Telefon senden 98
- von Software senden 96
- Vorwahl 82
- Wahlwiederholungseinstellungen 83
- weiterleiten 86
- Zeitstempel 90
- Faxdatum, Einrichten auf dem Bedienfeld 77
- Faxdatum einrichten
  - HP Assistent für die Faxeinrichtung 77
- Faxen
  - Drucken privater Faxe 103
  - über DSL, PBX oder ISDN 93
  - über VoIP 93
  - Vom Computer (Mac) 96
  - Vom Computer (Windows) 96
- Faxen, Fehlerbehebung
  - Checkliste 104
- Faxkopfzeile, Einrichten auf dem Bedienfeld 77
- Faxkopfzeile einrichten
  - HP Assistent für die Faxeinrichtung 77
- Faxuhrzeit, Einrichten auf dem Bedienfeld 77
- Faxuhrzeit einrichten
  - HP Assistent für die Faxeinrichtung 77
- Fehler
  - Software 208
- Fehlerbehebung
  - Bedienfeldmeldungen 157
  - Checkliste 152
  - drahtgebundenes Netzwerk 202
  - drahtloses Netzwerk 204
  - Empfangen von Faxen 120
  - Faxen 104
  - Fehlerkorrektureinstellung, Fax 107

- Mac-Probleme 210
  - Netzwerkprobleme 202
  - Probleme beim Neudruck über USB 199
  - Senden eines Fax 115
  - Staus 166
  - USB-Anschluss 201
  - Windows-Probleme 208
  - Fehlerberhebung
    - Probleme beim Papiereinzug 166
  - Fehlerbericht, Fax drucken 107
  - Fehlerkorrektureinstellung, Fax 107
  - Fehlermeldungen, Bedienfeld 157
  - Fehlermeldungen, Fax 108, 115, 120
  - Freigeben von Faxnummern 87
  - Freizeichenerkennung, Einstellungen 82
- G**
- Gateway, Festlegen der Standardeinstellung 133
  - Gefälschte Verbrauchsmaterialien 216
  - Glas reinigen 182, 186, 192
  - Größe, Kopie
    - verkleinern oder vergrößern 59
  - Größe, Medien
    - an Seite anpassen, Fax 89
  - Größenanpassung von Dokumenten Windows 37
  - Größe von Dokumenten ändern Mac 43
  - Gruppenwahleinträge
    - bearbeiten 80
    - erstellen 80
    - löschen 80
- H**
- Hell
    - Faxkontrast 84
  - Helligkeit
    - Kopiekontrast 62
  - Hilfe, Bedienfeld 156
  - Hintere Klappe
    - Position 3
- Hochformat**
- ändern (Mac) 43
  - ändern (Windows) 34
- Home-Bildschirm, Bedienfeld 4
  - HP Dienstprogramm, Mac 138
  - HP Dienstprogramm für die Neukonfiguration
    - Netzwerkinstallation 130
  - HP Dienstprogramm für Mac
    - Bonjour 138
    - Funktionen 138
    - öffnen 138
  - HP ePrint verwenden 50
  - HP Web Jetadmin 139
  - HP Web Services
    - aktivieren 132
    - Anwendungen 132
  - HP Web Services aktivieren 50
  - HP Website zu Produktpiraterie 216
- I**
- Impulswahlverfahren 83
  - Integrierter HP Webserver
    - Gerätenamen ändern 133
    - Kennwort ändern 140
    - Netzwerkeinstellungen ändern 133
    - öffnen 133, 140
  - Integrierter Webserver
    - Gerätenamen ändern 133
    - Netzwerkeinstellungen ändern 133
    - öffnen 133, 140
  - IPv4-Adresse 133
  - ISDN
    - Faxen 93
- J**
- Jetadmin, HP Web 139
- K**
- Kamera, Position 2
  - Klappenentriegelung, Position 2
  - Kleine Dokumente
    - Kopieren 60
  - Konfigurationsseite 6
  - Kontrasteinstellungen
    - Fax 84
    - Kopie 62
  - Kopieren
    - beidseitig 58
    - einzelne Kopie 54
- L**
- Entwurfsmodus 63
  - Festlegen neuer Standardkopiereinstellungen 65
  - Kontrast anpassen 62
  - Kontrasteinstellungen 62
  - mehrere Kopien 55
  - mehrseitige Vorlagen 56
  - Papierformat und -sorte 64
  - Qualität anpassen 61
  - Sortieren 57
  - Standardeinstellungen wiederherstellen 66
  - vergrößern 59
  - verkleinern 59
  - Kurzwahleinträge
    - bearbeiten 79
    - erstellen 79
    - löschen 80
    - programmieren 96
- Lautstärke anpassen 89**
- Löschen von Faxen aus dem Speicher 92**
- Lösen**
- Probleme beim Neudruck über USB 199
- Lösung**
- Faxprobleme 115
- M**
- Mac**
- HP Dienstprogramm 138
  - Probleme, Fehlerbehebung 210
  - Scannen aus TWAIN-kompatibler Software 74
  - Treibereinstellungen 24, 41
- Medien**
- Seiten pro Blatt 42
  - Mehrere Kopien pro Seite 42
  - Mehrere Seiten pro Blatt 42
  - Drucken (Windows) 32
  - Mehrseitige Vorlagen kopieren 56
  - Meldungen, Bedienfeld 157
  - Menüs, Bedienfeld
    - Struktur drucken 6

Microsoft Word, Senden von Faxen 97

Modellnummer, Position 3

## N

Nebenstellentelefone

Faxe empfangen 76

Faxe senden 98

Netzwerk

Einstellungen ändern 133

Gerätename ändern 133

Gerät installieren 130

Kennwort ändern 140

Netzwerkanschluss

Position 3

Netzwerke

Bericht über Einstellungen 6

IPv4-Adresse 133

Konfigurationsseite 6

Standard-Gateway 133

Subnetzmaske 133

Netzwerkeinstellungen

abrufen 133

Netzwerkkenwort

festlegen 140

Netzwerkverwaltung 133

Neudruck über USB 52

Nicht-HP Zubehör 216

N-Seiten-Druck

Auswählen (Windows) 32

Nutzungsseite 6

## O

Objekttisch, Position 2

Online-Hilfe, Bedienfeld 156

Optionales Fach 3

Teilenummern 216

## P

Papier

auswählen 179

bestellen 216

Fax automatisch verkleinern 89

Seiten pro Blatt 42

Staus 166

unterstützte Formate 10

unterstützte Typen 12

Papier, Deckblätter

drucken (Mac) 43

drucken (Windows) 36

Papiereinzugprobleme

Lösen 166

Papierformate

auswählen (Mac) 47

auswählen (Windows) 45

Auswählen benutzerdefinierter

Papierformate (Mac) 47

benutzerdefinierte Papierformate

auswählen (Windows) 45

Kopiereinstellungen 64

Papiersorte

auswählen (Mac) 43

auswählen (Windows) 35

Papiersorten

Kopiereinstellungen 64

Papierstaus

beheben 171, 173

Positionen 167

vermeiden 166

Vorlageneinzug, beseitigen 168

Patrone

Austausch 146

Teilenummern 216

Verbrauchsmaterial-

Statusseite 6

Patronen

aufbewahren 145

nicht-HP 216

Recycling 145

Pausen einfügen 82

PBX

Faxen 93

PCL-Schriftartenliste 6

Problembehebung

Fax 126

Problemlösung

keine Reaktion 197

langsame Reaktion 197

Protokolle, Fax

alle drucken 106

Fehler 107

Protokolleinstellungen, Fax 107

PS-Schriftartenliste 6

## Q

Querformat

ändern (Mac) 43

ändern (Windows) 34

## R

Recycling von Verbrauchsmaterial 145

Reinigen

Glas 182, 186, 192

Papierpfad 178

Rufannahmemodus, Einstellung 86

Ruftöne

Spezialtonfolgen 88

Ruftöne vor Annahme, Einstellung 87

Ruftonmuster 88

## S

Scannen

in E-Mail, Einrichten 71

in Netzwerkordner, Einrichten 71

mit Software HP Scan (Mac) 69

mit Software HP Scan (Windows) 68

TWAIN-kompatible

Anwendungen 74

WIA-kompatible Anwendungen 74

Scanner

Glas reinigen 182, 186, 192

Schnittstellenanschlüsse

Position 3

Schriftarten

Listen drucken 6

Seitenanzahl 6

Seitenausrichtung

ändern (Mac) 43

ändern (Windows) 34

Seitenformate

Dokumente anpassen (Mac) 43

Dokumente anpassen (Windows) 37

Seiten pro Blatt 42

Auswählen (Windows) 32

Senden von Faxen

abbrechen 92

Abrechnungscodes 85

Bestätigung 98

Fehlerbericht drucken 107

verzögern 98

von einem in Reihe geschalteten Telefon 98

- von Software 96
- weiterleiten 86
- Seriennummer, Position 3
- Service-Seite 6
- Skalieren von Dokumenten
  - Mac 43
- Software
  - Faxe senden 96
  - HP Dienstprogramm für Mac 138
  - HP Web Jetadmin 139
  - Mac-Software deinstallieren 213
  - Probleme 208
  - Scannen aus TWAIN oder WIA 74
  - Windows-Software deinstallieren 212
- Software HP Scan (Mac) 69
- Software HP Scan (Windows) 68
- Sortieren von Kopien 57
- Speicher
  - Faxe erneut drucken 102
  - Faxe löschen 92
- Sperren
  - Gerät 140
- Sperren von Faxen 87
- Spezialpapier für Deckblätter
  - drucken (Mac) 43
  - drucken (Windows) 36
- Spezialtonfolgen 88
- Standardeinstellungen wiederherstellen 155
- Standard-Gateway, festlegen 133
- Standardkopiereinstellungen ändern 65
- Werkseinstellungen wiederherstellen 66
- Status
  - Home-Bildschirm, Bedienfeld 4
  - HP Dienstprogramm, Mac 138
  - Verbrauchsmaterial, Bericht drucken 6
- Staus
  - Ausgabefach, beseitigen 174
  - Verfolgen der Anzahl von 6
- Störungen in einem drahtlosen Netzwerk 206
- Subnetzmaske 133

**T**

- TCP/IP
  - Manuelles Konfigurieren von IPv4-Parametern 133
- Teilenummern
  - optionales Fach 3 216
  - Tonerpatrone 216
  - USB-Kabel 216
- Telefonbuch, Fax
  - alle Einträge löschen 78
  - Einträge hinzufügen 96
- Telefone
  - Faxe empfangen 76, 103
- Telefone, in Reihe geschaltet
  - Faxe senden 98
- Tonerpatrone
  - auf Schäden überprüfen 178
  - Austausch 146
  - Einstellungen für unteren Schwellenwert 143
  - Teilenummern 216
  - Verbrauchsmaterial-Statusseite 6
  - Verwenden, wenn niedrig 143
- Tonerpatronen
  - aufbewahren 145
  - Klappenentriegelung, Position 2
  - nicht-HP 216
  - Recycling 145
- Tonwahlverfahren 83
- Toolbox für HP Gerät verwenden 136
- Treiber
  - Einstellungen (Mac) 41
  - Einstellungen ändern (Mac) 24
  - Einstellungen ändern (Windows) 22
  - Nutzungsseite 6
  - Voreinstellungen (Mac) 41
- TWAIN-kompatible Anwendungen, scannen aus 74

**U**

- USB-Anschluss
  - Fehlerbehebung 201
  - Position 3
- USB-Kabel, Teilenummer 216
- USB-Speicherzubehör
  - drucken von 52

**V**

- V.34-Einstellung 107
- Verbrauchsmaterial
  - Artikelnummern 216
  - Austausch der Tonerpatrone 146
  - bestellen 215, 216
  - Fälschung 216
  - nicht-HP 216
  - Recycling 145
  - Status, mit HP Dienstprogramm für Mac anzeigen 138
- Verbrauchsmaterialien
  - Einstellungen für unteren Schwellenwert 143
  - Verwenden, wenn niedrig 143
- Verbrauchsmaterial-Statusseite 6
- Vergrößern von Dokumenten kopieren 59
- Verkleinern von Dokumenten kopieren 59
- Verknüpfungen (Windows)
  - erstellen 27
  - verwenden 26
- Verzögern von Faxsendungen 98
- Verzögerung beim Herunterfahren einstellen 141
- VoIP
  - Faxen 93
- Vordere Abdeckung, Position 2
- Voreinstellungen (Mac) 41
- Vorlageneinzug
  - Papierstaus 168
- Vorwahl 82

**W**

- Wählen
  - automatische Wahlwiederholung, Einstellungen 83
  - Pausen einfügen 82
  - Ton- oder Impulswahlverfahren 83
  - von einem Telefon 98
  - Vorwahl einfügen 82
- Wahlwiederholung
  - automatisch, Einstellungen 83
- Wasserzeichen
  - drucken (Mac) 47
  - drucken (Windows) 46

- Web Services
  - aktivieren 132
  - Anwendungen 132
- Websites
  - Produktpiraterie 216
  - Verbrauchsmaterial bestellen 215
- Website zu Produktpiraterie 216
- Weiterleiten von Faxen 86
- Werkseitige Standardeinstellungen wiederherstellen 155
- WIA-kompatible Anwendungen, scannen aus 74
- Wiederherstellen der werkseitigen Standardeinstellungen 155
- Windows
  - Faxe senden 97
  - Scannen aus TWAIN- oder WIA-kompatiblen Anwendungen 74
  - Treibereinstellungen 22
- Word, Senden von Faxen 97

## Z

- Zubehör
  - bestellen 215, 216
- Zufuhrfach
  - beladen 13
  - Beladen 13
  - Position 2





CF286-91025

